

ミスミ

APMCシリーズ 外形図 詳細図 穴加工有効寸法

APMCシリーズ 981ページ

外形図・詳細図

一般公差	
寸法範囲	公差
0~5未満	±0.2
5~30未満	±0.3
30~100未満	±0.5
100~500未満	±0.7
500以上	±1.0

単位(mm)				
部番	図名(部品名)	数量	材質	備考
1	本体	2	A5052	t1.5
2	前後カバー	2	A5052	t1.5
10	皿小ネジ小頭M3×5	12	SWCH	三価ホワイトor三価ブラック
22	貼付ゴム足	4	天然ゴム、黒色	t4.0

注1) W50~199 皿小ネジ小頭M3×5 8個  
W200~500 皿小ネジ小頭M3×6 12個  
注2) 部番10は本体がシルバー色の場合 三価ホワイト  
本体が黒色・クリーム色・E色の場合 三価ブラック

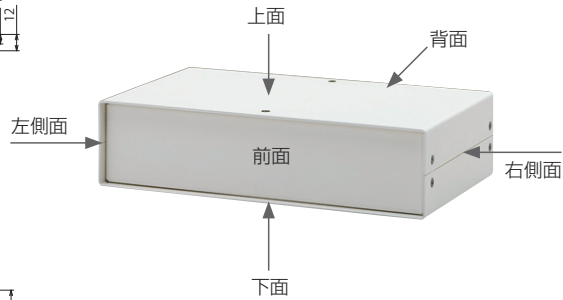
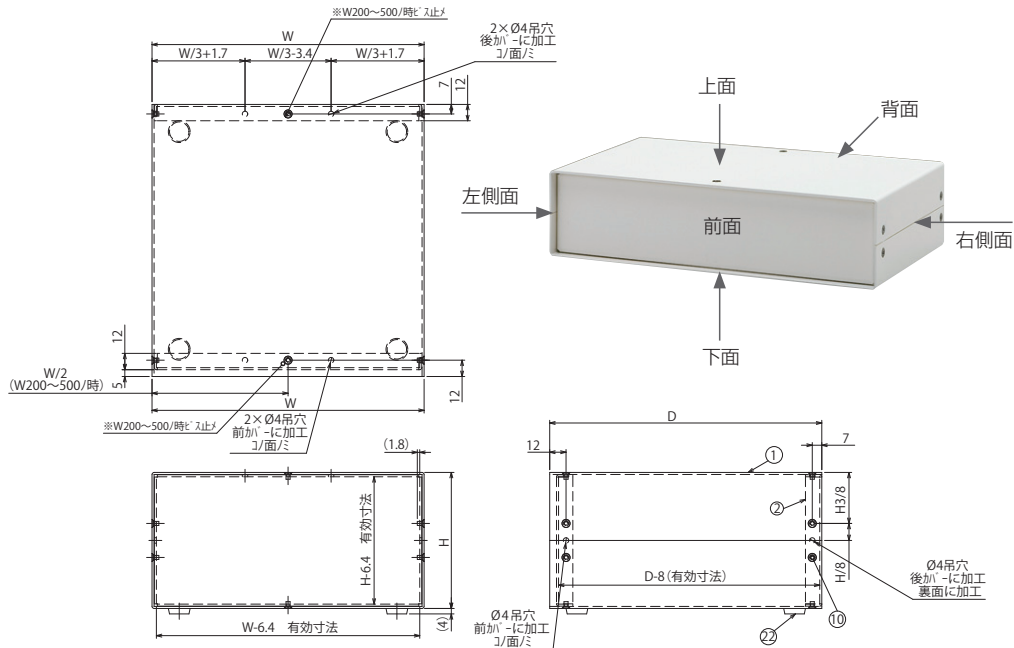

アルミ・プラボックス  
アルミ・プラボックス (穴加工対応品)  
スイッチボックス  
端子台ボックス

穴加工有効寸法

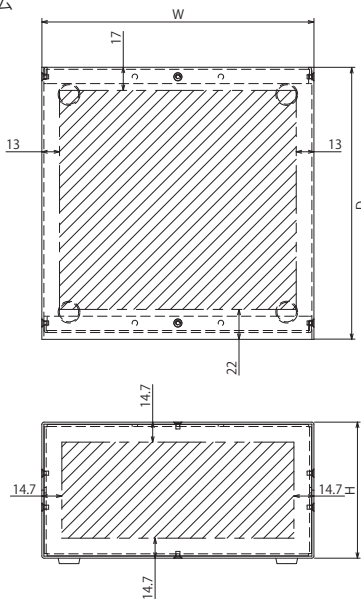

単位(mm)	
一般公差	
寸法範囲	公差
0~5未満	±0.2
5~30未満	±0.3
30~100未満	±0.5
100~500未満	±0.7
500以上	±1.0