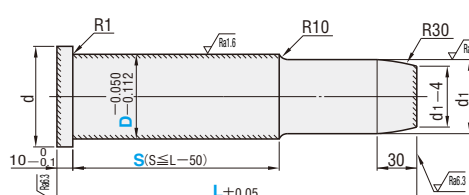

LIFTER CUSHION PINS BUSHINGS FOR LIFTER CUSHION PINS
リフトクッションピン/リフトクッションピン用ブシュ

リフトクッションピン **RoHS10** **DTCB**

部: 高周波焼入
材質 S45C
硬度 55HRC~

d	d ₁	d ₂	型式		L 指定5mm単位	S 指定5mm単位
			Type	D		
38	29	26	DTCB	30	100~160	50~110
					165~240	50~190
					245~275	50~225
48	39	36	DTCB	40	100~160	50~110
					165~280	50~230
					285~360	50~310
58	49	46	DTCB	50	160~220	50~170
					225~300	50~250
					305~410	50~360
					415~460	50~410

Order 注文例 **型式** - **L** - **S**
DTCB 50 - 300 - 100

Delivery 出荷日 **10** 日日出荷

リフトクッションピン用ブシュ **RoHS10** **TGW**

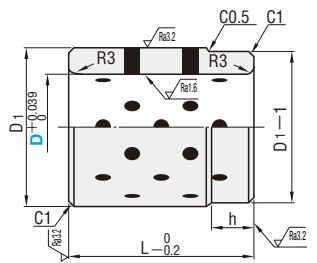
材質 銅合金
特殊固体潤滑剤(埋設)

D ₁	h	L	型式	
			Type	D
50	±0.008	10	TGW	30
60	±0.0095	15		40
70		100		50

Order 注文例 **型式**
TGW 30

Delivery 出荷日 **在庫品**

PLATE LIFTER PINS LIFTER PLATE STOPPERS
プレートリフトピン/リフトプレートストッパ

プレートリフトピン **RoHS10** **LCP**

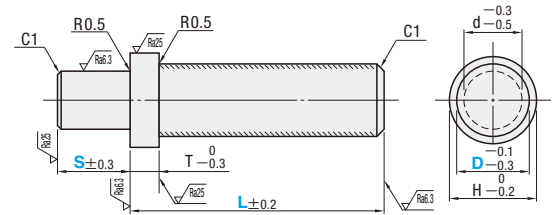
部: 高周波焼入
材質 S45C
硬度 50HRC~

d	T	H	型式		L 指定10mm単位	S 指定1mm単位
			Type	D		
10	18		LCP	13	100~200	10~20
					210~250	
13	21		LCP	16	100~200	15~30
					210~300	
16	25		LCP	20	100~190	15~40
					200~300	
20	30		LCP	25	100~240	15~50
					250~300	
25	40		LCP	32	100~240	15~50
					250~300	
					310~400	
					410~500	

Order 注文例 **型式** - **L** - **S**
LCP 20 - 250 - 25

Delivery 出荷日 **3** 日日出荷 **ストーク T**
ストーク A

Alterations 追加加工 **型式** - **(L)(LC)** - **S** - **(MC)**
LCP 20 - LC248 - 25 - MC

追加加工	記号	詳細
	LC	全長変更 Lmin < LC < Lmax 指定1mm単位
	MC	タップ加工 D 13 16 20 25 32 M 8 8 10 12 16 ℓ 2×M

リフトプレートストッパ **RoHS10** **BSE** (L寸固定タイプ)
BST (L寸指定タイプ)

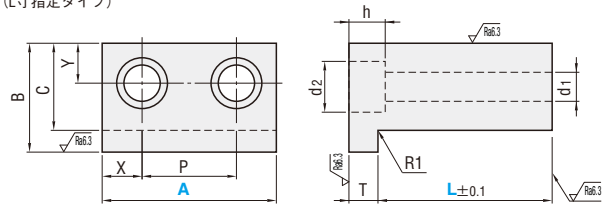
材質 S45C

B	T	C	X	Y	P	d ₁	d ₂	h	型式		L
									Type	A	
38	10	30	15	15	30	11	18	12	BSE	60	40 50 60 70 80
											(L寸固定タイプ)
45	13	36	20	18	40	14	20	14	BSE	80	50 60 70 80 90 100
											(L寸固定タイプ)
60	15	50	25	25	50	18	26	18	BSE	100	60 70 80 90 100
											(L寸指定タイプ)

Order 注文例 **型式** - **L**
BSE 80 - 70
BST 60 - 43

Delivery 出荷日 **在庫品**

3 日日出荷 **ストーク A**

B	T	C	X	Y	P	d ₁	d ₂	h	型式		L 指定1mm単位
									Type	A	
38	10	30	15	15	30	11	18	12	BST	60	41~59
											61~79
											51~59
45	13	36	20	18	40	14	20	14	BST	80	61~89
											91~99
											61~89
60	15	50	25	25	50	18	26	18	BST	100	91~99
											101~120
											91~99

※BSTのL100以下でL寸10mm単位指定はBSEをご利用ください。