

ダイセット用ガイドポスト

—全長ロング指定タイプ—

RoHS 10

—着脱ポスト—



MRP

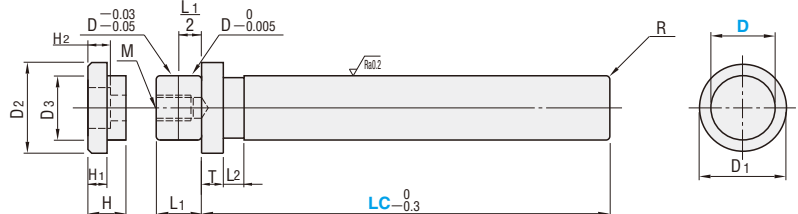

BRPM
(可動ストップバSTM用)

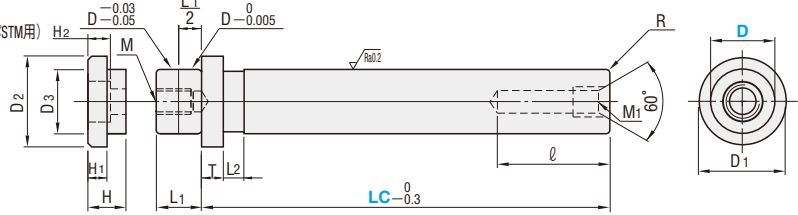

BRPK
(固定ストップバSTK用)

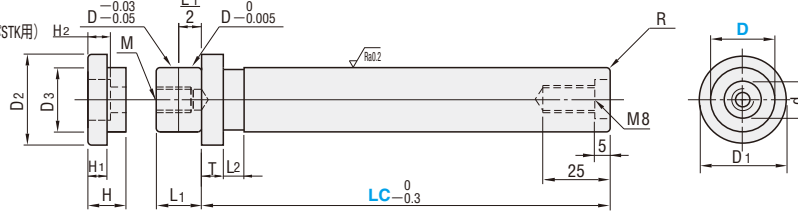

M 材質 SUJ2 H 硬度 58HRC ~ 高周波焼入 (深度1.5 ~ 2.0mm)
M 材質 S45C (締付座金)

RoHS 10

—圧入ポスト—



MSP

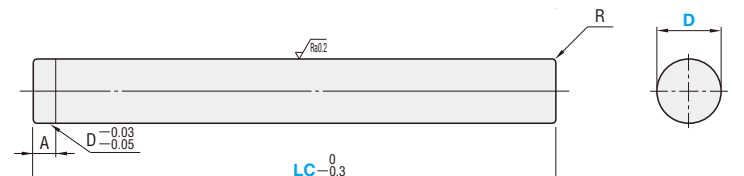

BSPM
(可動ストップバSTM用)

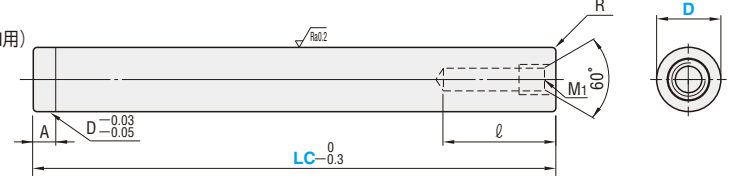

BSPK
(固定ストップバSTK用)

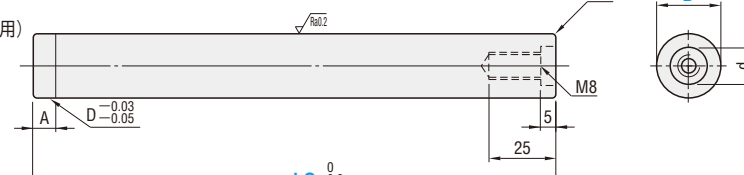

M 材質 SUJ2 H 硬度 58HRC ~ 高周波焼入 (深度1.5 ~ 2.0mm)

D	D ₁	T	L ₁	L ₂	ℓ	M ₁ ×P	d	A	M	R	D ₂	D ₃	H	H ₁	H ₂	△ 付属ボルト
20	+0.020	29	5	15	38	M10×1.5	14	4	M8×18	2.0	28	19.5	14	7	8.5	CB 8-25
22	+0.015	31	8	16							42	30				
25	+0.015	36	10	18	50	M12×1.5	20	5	M10×22	3.0	35	24.5	16	8	10.5	CB10-30
28	+0.025	39		20							36	27.5				
32	+0.020	44	12	23	60	M16×1.5	20	6	M12×27	4.0	40	31.5	18	10	12.5	CB12-35
38	+0.030	53		27							49	37.5				
45	+0.025	59	15	32	70	M16×1.5	20	7	M14×31	5.0	55	44.5	20	12	14.5	CB14-40
50	+0.035	69		35							62	49.5				
60	+0.030	79	42	72	59.5											

△ガイドポストの取付穴加工についてはP.1104を参照ください。

△ボルトは締付座金に付属します。

■着脱ポスト

型式	指定1mm単位 LC
MRP BRPM BRPK	20
	22
	25
	28
	32
	38
	45
	50
	60

■圧入ポスト

型式	指定1mm単位 LC
MSP BSPM BSPK	20
	22
	25
	28
	32
	38
	45
	50
	60

Order 注文例

型式 — LC

BSPM 22 — LC205

Delivery 出荷日

3 日目出荷

ストック T / ストック A

•*印サイズ

8 日目出荷 ⊗ストックはご利用になれません。

ダイセット用
ガイドポスト・フシユ