

NC加工用エンドリテーナセット

—厚板打抜きパンチ用—



パンチ
セット納入
対応品

パンチをリテーナにセットして納入します。詳細 P.911

—刃先形状A用—					—刃先形状DRE@G用—									
型式	リテーナ No.	構成部品					型式	リテーナ No.	構成部品					
		①	②	③	④	⑤			①	②	③	④	⑤	
AP-AP	AA1	○	○	○	○	○	AP-FP	AF1	○	○	○	○	○	○
APAR	AA2	○	○	○	○	○	APFR	AF2	○	○	○	○	○	○
BPC	—	○	○	○	○	○	BPC	—	○	○	○	○	○	○
AP-AN	AA3	○	○	○	○	○	AP-FN	AF3	○	○	○	○	○	○

DRE@G用のD32~45ではパンチ
廻り止めの形状は異なります。(下図) ⑤

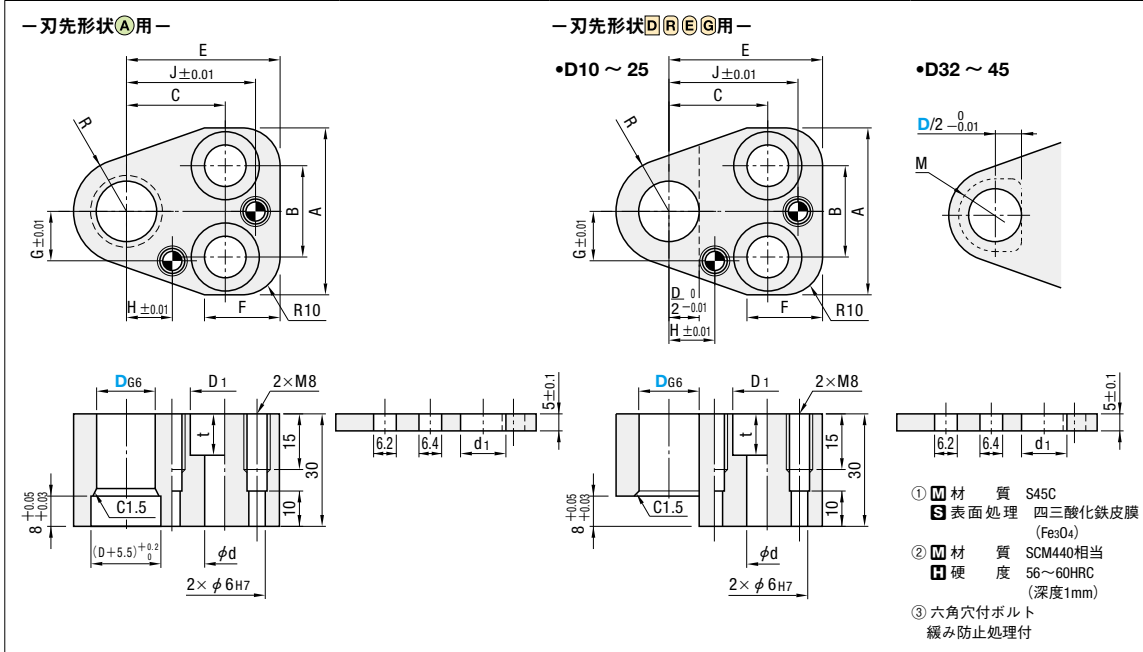

型式		D	D _{G6}	A	B	C	E	F	G	H	J	R	D ₁	d	d ₁	t	M	付属品 ③④⑤	
Type																			
A用 AP-AP (1)(2)(3)(4)(5) APAR (1)(3)(4)(5) BPC (2) AP-AN (1)	DRE@G用 AP-FP (1)(2)(3)(4)(5) APFR (1)(3)(4)(5) BPC (2) AP-FN (1)	10	+0.014 +0.005	37	20	21	35	20	10	9	29	9.5	14	9	10	10	—	—	③ボルトM8-40 ④MSTM6-30 ⑤スクリュープラグM8
		13	+0.017 +0.006	43	26	23	38		11	32	12								
		16	+0.017 +0.006	44	24	26	40		12	34	14								
		20	+0.020 +0.007	48	28	27	42		16	14	36	17							
		25	+0.020 +0.007	50			46		18	17	39	19.5							
		32	+0.025 +0.009	54	30		48		21	20	42	23							
38	+0.025 +0.009	58			52	23	23	46	26	19	13	14	14	22	—	①ボルトM12-40 ②MSTM6-30 ③スクリュープラグM8			
45	+0.025 +0.009	64	34	38	56	26	27	50	29.5					25.5					

Order 注文例
型式 AP-AP 10

Delivery 出荷日
在庫品

DRE@G用D32~45の商品外観
(パンチ座ぐり側から見た外観)



刃合わせ加工用エンドリテーナセット

—厚板打抜きパンチ用—



パンチ
セット納入
対応品

パンチをリテーナにセットして納入します。詳細 P.911

—刃先形状A用—					—刃先形状DRE@G用—									
型式	リテーナ No.	構成部品					型式	リテーナ No.	構成部品					
		①	②	③	④	⑤			①	②	③	④	⑤	
FP-AP	FA1	○	○	○	○	○	FP-FP	FF1	○	○	○	○	○	○
FPAR	FA2	○	○	○	○	○	FPFR	FF2	○	○	○	○	○	○
BPC	—	○	○	○	○	○	BPC	—	○	○	○	○	○	○
FP-AN	FA3	○	○	○	○	○	FP-FN	FF3	○	○	○	○	○	○

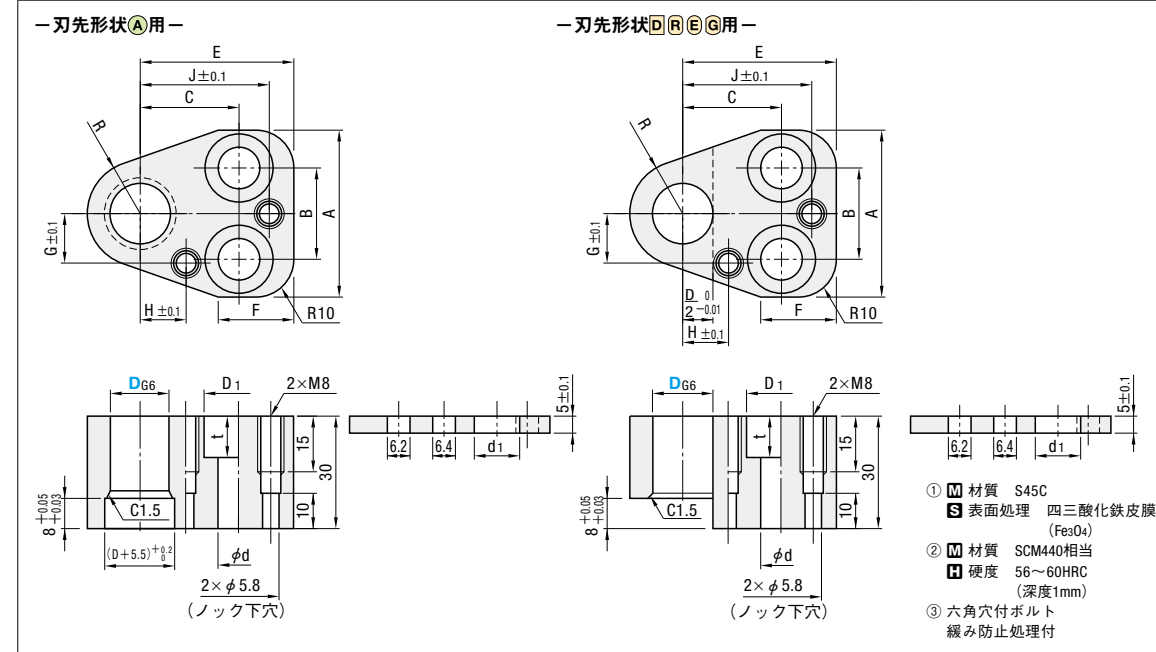

型式		D	D _{G6}	A	B	C	E	F	G	H	J	R	D ₁	d	d ₁	t	M	付属品 ③④⑤	
Type																			
A用 FP-AP (1)(2)(3)(4)(5) FPAR (1)(3)(4)(5) BPC (2) FP-AN (1)	DRE@G用 FP-FP (1)(2)(3)(4)(5) FPFR (1)(3)(4)(5) BPC (2) FP-FN (1)	10	+0.014 +0.005	37	20	21	35	20	10	9	29	9.5	14	9	10	10	—	—	③ボルトM8-40 ④MSTM6-30 ⑤スクリュープラグM8
		13	+0.017 +0.006	43	26	23	38		11	32	12								
		16	+0.017 +0.006	44	24	26	40		12	34	14								
		20	+0.020 +0.007	48	28	27	42		16	14	36	17							
		25	+0.020 +0.007	50			46		18	17	39	19.5							
32	+0.025 +0.009	54	30		48	21	20	42	23	17	11	12	14	19	—	—	①ボルトM12-40 ②MSTM6-30 ③スクリュープラグM8		
38	+0.025 +0.009	58			52	23	23	46	26	19	13	14	14	22	—	—	—		
45	+0.025 +0.009	64	34	38	56	26	27	50	29.5					25.5					

Order 注文例
型式 FP-AP 10

Delivery 出荷日
在庫品

•A用
•バックングプレートBPC (DRE@G用共通)

DRE@G用
2 日目出荷