

# ENGRAVING PUNCH HOLDERS 刻印パンチホルダ

RoHS10

型式	構成部品				
	①	②	③	④	⑤
HCFPH4	○	○	○	○	○
HCFS4			○		

取付ボルトは別売(M6)となります。

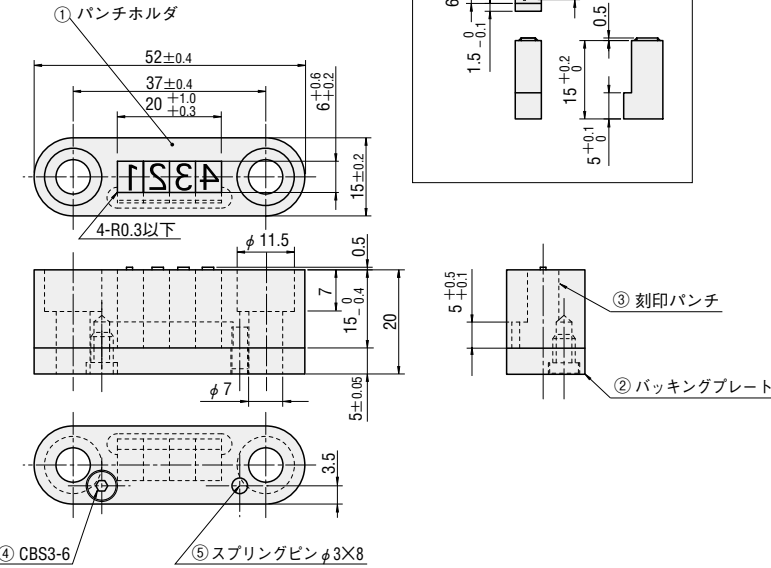

- ① 材質 S45C
- ② 材質 SK4
- 硬度 58~62HRC
- ③ 材質 SKD11
- 硬度 60~63HRC

## ■刻印パンチホルダ文字数4コセット用■

型式	Order 注文例	型式 HCFPH4
HCFPH4	Delivery 出荷日	2 日日出荷
		急 ストック A

## ■パンチホルダ用刻印パンチ

型式	CHR
HCFS4	0 1 2 3 4 5 6 7 8 9 X Y Z

Order 注文例	型式 - CHR HCFS4 - X
Delivery 出荷日	3 日日出荷
	急 ストック A

## 文字フォント

0 1 2 3 4 5 6 7 8 9  
X Y Z

## ●特長

- ・トレーサビリティ用途の刻印パンチです。
- ・金型内に組込むことで製品に生産日を刻印できます。
- ・高さ20mmと省スペースなため、場所をとりません。

## ●交換方法

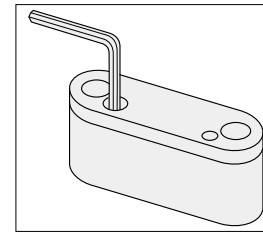

①バックアッププレートを固定している低頭ボルトをとりはずします。

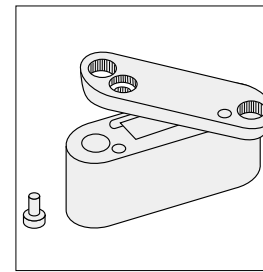

②スプリングピンを支点にバックアッププレートを回転させると、日付の下一桁の交換が簡単です。  
(バックアッププレートはとりはずし可能です。)

## ●刻印必要数・刻印パンチセット販売 (ホルダは含まれておりません。)

■年/月/日/日 (2017年12月31日)	201年度刻印必要数
	型式
	CHR
	0 1 2 3 4 5 6 7 8 9 X Y Z 総数
	34SET-YMDD-HCFS4 (34個入り)
	個数
	2 4 4 3 3 3 3 3 3 3 1 1 1 34
	(X:10月 Y:11月 Z:12月を表します。)

Order 注文例	型式 34SET-YMDD-HCFS4	Delivery 出荷日	3 日日出荷
--------------	------------------------	-----------------	--------

■年/月/日/日 (12月31日)	01/01~12/31 刻印必要数
	型式
	CHR
	0 1 2 3 4 5 6 7 8 9 総数
	23SET-MMDD-HCFS4 (23個入り)
	個数
	2 4 3 2 2 2 2 2 2 2 23

Order 注文例	型式 23SET-MMDD-HCFS4	Delivery 出荷日	3 日日出荷
--------------	------------------------	-----------------	--------

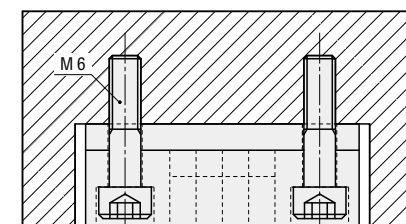

## ■シムテープ P.1028

