

冷却穴止め栓

-メタルバータイプ-

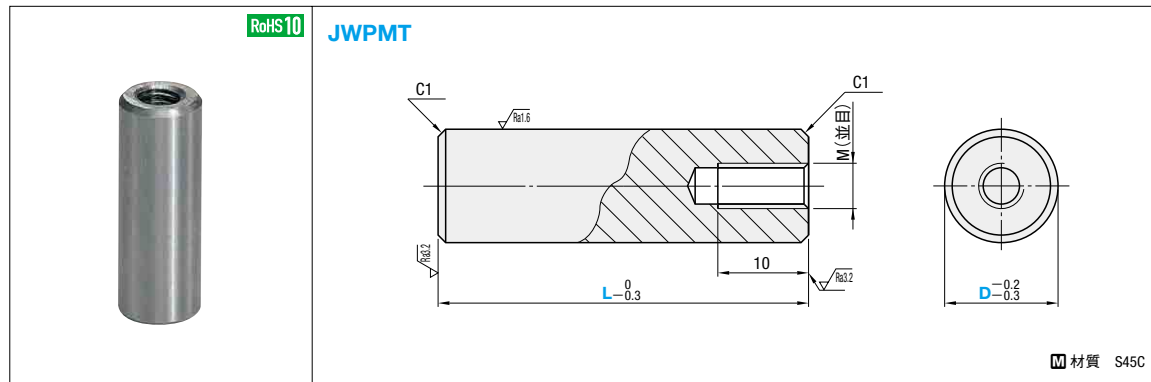

M×Pitch(並目)	型式		L 指定10mm単位
	Type	D	
M6×1.0	JWPMT	11	30~200
		15	
18			
22			
M10×1.5		24	

Order 注文例: 型式 - L
JWPMT 11 - 150

Delivery 出荷日: 3 日目出荷

Alterations 追加加工: ストック A

Alterations 追加加工: 型式 - LC
JWPMT 11 - LC142

追加工	記号	詳細
	LC	全長変更 LC=指定1mm単位 Lmin.<LC<Lmax.

金型用マニホールド

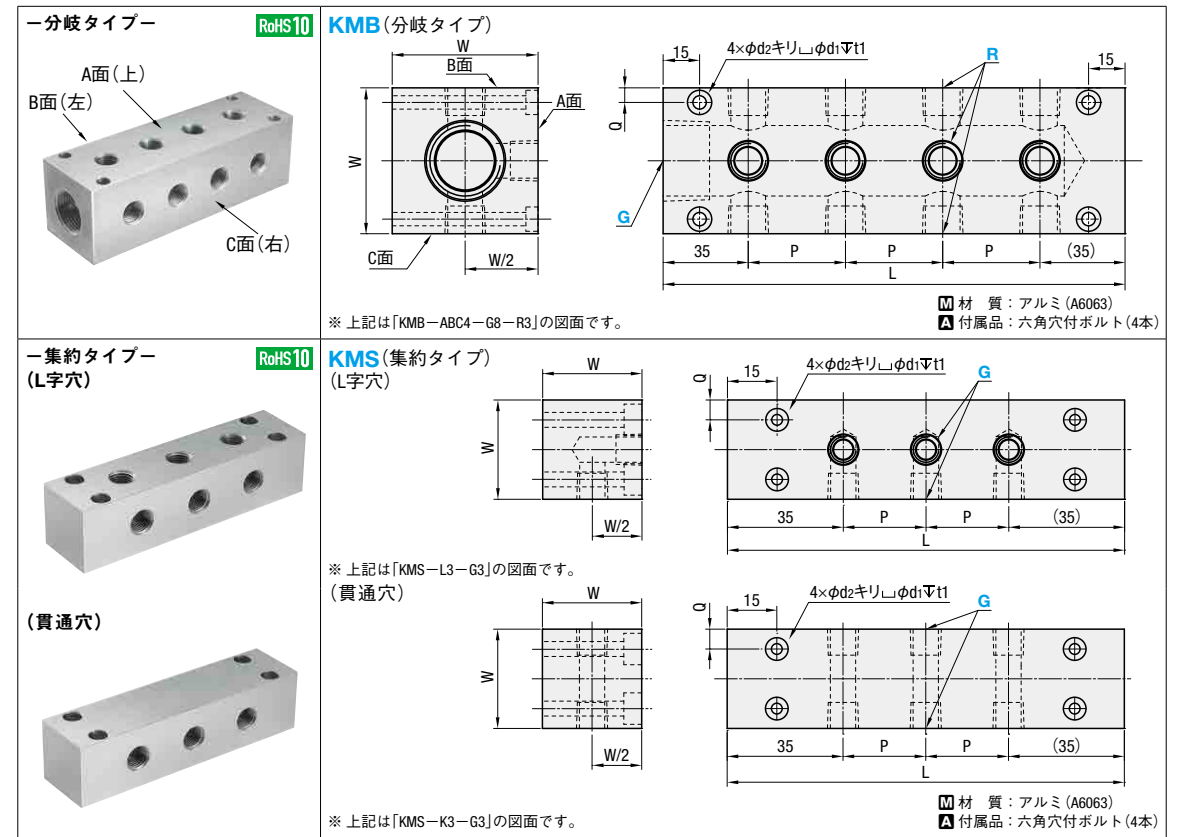

A 付属品 4本	d1	d2	t1	Q	W	型式		Rc(PT) 選択		
						Type	穴加工面(H)	一面の穴数(N)	G	R
CB 5-40	9.5	5.5	5.4	6	30	KMB-	(分岐タイプ) 一面: A・B・C 二面: AB・BC・AC 三面: ABC	1~4	1 (1/8)	1 (1/8)
CB 5-45					35				2 (1/4)	2 (1/4)
CB 5-50					40				3 (3/8)	3 (3/8)
CB 8-65	14	9	8.6	8	50				4 (1/2)	4 (1/2)
CB 8-75					60				6 (3/4)	6 (3/4)
CB 8-80					65				8 (1)	8 (1)
CB10-90	17	11	10.8	9	75	(集約タイプ) L字穴: L 貫通穴: K	10 (1 1/4)	KMSは Rの指定不要	10 (1 1/4)	
CB10-100					85				12 (1 1/2)	12 (1 1/2)

Ⓜ KMBの場合は、G≥R、KMSの場合は、G≤6となります。

Order 注文例: 型式 - G - R
KMB-ABC4 - G8 - R3
KMS-L3 - G3

Delivery 出荷日: 5 日目出荷

Alterations 追加加工: 型式 - G - R - (NA)
KMB-ABC4 - G8 - R3 - NA
KMS-L3 - G3 - NA

ピッチ(P)と全長(L)

分岐(R) 集約(G)	ピッチ (P)	全長L=(N-1)×P+70			
		N=1	N=2	N=3	N=4
1	25	70	95	120	145
2	35	70	105	140	175
3	40	70	110	150	190
4	45	70	115	160	205
6	50	70	120	170	220

追加工	記号	詳細
	NA	取付ボルト穴加工をしません。 Ⓜ 付属の六角穴付ボルトはつきません。

冷却関連部品②
ジョイント・型内冷却部品