

無給油センターレール

-スタンダードタイプ(銅合金)-

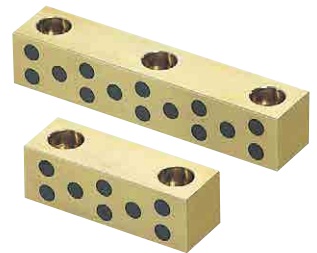

RoHS 10

■取付ボルト穴2ヶ所

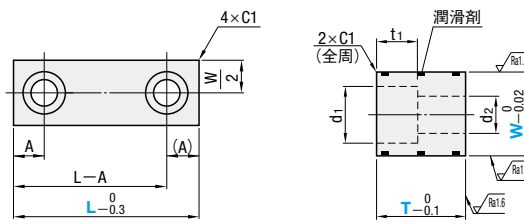

■取付ボルト穴3ヶ所

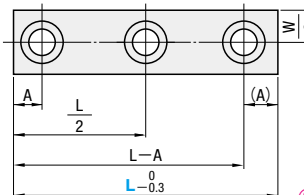

Ⓢ 80°C以下でご使用ください。

型式	材質
CGZ	高力黄銅鋳物4種 (CAC304) (JIS : HBsC4) 特殊固体潤滑剤埋設

W	T	d1	d2	t1
15	15	9.5	5.5	6
20	15	11	6.5	7
	20			

型式 Type	W	T	L	ボルト 穴数	A
70 80 90 100	3				
40 50 60 70 80 90	2				
20	15	100 110	3	10	
		120 130 140 150			

Order 注文例 型式 - T - L
CGZ15 - 15 - 40

Delivery 出荷日 5 日日出荷 急 ストック B

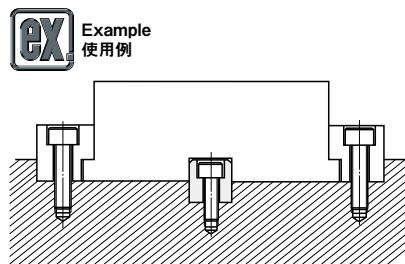

無給油センターレール

-ボルト穴ピッチ指定タイプ(銅合金)-

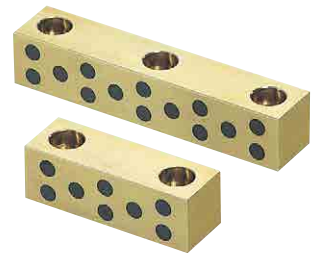

RoHS 10

■取付ボルト穴2ヶ所 2H

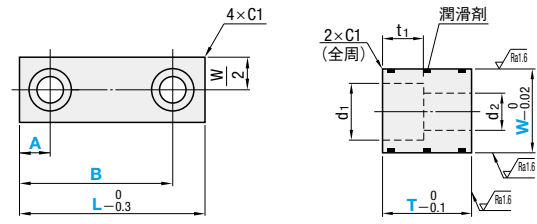

■取付ボルト穴3ヶ所 3H

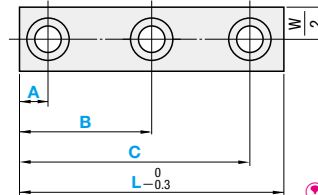

Ⓢ 80°C以下でご使用ください。

型式	材質
CGZF-□H	高力黄銅鋳物4種 (CAC304) (JIS : HBsC4) 特殊固体潤滑剤埋設

W	T	d1	d2	t1
15	15	9.5	5.5	6
20	15	11	6.5	7
	20			

型式 Type	No. (ボルト穴)	W	T 選択	L 指定10mm単位	ボルト穴ピッチ 指定0.5mm単位					
					A		B		C	
					min.	max.	min.	max.	min.	max.
CGZF	2H	15	15	2H 40~70	7	B-11.5	A+11.5	2H L-7	B+11.5	3H L-7
				3H 60~100				3H C-11.5		3H L-7
				2H 40~110						
	3H	20	15	3H 80~110	7.5	B-13	A+13	2H L-7.5	B+13	3H L-7.5
				3H 120~150				3H C-13		3H L-7.5

Order 注文例 型式 - T - L - A - B - C
2H CGZF-2H15 - 15 - 70 - A7 - B47
3H CGZF-3H15 - 15 - 100 - A7 - B40 - C90

Delivery 出荷日 12 日日出荷

Alterations 追加工 型式 - T - L - A - B - (MC)
CGZF-2H15 - 15 - 70 - A13.0 - B52.0 - MC

追加工	記号	詳細
	MC	タップ穴に変更 詳細 P.632

ガイドレール・センターレール