

ルーズコア用 無給油スライド傾斜ピンホルダ

—固定タイプ/アジャストタイプ—

RoHS10 SCZNP (固定タイプ)

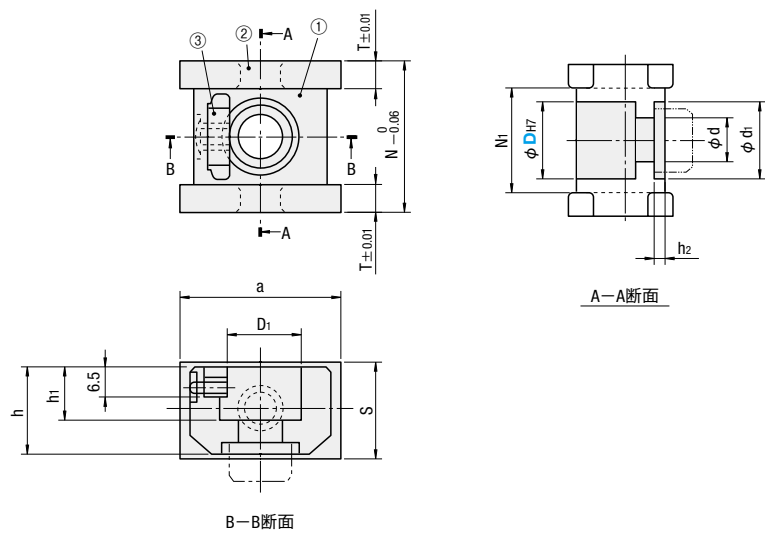

Item	構成部品	Parts Name	材質	個数
①	傾斜ピンホルダ	Inclined Pin Holder	SCM440	1
②	スライドプレート	Slide Plate	*CAC304+固体潤滑剤	2
③	平行キー	Key	S45C	1

*高力黄銅鑄物4種 (旧JIS: HBSc4)

RoHS10 SCZAP (アジャストタイプ)

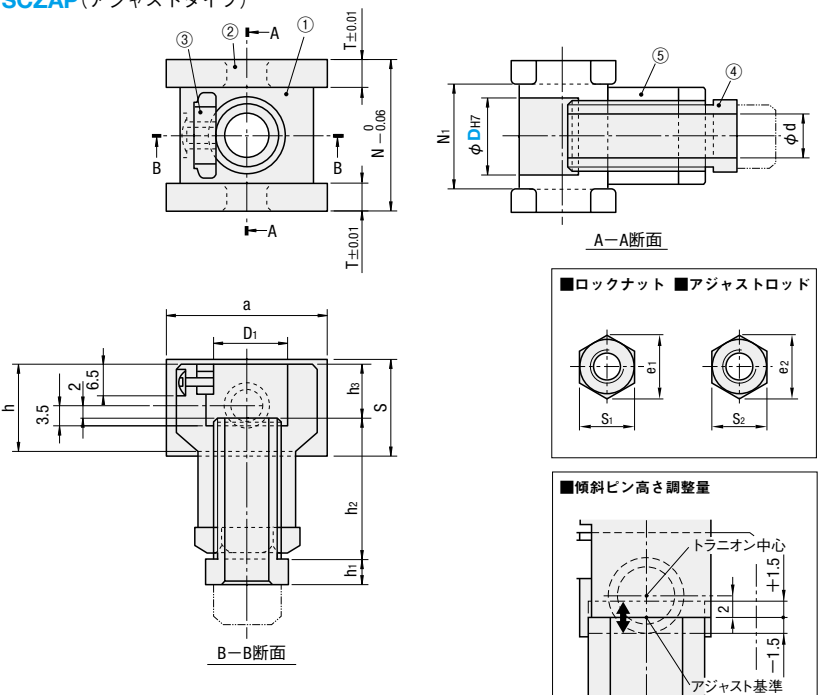

Item	構成部品	Parts Name	材質	個数
①	傾斜ピンホルダ	Inclined Pin Holder	SCM440	1
②	スライドプレート	Slide Plate	*CAC304+固体潤滑剤	2
③	平行キー	Key	S45C	1
④	アジャストロッド	Adjust Rod	S45C	1
⑤	ロックナット	Lock Nut	S45C	1

*高力黄銅鑄物4種 (旧JIS: HBSc4)

■固定タイプ

型式	①傾斜ピンホルダ SCZNPの②傾斜ピンホルダと共通									②スライドプレート SCZNPの③スライドプレートと共通		
	Type	D	D1	d	d1	h	h1	h2	N	N1	S	a
SCZNP	12	11	5.5	—	16	10	—	30	17	20	35	6.5
	16	15	9	16	18	11	3	33	20	20	40	6.5
	20	18	11	20	22	13	5.5	38	25	24	40	6.5
	25	22	11	20	26	15	5.5	45	31	26	45	7
	30	27.5	11	20	30	17	3.5	51	36	30	55	7.5

① SCZNPは、SCZNPの構成部品のうち、②傾斜ピンホルダ③スライドプレートをセットで販売したものです。

■アジャストタイプ

型式	①傾斜ピンホルダ SCZAPの②傾斜ピンホルダと共通									②スライドプレート SCZAPの③スライドプレートと共通			⑤ロックナット SCZAPの⑥ロックナットと共通		④アジャストロッド SCZAPの⑦アジャストロッドと共通	
	Type	D	D1	d	h	h1	h2	h3	N	N1	S	a	T	S1	e1	S2
SCZAP	12	11	5.5	16	6	33	10	30	17	20	35	6.5	17	19.6	12	13.9
	16	15	9	18	6	33	11	33	20	20	40	6.5	21	24.2	16	18.5
	20	18	11	22	6	36	13	38	25	24	40	6.5	24	27.7	19	21.9
	25	22	11	26	6	39	15	45	31	26	45	7	24	27.7	19	21.9
	30	27.5	11	30	6	41	17	51	36	30	55	7.5	24	27.7	19	21.9

① SCZAPは、SCZAPの構成部品のうち、②傾斜ピンホルダ③スライドプレート⑤アジャストロッド⑥ロックナットをセットで販売したものです。



Order 注文例
型式
SCZNP 12
SCZAP 20



Delivery 出荷日
在庫品

■特長

- SCZN・SCZAシリーズのガイドパーツ部です。スライドベースが必要な場合は、SCZN・SCZAシリーズ P599・601 をご検討ください。
- スライドベースを金型本体に加工できるため、設置スペースを削減できます。
- 傾斜ピンホルダの首振り構造による自動調芯機能により、ガイドやスライドプレートの摩耗・かじりを少なくします。

■適用傾斜ピン：取り付け寸法参考例

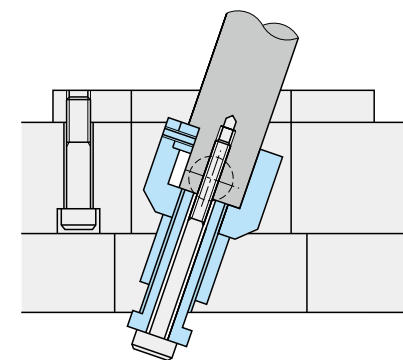
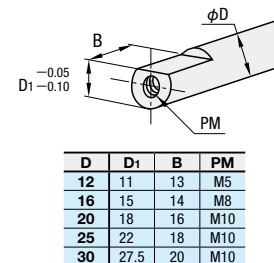

■相手溝寸法(参考値)

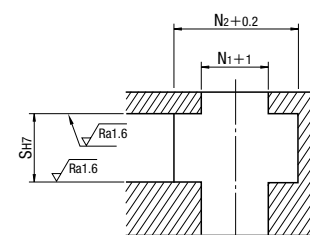

スライドコア
ルーズコア