

# 入れ子止め用スペーサ

# 入れ子止め

- 平行タイプ -

RoHS 10

型式	材質	硬度
ICSS	SKS3	53~56HRC
ICHS	HPM2T相当	37~41HRC

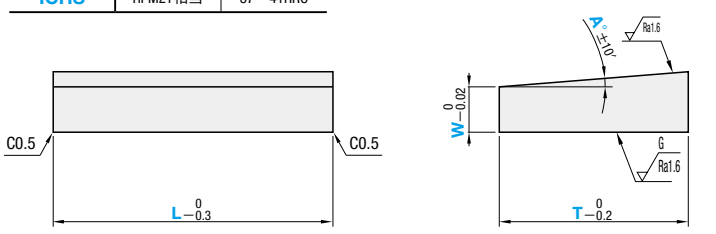
型式	材質	硬度
IUSS	SKS3	53~56HRC
IUHS	HPM2T相当	37~41HRC

RoHS 10

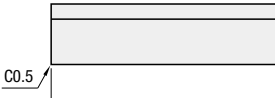
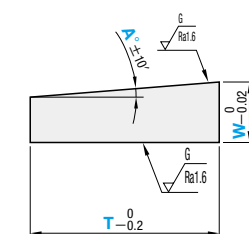
型式	材質	硬度
IPS	SKS3	53~56HRC

型式	Type	W	T	L 指定10mm単位	A
ICSS (SKS3)	5		15	30~100	1
			20		
			25		
			30		
			35		
			40		
			45		
			50		
			60		
			70		
ICHS (HPM2T相当)	10		20	30~180	3
			25		
			30		
			35		
			40		
			45		
			50		
			60		
IUSS (SKS3)	1		5	20~100	1
			9		
			10		
			25		
			30		
			12		
			15		
			20		
IUHS (HPM2T相当)	3		15	30~100	5
			20		
			25		
			25		

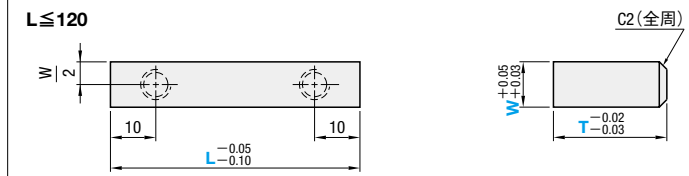
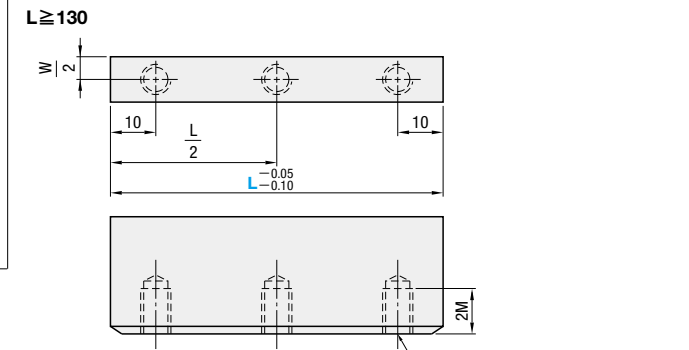
Order 注文例: 型式 - T - L - A  
ICSS5 - 20 - L100 - A5

Delivery 出荷日: 5 日目出荷

Example 使用例

M	型式		T 指定5mm単位	L 指定10mm単位
	Type	W		
5	IPS	8	20~40	30~200
6				
10				
15				
8	20	25		

Order 注文例: 型式 - T - L  
IPS 15 - 30 - 150

Delivery 出荷日: 5 日目出荷

Alterations 追加加工: 型式 - T - L - (AVC・SRC)  
IPS 15 - 30 - 150 - AVC-B100

Example 使用例

Alterations 追加加工

追加加工	記号	詳細
	MC	W寸指定側にタップ加工します。 W M 5 3 10 5 L l 30・40 7.5 50~100 10 110~180 15 ICSS・ICHSのみ適用

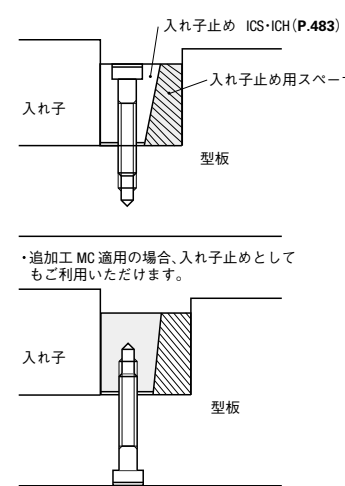

追加加工	記号	詳細
	AVC	(エアベント加工) B=指定5mm単位 0 ≤ B ≤ L-5 指定方法 AVC-B100
	SRC	(スライドコア逃げ加工) B・C・D=指定5mm単位 0 ≤ B ≤ L-5, 5 ≤ D ≤ T/2 0 ≤ C ≤ L-5, B+C ≤ L-5 D < T-2M 指定方法 SRC-B30-C60-D10

AVCとSRCの併用は不可

