

ダイカスト用ガス抜きストレートエジェクタピン

一鉢巻・全長指定タイプ／軸径・全長指定タイプ

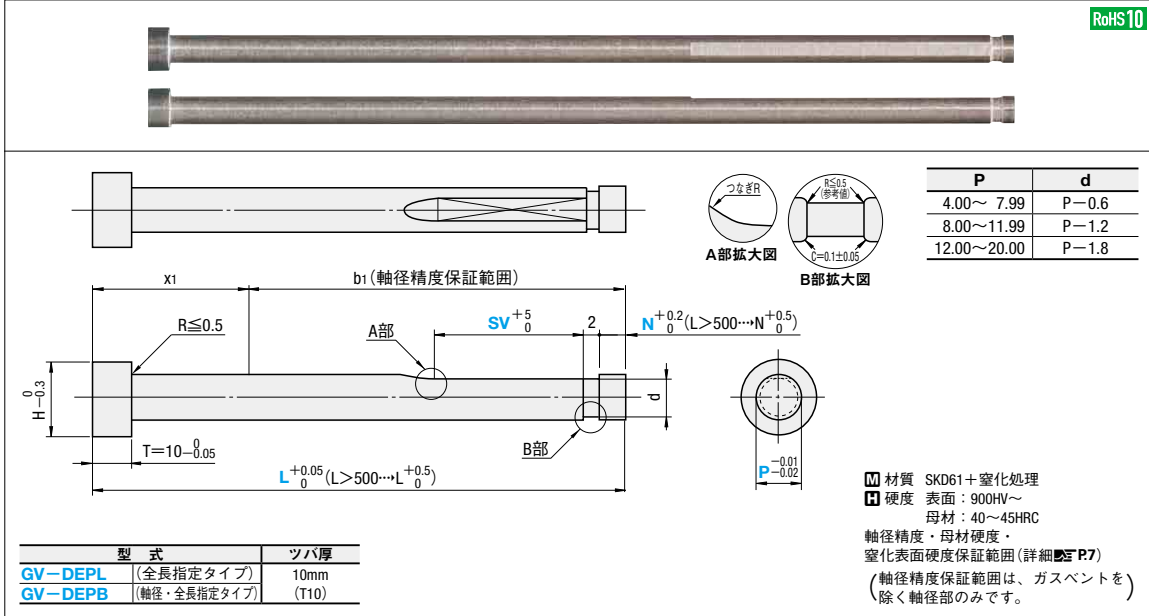

H	型式		L 指定0.01mm単位 (L>500...0.1mm単位)	N 指定0.5mm単位	SV 指定1mm単位
	Type	P			
8	GV-DEPL	4	90.00～600.0	2.0～10.0 L-(2+SV+N) ≥ 15	2～50 L-(2+SV+N) ≥ 50
9		5			
10		6			
11		7			
13		8			
15		10			
17		12			
20	15	2.0～12.0 L-(2+SV+N) ≥ 15			
25	20				

H	型式		指定0.01mm単位		N 指定0.5mm単位	SV 指定1mm単位
	Type	No.	L	P		
9	GV-DEPB	5	90.00～300.00	4.00～4.99	2.0～10.0 L-(2+SV+N) ≥ 15	2～50 L-(2+SV+N) ≥ 50
10		6		5.00～5.99		
11		7		6.00～6.99		
13		8		7.00～7.99		
15		10		8.00～9.99		
17		12		10.00～11.99		
20		15		12.00～14.99		
25	20	15.00～19.99				

ⓂP寸加工後に窒化処理を行うため、ツバ部にも窒化処理がかかる場合があります。

Order 注文例 **型式** - **L** - **P** - **N** - **SV**
 GV-DEPL-L5 - 270.50 - N2.0 - SV15
 GV-DEPB5 - 268.30 - P4.50 - N2.0 - SV15

Delivery 出荷日 **5** 日目出荷 **ストック B**

Alterations 追加加工 **型式** - **L** - **P** - **N** - **SV** - (KC・WKC...etc.)
 GV-DEPL-L5 - 270.50 - N2.0 - SV15 - PCC4.97

Ⓜ NHC・NHN・MCは緊急出荷サービス(ストーク)不可

追加加工	記号	詳細
	KC	1面ツバカット KC=指定0.1mm単位 KC=P/2...指定0.005mm単位可 Ⓜ P/2 ≤ KC < H/2
	WKC	2面ツバカット WKC=指定0.1mm単位 WKC=P/2...指定0.005mm単位可 Ⓜ P/2 ≤ WKC < H/2
	KAC KBC	寸法違いツバカット KAC, KBC=指定0.1mm単位 KAC=P/2...指定0.005mm単位可 Ⓜ P/2 ≤ KAC < KBC < H/2
	RKC	2面(直角)ツバカット RKC=指定0.1mm単位 RKC=P/2...指定0.005mm単位可 Ⓜ P/2 ≤ RKC < H/2
	DKC	3面ツバカット DKC=指定0.1mm単位 DKC=P/2...指定0.005mm単位可 Ⓜ P/2 ≤ DKC < H/2
	SKC	4面ツバカット SKC=指定0.1mm単位 SKC=P/2...指定0.005mm単位可 Ⓜ P/2 ≤ SKC < H/2
	KGC	2面ツバカット(角度) KGC=指定0.1mm単位 KGC=P/2...指定0.005mm単位可 AG=指定1°単位 Ⓜ P/2 ≤ KGC < H/2, 0 < AG < 360
	KTC	3面ツバカット 120°振り分け KTC=指定0.1mm単位 KTC=P/2...指定0.005mm単位可 Ⓜ P/2 ≤ KTC < H/2

追加加工	記号	詳細
	HC	ツバ径変更 HC=指定0.1mm単位 Ⓜ P+1 ≤ HC < H
	TC	ツバ厚変更 TC=指定0.1mm単位 Ⓜ 5.0 ≤ TC < 10 (L寸は指定寸法通り) Ⓜ 10 - TC ≤ Lmax - L
	NC	ロック穴加工 Ⓜ NHC・NHN以外の併用不可
	NCW	ロック穴+スプリングピン打込加工 Ⓜ NHC・NHN以外の併用不可
	NHC	ツバ裏部ナンバリング 指定範囲・指定方法は ☑ P.10 Ⓜ SKC・MC併用不可
	NHN	ツバ裏部ナンバリング(自動連番) 指定範囲・指定方法は ☑ P.10 Ⓜ SKC・MC併用不可
	MC	ツバ裏抜きタップ加工 Ⓜ P ≥ 8.0の場合に適用 Ⓜ 他追加加工の併用不可
	PCC	先端軸径変更 Ⓜ P-0.08 ≤ PCC < P-0.02 PCC=指定0.01mm

EX Example 使用例 **特長**
 キャビティの内部からエジェクタピンのクリアランスを經由してガスを逃がします。

