

# ガス抜きストレートエジェクタピン

一面カット・全長指定／軸径・全長指定タイプ

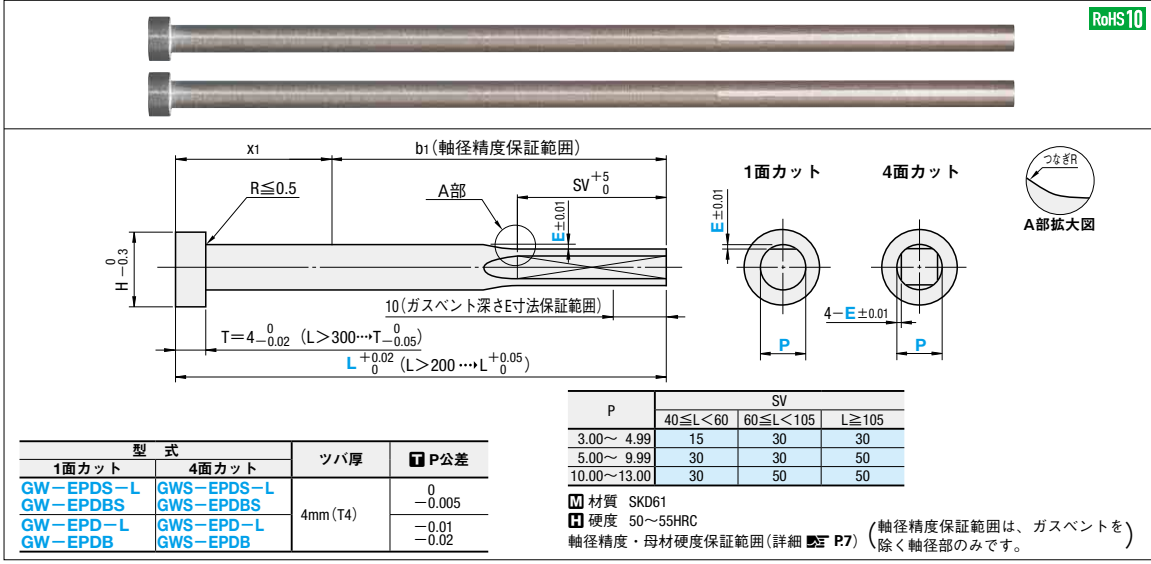

- ハイス鋼 SKH51
- ハイス鋼 SKH51
- 硬質クロム
- ダイス鋼 SKD61
- 窒化処理
- ダイス鋼 SKD61
- ガハートン ダイス鋼 SKD61
- ステンレス鋼 SUS440C
- 4mm
- JIS (6-8mm)
- 10mm
- P<sup>-0.01</sup><sub>-0.02</sub>
- P<sup>0</sup><sub>-0.005</sub>
- P<sup>0</sup><sub>-0.002</sub>
- 定尺
- 全長指定
- 軸径指定
- 軸径・全長指定
- 先端加工
- 刻印付
- ガス抜き



■全長指定タイプ

ツバ厚4mm		型式	指定0.01mm単位		
H	T	Type	P	L	E
6	4	1面カット GW-EPDS-L GW-EPD-L  4面カット GWS-EPDS-L GWS-EPD-L	3	40.00~300.00	1面カット 0.02~0.05  4面カット 0.03~0.05
7			3.5		
			4		
			4.5		
8			5		
			5.5		
9			6		
			6.5		
10			7		
			8		
11			8		
			9		
12			9		
	10				
13	10				
	11				
14	11				
	12				
15	12				
	13				
16	13				
	14				
17	14				
	15				
18	15				
	16				
19	16				

Ⓢ L寸 ( )サイズはGW(S)-EPD-Lのみの規格となります。

■軸径・全長指定タイプ

ツバ厚4mm		型式	指定単位0.01mm		
H	T	Type	No.	L	P
7	4	1面カット GW-EPDBS GW-EPDB  4面カット GWS-EPDBS GWS-EPDB	3.5	40.00~300.00	3.00~3.49
			4		3.50~3.99
			4.5		4.00~4.49
			5		4.50~4.99
			5.5		5.00~5.49
			6		5.50~5.99
			6.5	6.00~6.49	
			7	6.50~6.99	
			8	7.00~7.99	
			9	8.00~9.99	
			10	10.00~11.99	
			11	12.00~12.99	
			12		
13					

Order 注文例: 型式 - L - P - E  
GW-EPD-L5 - 270.50 - E0.03  
GWS-EPDBS5 - 268.30 - P4.50 - E0.03

Delivery 出荷日: 3 日日出荷

Alterations 追加加工: 型式 - L - P - E - (KC・WKC...etc.)  
GWS-EPDBS5 - 268.30 - P4.50 - E0.03 - HC6.0

追加加工	記号	詳細
	KC	1面ツバカット P/2≤KC<H/2
	WKC	2面ツバカット P/2≤WKC<H/2
	KAC KBC	寸法違いツバカット P/2≤KAC<H/2 KBC=指定0.1mm単位のみ KAC<KBC<H/2
	RKC	2面(直角)ツバカット P/2≤RKC<H/2
	DKC	3面ツバカット P/2≤DKC<H/2
	SKC	4面ツバカット P/2≤SKC<H/2
	KGC	2面ツバカット(角度) P/2≤KGC<H/2 AG=指定1°単位 0<AG<360
	KTC	3面ツバカット 120° 振分け P/2≤KTC<H/2

ツバカット加工の指定単位について  
(1) ツバカット加工を軸径に合わせて指定する時  
指定単位  
GW-EPDS-L・GW-EPD-L・GWS-EPDS-L・GWS-EPD-L  
0.05mm単位可  
(2) ツバカット加工を自由に指定する時  
指定単位 0.1mm

追加加工詳細 P.9

追加加工	記号	詳細
	HC	ツバ径変更 HC=指定0.1mm単位 Ⓢ P+1≤HC<H
	HCC	ツバ径変更(精密) HCC=指定0.1mm単位 Ⓢ P+1≤HCC<H-0.3
	TC	ツバ厚変更 TC=指定0.1mm単位 Ⓢ 2.0≤TC<4 (L寸は指定寸法通り) Ⓢ 4-TC≤Lmax-L
	NC	ノック穴加工 Ⓢ H≥4に適用 Ⓢ NHC・NHN以外の併用不可
	NCW	ノック穴+スプリングピン打込加工 Ⓢ H≥4に適用 Ⓢ NHC・NHN以外の併用不可
	NHC	ツバ裏部ナンバリング 指定範囲・指定方法は P.10 Ⓢ SKC併用不可
	NHN	ツバ裏部ナンバリング(自動連番) 指定範囲・指定方法は P.10 Ⓢ SKC併用不可

