

ルーズコア用 無給油スライドユニット

－スタンダード・固定タイプ－

RoHS10

ルーズコア用 無給油スライドユニットの特長

- アンダーカットを含むコア（ルーズコア）を傾斜押しさせる場合に傾斜ピンを滑らかに摺動させるための無給油スライドユニットです。
- 傾斜ピンホルダがθの範囲で揺動するため、自動調芯機能によりガイドやスライドプレートの摩耗・かじりを少なくします。

Item	構成部品	Parts Name	材質	個数
①	スライドベース	Slide Base	S50C	2
②	傾斜ピンホルダ	Inclined Pin Holder	SCM440	1
③	スライドプレート	Slide Plate	*CAC304+固体潤滑剤	2
④	平行キー	Key	S45C	1
⑤	スペーサー	Spacer	SS400	2

*高力黄銅鋳物4種(旧JIS: HBsC4)

SCZN

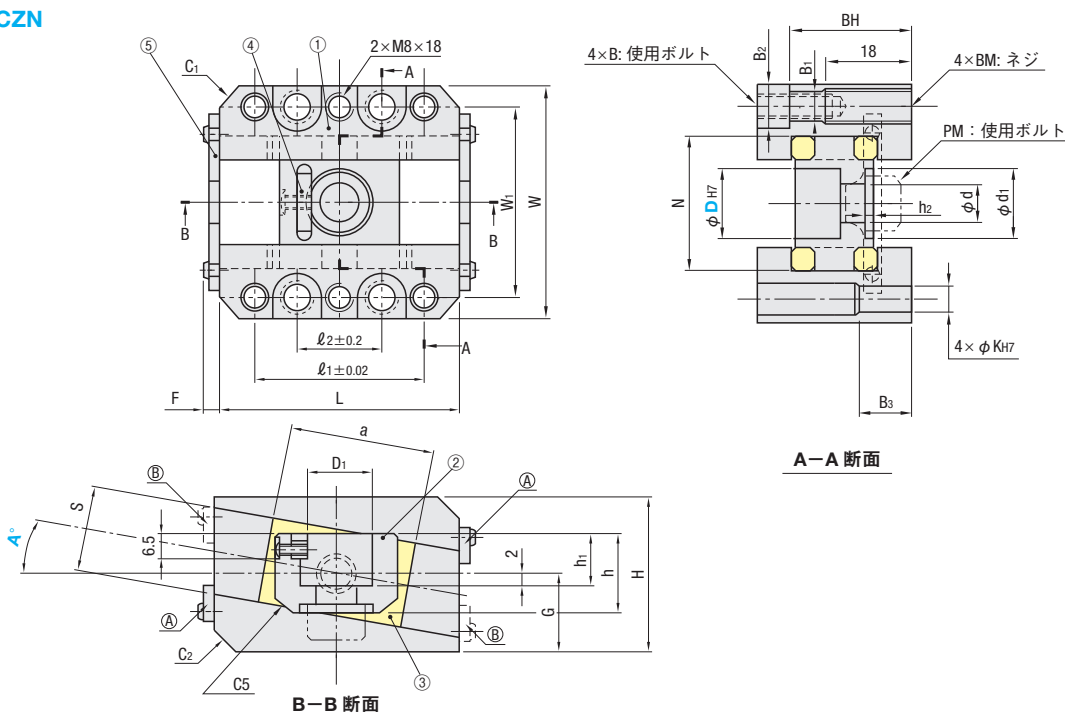

- ①②はスペーサー取り付け位置を示します。A°の角度を参照してください。
- ③成形品のアンダーカットに合わせてスライドプレートの取り付け角度を0°～10°まで1°単位で指定できます。

①スライドベース		②傾斜ピンホルダ				③スライドプレート		G	F	型式	スライドプレート 取り付け角度A° 指定1°単位		
W	L	H	C1	C2	D1	d	h					h1	h2
56	55	35	5	—	11	5.5	—	16	10	—	30	35	17.5
60	65	36	—	—	15	9	16	18	11	3	33	40	18
68	70	43	6	—	18	—	22	13	—	—	38	24	21.5
75	80	45	—	5	22	11	20	26	15	5.5	45	26	22.5
81	95	54	—	—	27.5	—	—	30	17	3.5	51	30	55

型式	取り付け穴寸法										ストッパ取付位置		
	Type	D	ℓ1	ℓ2	W1	B1	B2	B3	B	BM	BH	K	(A)
SCZN	12	42	21	45	6.6	11	15	M6	M8	28.5	6	0°～10°	—
	16	46	25	48	—	—	—	—	—	29.5	—	—	—
	20	50	—	55	8.6	13.5	20	M8	M10	34.5	8	4°～10°	0°～3°
	25	60	35	62	—	—	—	—	—	36.5	—	—	—
	30	75	50	68	—	—	—	—	—	45.5	—	—	—



Order
注文例
型式 — A°
SCZN20 — 0



Delivery
出荷日
A°=0°
在庫品

A°=1°・5°
8 日日出荷

A°=2°～4°・6°～10°
12 日日出荷

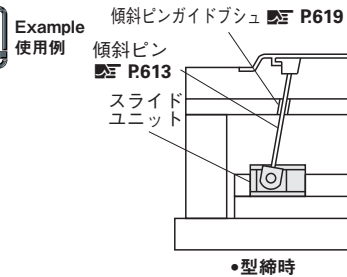

■適用傾斜ピン：取り付け寸法参考例

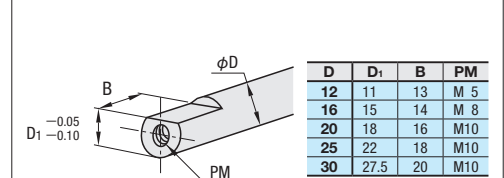

■ストローク一覧表

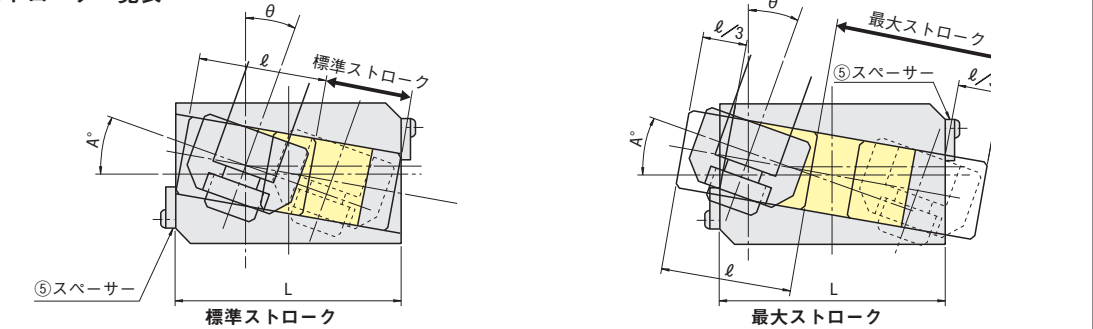

型式	標準ストローク (スライドプレートがスライドベースの端面まで移動する距離)										
	A=0	A=1	A=2	A=3	A=4	A=5	A=6	A=7	A=8	A=9	A=10
SCZN12	20.0	19.6	19.3	19.0	18.7	18.4	18.2	17.9	17.7	17.5	17.3
SCZN16	25.0	24.6	24.3	24.0	23.7	23.4	23.2	23.0	22.8	22.6	22.4
SCZN20	30.0	29.5	29.2	28.8	28.4	28.1	27.8	27.5	27.3	27.0	26.8
SCZN25	35.0	34.5	34.1	33.7	33.3	33.0	32.7	32.4	32.1	31.8	31.6
SCZN30	40.0	39.4	39.0	38.5	38.1	37.7	37.3	37.0	36.7	36.4	36.1

型式	⑤ストッパを取り外した場合の最大ストローク (標準ストローク+2ℓ3, ただしスライドプレートと取付面が干渉する場合は干渉しない最大値)										
	A=0	A=1	A=2	A=3	A=4	A=5	A=6	A=7	A=8	A=9	A=10
SCZN12	43.3	42.9	42.6	42.3	42.0	41.7	41.5	41.2	41.0	40.8	40.6
SCZN16	51.6	51.3	51.0	50.7	50.4	50.1	49.9	49.6	49.4	49.3	49.1
SCZN20	56.6	56.2	55.8	55.5	55.1	54.8	54.5	54.2	53.9	53.7	53.5
SCZN25	65.0	64.5	64.1	63.7	63.3	63.0	62.7	62.4	62.1	61.8	61.6
SCZN30	76.6	76.1	75.6	75.2	74.8	74.4	74.0	73.6	73.3	73.0	72.8

⊙傾斜角度θの範囲：0°≦θ≦20°

⊙傾斜角度θの範囲：0°≦θ≦20°

■取り付け例

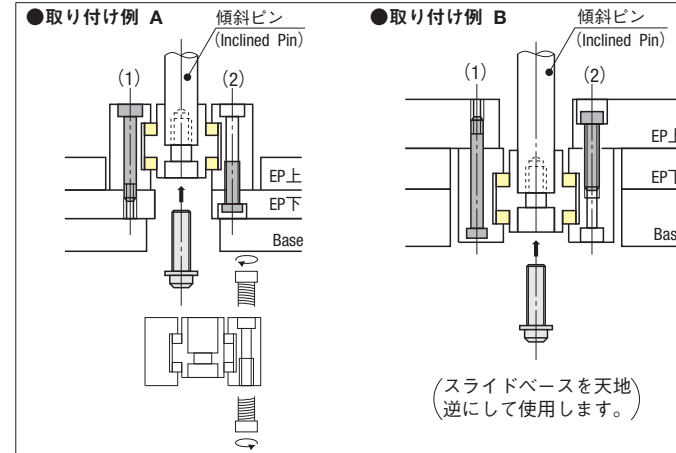

- 傾斜ピンの切り欠き部寸法および固定ネジサイズ (PM) は、右上規格表をご参照ください。傾斜ピンホルダのザグリ寸法は、六角穴付ボルトにスプリングワッシャが併用できる寸法に設定されています。
- エジェクタプレートへの取付方法は2種類あります。ボルト固定は(1)エジェクタプレートにネジ込む方式と(2)ユニット本体にネジ込む方式が可能です。(2)の場合の固定用六角穴付ボルトサイズは、左ページ規格表中のBMを、(1)の場合の固定用六角穴付ボルトサイズはBMの1ランク下(例: BMがM8の場合、固定用ボルトサイズはM6になります)を、それぞれご使用ください。
- 取り付けの際は、なじみまでの摩耗防止として*初期なじみ用のグリスを塗布してください。
- ストロークが長い場合は、傾斜ピンを保持するブッシュの使用をお奨めします。P619

■傾斜ピン取り付け方法

