

PIPE FRAME UNITS

# ファクトリーフレーム・パイプフレーム標準ユニット

—作業台—

PIPE FRAME UNITS

# ファクトリーフレーム・パイプフレーム標準ユニット

—台車—



**PFUA**  
(パイプフレーム)

**FFUA**  
(ファクトリーフレーム)

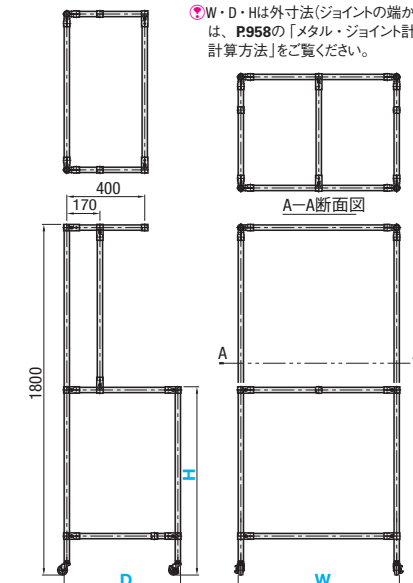

W・D・Hは外寸法(ジョイントの端から端までの距離)となります。詳しくは、P958の「メタル・ジョイント計算例」・P925の「パイプ寸法の計算方法」をご覧ください。

このユニットはお客様での組立になります。  
標準ユニットは、部材の種類、各寸法を指定するだけで、部材の個数が自動的に決まります。そのため、その部材をお客様が組み立てるだけで、ユニットが出来上がります。  
写真はSR2の追加加工を加えたものです。また、天板・棚板は別途ご手配となります。  
写真の型式はPFUAVとなります。

型式	フレーム種類・色	W 1mm単位	D 1mm単位	H 1mm単位
<b>PFUA</b> (パイプフレーム)	W(白) V(アイボリー) S(ダークグレー)	400~1200	400~1000	400~1200
<b>FFUA</b> (ファクトリーフレーム)				

フレームの種類・色についてはP926・927をご覧ください。

Order 注文例: 型式 - W - D - H  
PFUAV - W1000 - D600 - H800  
FFUA - W1150 - D900 - H850

Delivery 出荷日: 5 日目出荷

数量区分	標準対応	個別対応
小口	1~20	21~
大口	通常	お見積り

表示数量超えはWOSにてご確認ください。

Price 価格

型式	フレーム種類・色	W	¥基準単価 1~20口		
			D		
<b>PFUA</b> (パイプフレーム)	W(白) V(アイボリー) S(ダークグレー)	400~600	13,520	13,860	14,200
		601~800	13,930	14,270	14,610
		801~1000	14,340	14,680	15,020
		1001~1200	14,750	15,090	15,430
<b>FFUA</b> (ファクトリーフレーム)		400~600	13,140	13,510	13,880
		601~800	13,590	13,960	14,330
		801~1000	14,030	14,400	14,770
		1001~1200	14,470	14,840	15,210

Alteration 追加加工: 型式 - W - D - H - (TC・SPN・FR・SR・FFR・FSR) 5 日目出荷

PFUAS - W900 - D550 - H900 - TC2000 - FR1  
FFUA - W900 - D550 - H900 - TC2150 - FSR2

Alteration	Code	Spec.	¥/1Code	Alteration	Code	Spec.	¥/1Code
全高変更	TC	全高を変更します。 TC=指定1mm単位 ①1600≤TC≤2200 指定方法 TC2050	1600~1799 0 1801~1900 140 1901~2000 280 2001~2100 410 2101~2200 550	平欄用パイプフレーム・ジョイント追加 ■部材リスト ①PFS28-色(W-104) 2本 ②PBLNS1 4個 棚板については別途ご手配となります。 指定方法 1段→FR1 2段→FR2	FR	平欄用パイプフレーム・ジョイント追加 ■部材リスト ①PFS28-色(W-104) 2本 ②PBLNS1 4個 棚板については別途ご手配となります。 指定方法 1段→FR1 2段→FR2	400~600 1,480 601~800 1,620 801~1000 1,760 1001~1200 1,900
キャスタ取付用スナナ追加	SPN	キャスタ取付用スナナ JBS009 (P950) を追加します。	135	傾斜欄用パイプフレーム・ジョイント追加 ■部材リスト ①PFS28-色(W-104) 3本 ②PBLNS1 6個 棚板については別途ご手配となります。 指定方法 1段→SR1 2段→SR2	SR	傾斜欄用パイプフレーム・ジョイント追加 ■部材リスト ①PFS28-色(W-104) 3本 ②PBLNS1 6個 棚板については別途ご手配となります。 指定方法 1段→SR1 2段→SR2	400~600 2,220 601~800 2,430 801~1000 2,640 1001~1200 2,850
				傾斜欄用パイプフレーム・ジョイント追加 ■部材リスト ①FFA28-(W-110) 3本 ②FFB1 6個 棚板については別途ご手配となります。 指定方法 1段→FSR1 2段→FSR2	FFR	傾斜欄用パイプフレーム・ジョイント追加 ■部材リスト ①FFA28-(W-110) 3本 ②FFB1 6個 棚板については別途ご手配となります。 指定方法 1段→FSR1 2段→FSR2	400~600 1,240 601~800 1,390 801~1000 1,540 1001~1200 1,690
				傾斜欄用パイプフレーム・ジョイント追加 ■部材リスト ①FFA28-(W-110) 3本 ②FFB1 6個 棚板については別途ご手配となります。 指定方法 1段→AWF1 2本→AWF2	FSR	傾斜欄用パイプフレーム・ジョイント追加 ■部材リスト ①FFA28-(W-110) 3本 ②FFB1 6個 棚板については別途ご手配となります。 指定方法 1段→AWF1 2本→AWF2	400~600 1,860 601~800 2,080 801~1000 2,300 1001~1200 2,520



**PFUB**  
(パイプフレーム)

**FFUB**  
(ファクトリーフレーム)

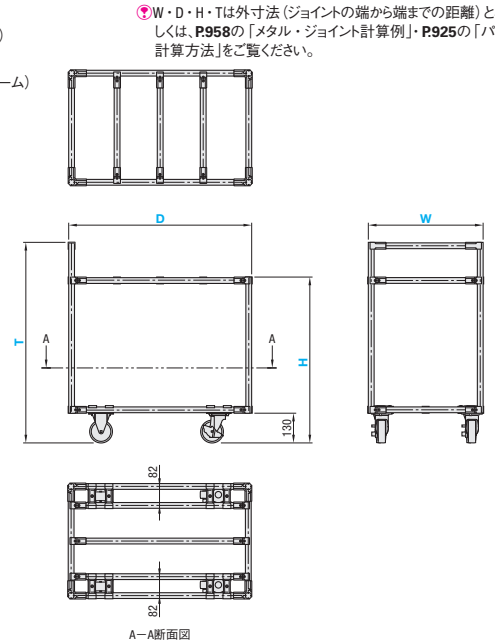

W・D・H・Tは外寸法(ジョイントの端から端までの距離)となります。詳しくは、P958の「メタル・ジョイント計算例」・P925の「パイプ寸法の計算方法」をご覧ください。

このユニットはお客様での組立になります。  
標準ユニットは、部材の種類、各寸法を指定するだけで、部材の個数が自動的に決まります。そのため、その部材をお客様が組み立てるだけで、ユニットができて上がります。

型式	フレーム種類・色	W 1mm単位	D 1mm単位	H 1mm単位	T 1mm単位
<b>PFUB</b> (パイプフレーム)	W(白) V(アイボリー) S(ダークグレー)	400~1000	600~1200	400~1200	700~1400
<b>FFUB</b> (ファクトリーフレーム)					

T≥H+50 サイズによっては台車が不安定となる可能性がありますのでご注意ください。

フレームの種類・色についてはP926・927をご覧ください。

Order 注文例: 型式 - W - D - H - T  
PFUBV - W600 - D800 - H750 - T1000  
FFUB - W650 - D1000 - H600 - T800

Delivery 出荷日: 5 日目出荷

数量区分	標準対応	個別対応
小口	1~20	21~
大口	通常	お見積り

表示数量超えはWOSにてご確認ください。

Price 価格

型式	フレーム種類・色	W	¥基準単価 1~20口			
			D			
<b>PFUB</b> (パイプフレーム)	W(白) V(アイボリー) S(ダークグレー)	400~600	21,840	22,330	22,820	22,820
		601~800	22,400	22,890	23,380	23,380
		801~1000	22,960	23,450	23,940	23,940
		1001~1200	23,520	24,010	24,500	24,500
<b>FFUB</b> (ファクトリーフレーム)		400~600	19,900	20,390	20,950	20,950
		601~800	20,460	20,950	21,510	21,510
		801~1000	21,020	21,510	22,070	22,070
		1001~1200	21,580	22,070	22,630	22,630

Alteration 追加加工: 型式 - W - D - H - T - (AWF・ADF) 5 日目出荷

PFUBS - W800 - D1000 - H600 - T750 - AWF1 - ADF2

Alteration	Code	Spec.	¥/1Code	Alteration	Code	Spec.	¥/1Code
上段用パイプフレーム・ジョイント追加	AWF	上段用パイプフレーム・ジョイントを追加します。 ■部材リスト ① PFS28-色(W-103) 1本 ② PBLNS1 2個 FFUB ① FFA28-(W-110) 1本 ② FFB1 2個 指定方法 1本→AWF1 2本→AWF2	PFUB□ 870円/本 FFUB 760円/本	下段用パイプフレーム・ジョイント追加	ADF	下段用パイプフレーム・ジョイントを追加します。 ■部材リスト ① PFS28-色(D-103) 1本 ② PBLNS1 2個 FFUB ① FFA28-(D-110) 1本 ② FFB1 2個 指定方法 1本→ADF1 2本→ADF2	PFUB□ 940円/本 FFUB 840円/本

43  
パイプフレーム  
ファクトリーフレーム