

SPECULATION LOCKS / HOOK

打掛錠/フック

CADデータフォルダ名: 41\_Accessories

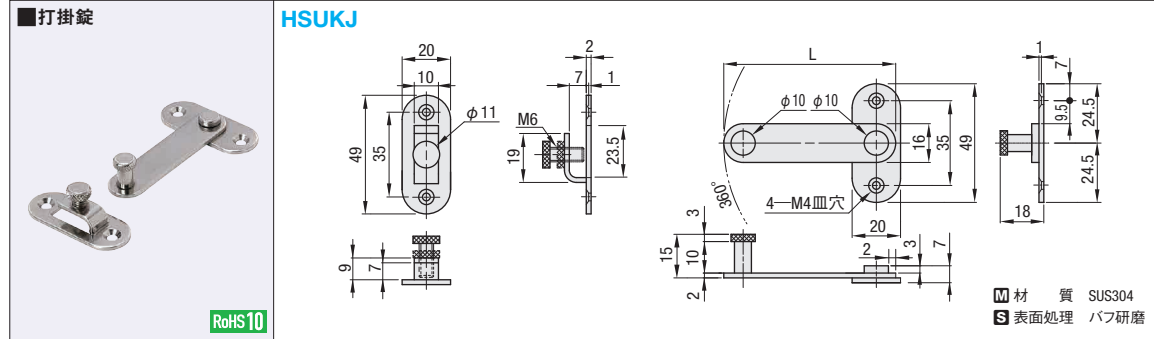

型式 Type	No.	L	適用ボルト・ナット			¥基準単価	¥スライド単価
			ボルト	個数	後入れナット		
HSUKJ	5	61	SHFBS4-6	4	HNTASN5-4	585	550
	6	71	SHFBS4-8	4	HNTASN6-4	585	550
	8	81	SHFBS4-10	4	HNTASN8-4	585	550

※本商品はアルミフレームへの取付に限ります。

**Order 注文例** 型式 **HSUKJ5** **Delivery 出荷日** **在庫品** 翌日出荷 **P.133**  
 ※ご希望によりPM6:00迄、当日出荷受付致します。

数量区分	標準対応		個別対応
	小口	大口	
数量	1~120	121~	
出荷日	通常	お見積り	

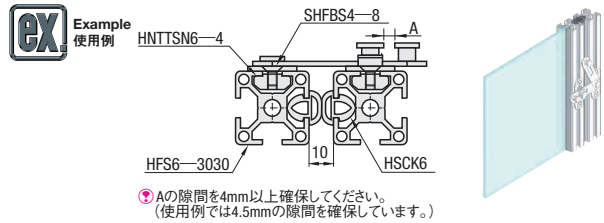

**Alteration 追加加工** 型式 **HSUKJ5** - (SET)  
 Alteration Code: **SET**

Alterations	Code	Spec.	Type	No.	¥/1Code
適用ボルトナットをセット	SET	適用ボルト・ナットをセットにします。	HSUKJ	5	210
				6	220
				8	230

フック

Type	J形状	T形状	材質	表面処理
HKKJ	HKKJ	HKKT	SUS304	バフ研磨

HKKJ

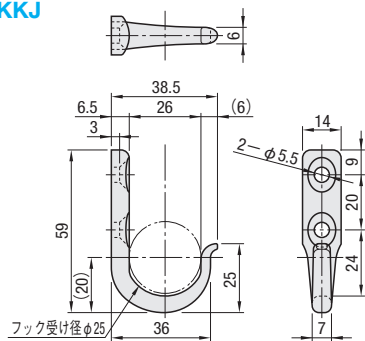

HKKT

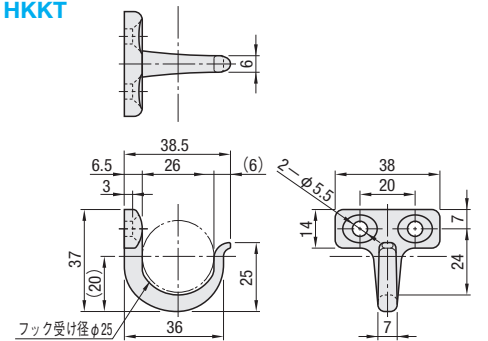

型式 Type	許容荷重 (N)	質量 (g)	¥基準単価	¥スライド単価
HKKJ	196	36	750	675
HKKT	196	45	750	675



**Order 注文例** 型式 **HKKJ** **Delivery 出荷日** **在庫品** 翌日出荷 **P.133**  
 ※ご希望によりPM6:00迄、当日出荷受付致します。

数量区分	標準対応		個別対応
	小口	大口	
数量	1~50	51~	
出荷日	通常	お見積り	

■アルミフレーム取付時の推奨ボルト・ナット

対象フレーム	ボルト	個数	後入れナット	個数
5シリーズ	SHFBS5-8	2	SHNTP5-5	2
6シリーズ	SHFBS5-10	2	SHNTP6-5	2
8・8-45シリーズ	SHFBS5-15	2	SHNTP8-5	2

ALUMINUM FRAME PULL

アルミフレーム用取手/補強カバー

REINFORCEMENT COVER

CADデータフォルダ名: 41\_Accessories

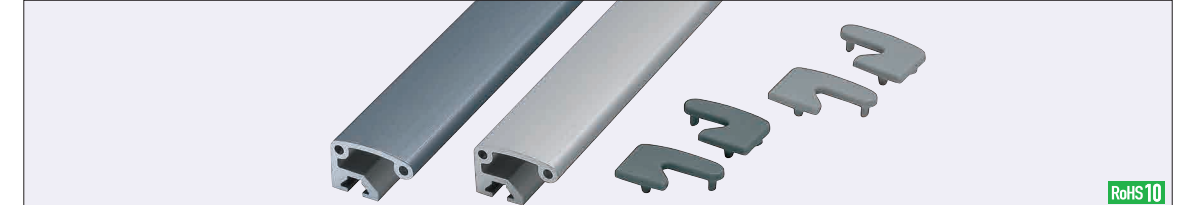

取手 HFHDL5-35 HFHDLB5-35 (黒アルマイト)

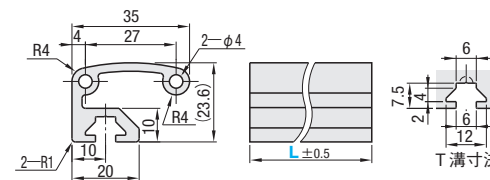

※対応ナットはHNNT5です。

取手カバー HFC5-35L HFC5-35R

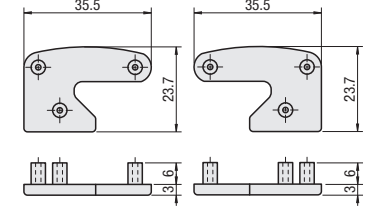

(取手) 材質 A6N01SS-T5  
 (取手) 表面処理 アルマイト処理  
 (取手カバー) 材質 ポリアミド(黒・ライトグレー)

取手

型式	L 指定1mm単位	質量 kg/m	断面積 mm <sup>2</sup>	300mm未満		300mm以上	
				¥基準単価	¥スライド単価	¥基準単価/m	¥スライド単価/m
HFHDL5-35 HFHDLB5-35 (黒アルマイト)	50~2000	0.73	271	1~50コ	1~50コ	280	960
						380	1,280

取手カバー

型式	色	質量 (g)	¥スライド単価	
			1~9コ	10~50
HFC5-35L	B (黒)	1.9	175	140
HFC5-35R	S (ライトグレー)		140	65

※色指定がない場合は、ライトグレーになります。



補強カバー HFPCV3 HFPCV5

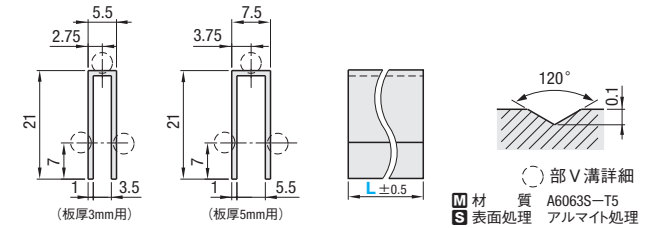

型式 Type	No.	L 指定1mm単位	質量 kg/m	断面積 mm <sup>2</sup>	300mm未満			300mm以上		
					¥基準単価	¥スライド単価	¥スライド単価/m	¥基準単価/m	¥スライド単価/m	¥スライド単価/m
HFPCV	3	50~3000	0.12	45.4	1~9本	10~19	20~50	1~9本	10~19	20~50
					100	80	60	340	290	230
	5		0.13	47.4	110	90	70	370	310	250

**Order 注文例** 型式 **HFHDL5-35** - L・色 **400**  
**HFC5-35L** - S **800**  
**HFPCV3** - **800**

**Delivery 出荷日** **在庫品** 翌日出荷 **P.133**  
 ※注文締切 正午迄 **P.134**  
 ストック T 当日出荷 無料

**取手・補強カバー** 在庫品 翌日出荷 **P.133**  
 ※注文締切 正午迄 **P.134**  
 ※ご希望によりPM6:00迄、当日出荷受付致します。

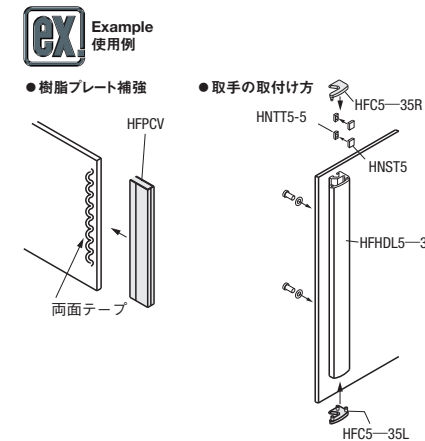

●取手・補強カバー

数量区分	標準対応		個別対応
	小口	大口	
数量	1~50	51~	
出荷日	通常	お見積り	

※表示数量超えはWOSIにてご確認ください。

**Alteration 追加加工** 型式 **HFPCV5** - (L) - (色) **300** - **LCT45**  
 Alteration Code: **LCT45**

●取手カバー

Alterations	45°カット	
	Code	
	LCT45	RCT45
Spec.	端面を45°にカット例 LCT45	
HFPCV	3	450
	5	450