

CADデータフォルダ名: 41_Accessories

HOLDERS AND CLAMPS FOR ALUMINUM FRAMES

アルミフレーム用ホルダ・クランプ

—円形支柱タイプ・四角支柱タイプ・ファクトリーフレーム用クランプ・スタンド—

■円形支柱タイプ

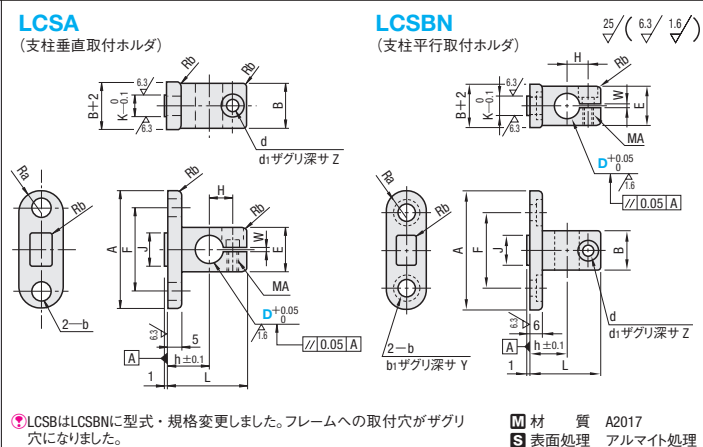

型式 Type	No.	D	対応フレーム シリーズ	A	B	h	L	H	F	b	J	K	E	d	d1	Z	MA	W	Ra	Rb	付属ボルト	¥基準単価 1~8コ	¥スライド単価 9~50
LCSA	5	6	5シリーズ	33	10	10	20.5	6.5	22	10	10	5.8	10	3.5	6.5	3.5	M3	1	5	1	SCB3-6	960	910
		8		36	12	12	23	7	25	5.5	12	12	12	3.5	6.5	3.5	M3	1	6	1	SCB3-8	990	940
		10		39	16	15	28.5	8.5	28	8	12	16	4.5	8	4.5	M4	1.5	8	1	SCB4-10	1,040	980	
	6	8	6シリーズ	38	12	12	23	7	25	6.6	8	7.8	12	3.5	6.5	3.5	M3	1	6	1	SCB3-8	1,010	950
		10		42	16	15	28.5	8.5	30	6.6	12	16	4.5	8	4.5	M4	1.5	8	1	SCB4-10	1,070	1,010	
		12		44	18	29	9	32	18	18	18	4.5	8	4.5	M4	1.5	9	1	SCB4-12	1,150	1,090		

型式 Type	No.	D	対応フレーム シリーズ	A	B	h	L	H	F	b	b1	Y	J	K	E	d	d1	Z	MA	W	Ra	Rb	付属ボルト	¥基準単価 1~8コ	¥スライド単価 9~50
LCSBN	5	6	5シリーズ	35	10	10	20.5	6.5	22	9	3.5	10	10	5.8	10	3.5	6.5	3.5	M3	1	6	1	SCB3-6	960	910
		8		37	12	12	23	7	24	5.5	12	12	12	12	3.5	6.5	3.5	M3	1	7	1	SCB3-8	990	940	
		10		41	16	15	28.5	8.5	28	8	12	16	4.5	8	4.5	M4	1.5	9	1	SCB4-10	1,040	980			
	6	8	6シリーズ	41	12	12	23	7	26	6.6	4	8	7.8	12	3.5	6.5	3.5	M3	1	7	1	SCB3-8	1,010	950	
		10		45	16	15	28.5	8.5	30	6.6	11	12	16	4.5	8	4.5	M4	1.5	9	1	SCB4-10	1,070	1,010		
		12		47	18	29	9	32	18	18	18	4.5	8	4.5	M4	1.5	10	1	SCB4-12	1,150	1,090				

Order 注文例: 型式 LCSA6 - D 10

Delivery 出荷日: 2 日目出荷

在庫状況: ストック T 当日出荷 無料

注文詳細: 正午迄 P.134

数量区分	標準対応	個別対応
数量	1~50	51~
出荷日	通常	お見積り

※表示数量超えはWOSIにてご確認ください。

■四角支柱タイプ

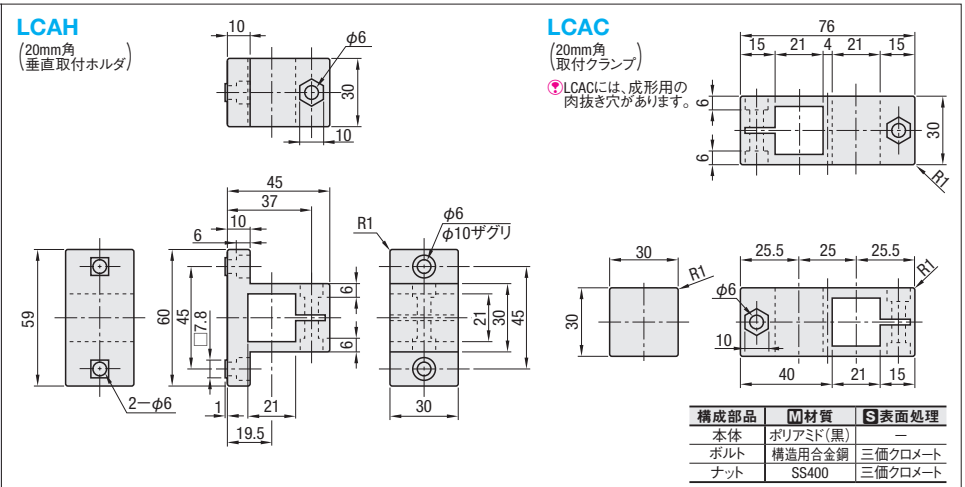

型式 Type	No.	D (呼び)	対応フレーム	取付側適合ボルト・ナット	支柱側付属ボルト・ナット	¥基準単価	¥スライド単価
LCAH	6	20	6シリーズ	ボルト 個数 Tナット 個数	ボルト 個数 ナット 個数	1~8コ	9~50
LCAC			5シリーズ 20mm角	CBM6-12 2 HNNT6-6 2	M6×23 1 M6 (JIS1種) 1	990	940
					M6×23 2 M6 (JIS1種) 2	1,090	1,035

Order 注文例: 型式 LCAH6 - D 20

Delivery 出荷日: 在庫品 翌日出荷 P.133

注文詳細: 正午迄 P.134

数量区分	標準対応	個別対応
数量	1~50	51~
出荷日	通常	お見積り

※表示数量超えはWOSIにてご確認ください。

■ファクトリーフレーム用クランプ・スタンド

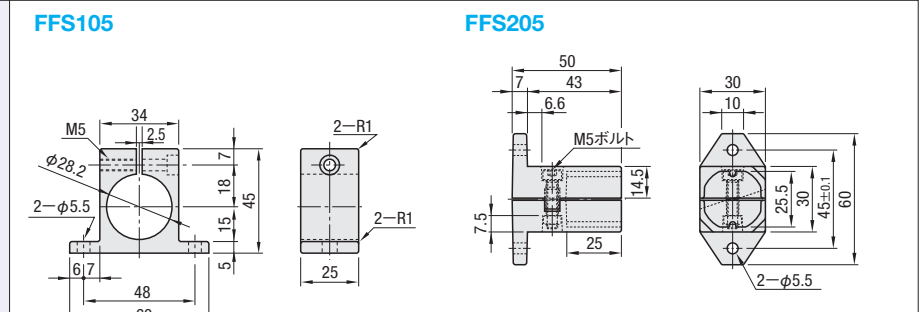

型式 Type	対応フレーム 支柱側	付属ボルト・ナット	¥基準単価	¥スライド単価
FFS105	FFA28 FFAS28 FFAU28 (P.926)	ボルト 個数 ナット 個数	1 個数	1~19コ 20~50
FFS205		M5-22 1 M5 (JIS1種) 1	490	650 585

Order 注文例: 型式 FFS105

Delivery 出荷日: 在庫品 翌日出荷 P.133

ご希望によりPM6:00迄、当日出荷受付致します。

数量区分	標準対応	個別対応
数量	1~50	51~
出荷日	通常	お見積り

※表示数量超えはWOSIにてご確認ください。

適用ボルト・ナット (取付側) ※取付側のボルトとナットは付属しません。

No.	取付側フレーム	適用ボルト・ナット	個数
FFS105	HFS5	CBM5-10	HNNT5-5
	HFS6	CBM5-12	HNNT6-5
	HFS8	CBM5-15	HNNT8-5
	HFS8-45	CBM5-15	HNNT8-5
FFS205	HFS5	CBM5-12	HNNT5-5
	HFS6	CBM5-15	HNNT6-5
	HFS8	CBM5-18	HNNT8-5
	HFS8-45	CBM5-18	HNNT8-5

