

BLIND BLACKETS -GUIDE-

# ブラインドジョイント概要

—5シリーズ(溝幅6mm)アルミフレーム用—

アルミフレーム専用サイト ▶ <https://jp.misumi-ec.com/special/alumiframe/>

## ブラインドジョイントの特長

締結がフレームの内部でなされるので、美観に優れます。  
また、コーナー内側の干渉が気になる場合やフレームの溝にパネルをはめ込みたい場合に便利です。

ブラケット接続

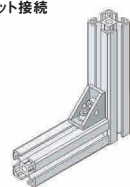

ブラインドジョイント接続

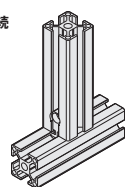

## 商品一覧表

商品名	タッピングジョイント	スクリージョイント	センタージョイント
製品写真			
特長	・タッピング穴追加が必要ありません。 ・最も安価なブラインドジョイントです。	・プレート付きで、確実かつ安価に接続できます。	・幅広い種類のアルミフレームにお使いいただける最も一般的なブラインドジョイントです。
取付図			
材質	SWCH-18A	鉄	SCS13
代表Type	HTJ	HCJ	HMJ
対応フレームNo.ページ数	5   6   8 P596	5   6   8   8-45 P596	5   6   8   8-45 P597
フレームに必要な追加加工ページ数	レンチ穴 P803	タッピング穴あけ・レンチ穴 P801・P803	M穴 P810

商品名	後入れダブルジョイント	パラレルジョイント
製品写真		
特長	・2箇所から安定した締結ができます。 ブラインドジョイントの中で最も強固な締結ができます。	・フレームを横に並べて接続ができます。
取付図	 ジョイントパイプのテーパー部分と、後入れジョイントの突起部により、上方に引っ張る力が働き、フレーム同士を締結します。	
材質	SCS13・SUS304相当	SCS13・SUS304
代表Type	HPJN	HLJ
対応フレームNo.ページ数	5   6   8 P598	5   6   8 P598
フレームに必要な追加加工ページ数	M穴 P810	L穴 P811

BLIND JOINT PARTS

# ブラインドジョイント部品

—タッピングジョイント/スクリージョイント5シリーズ(溝幅6mm)アルミフレーム用—

CADデータフォルダ名: 40\_Aluminum\_Frames

特長: フレームへの追加加工はレンチ穴のみ。最も安価にご利用頂けるブラインドジョイントです。締結には専用のトルクスビットが必要となります。

## タッピングジョイント

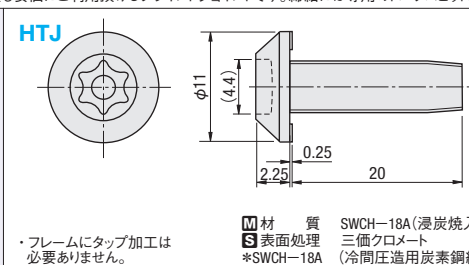

型式	No.	トルクスビット	対応フレーム(下穴径)	適正締付トルク(最大)	¥基準単価	¥スライド単価
HTJ	5	HTJXL25	φ4.2	12N・m	38	100~200

対応フレームNo. 5-2020\* 5-2040 5-2060 5-2080

【例外】使用不可なフレーム  
\*曲面のあるHFSR5-2020はレンチ穴加工不可の為使用できません。  
HFS5-4040, HFSB5-4040, HFS15-4040, NFS5-4040, NFSB5-4040には使用できません。

## トルクスビット

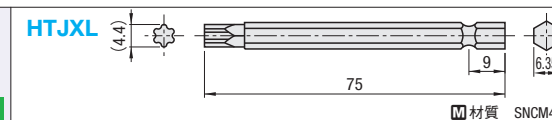

特長: 単価140円からご用意。コストメリットに優れたブラインドジョイントです。フレームの回り止め機能つきです。

## スクリージョイント

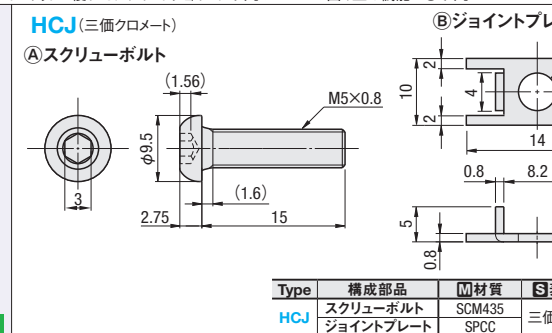

型式	No.	構成部品	¥基準単価	¥スライド単価	数量区分	標準対応小口	個別対応大口	出荷日
HCJ	5	①スクリーボルト M5 ②ジョイントプレート	140	135	1~200	201~	お見積り	通常

対応フレームNo. 5-2020\* 5-2040 5-2060 5-2080

【例外】使用不可なフレーム  
\*曲面のあるHFSR5-2020はレンチ穴加工不可の為使用できません。

## スクリージョイント組み込み済フレーム

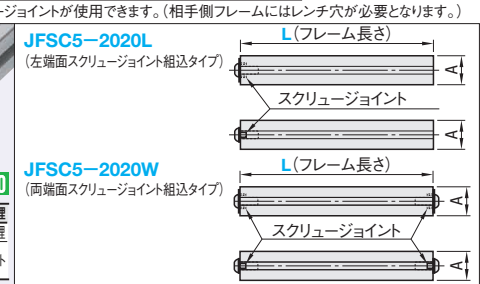

型式	ジョイント部材組込	L	フレーム	組込み済ジョイント部材/スクリージョイント個数	A	締結時に必要レンチ	¥フレーム単価	¥ジョイント他
JFSC	5-2020 (左端面のみ)	100~4000	HFS5-2020 (P573)	HCJ5	1	20	570	470
					2	M5用	890	470
							300mm未満	300mm以上(円/m)
							890	470

## Alteration追加加工

本ページ掲載以外の追加加工は適用できません。

Alterations	Code	Spec. フレーム	Code	¥/1Code
右端面タップ追加加工	RTP	右端面		
右端面レンチ穴追加加工	RCH	右端面		

右端面タップ追加加工: 5-2020 M5 15 180

右端面レンチ穴追加加工: 5-2020 10 7.35 120

締結方法の詳細はP646・647をご覧ください。  
この部品を使用する際に必要な追加加工

追加加工	ページ
レンチ穴追加加工	P803
タップ穴追加加工	P801

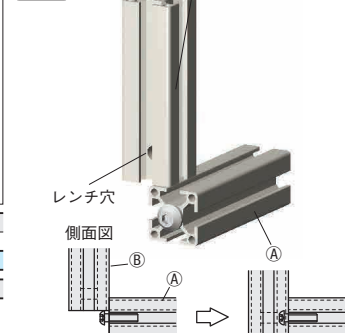

型式	No.	呼び	¥基準単価	¥スライド単価
HTJXL	25	T25	819	778

数量区分: 小口 1~50, 大口 51~

出荷日: 通常

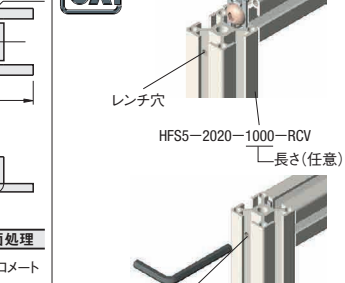

型式	No.	呼び	¥基準単価	¥スライド単価
HTJ5	5	T5	140	135

在庫品 翌日出荷 P133  
ご希望によりPM0.00迄、当日出荷受付致します。

## 相手側のフレームにはレンチ穴が必要となります。

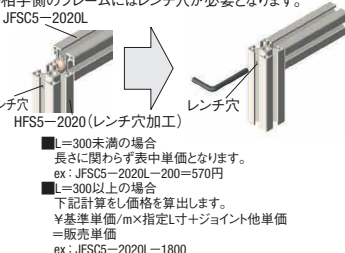

型式	No.	呼び	¥基準単価	¥スライド単価
JFSC5-2020W	1200	L	890	470

数量区分: 小口 1~160, 大口 161~

出荷日: 通常

表示数量超えはWOSにてご確認ください。

Alterations	Code	Spec. フレーム	Code	¥/1Code
右端面タップ追加加工	RTP	右端面		
右端面レンチ穴追加加工	RCH	右端面		

40 アルミフレーム