

ALUMINUM BRACKETS -5 SERIES (SLOT 6mm)-

コーナーブラケット・コーナーブラインドブラケット

-5シリーズ・20角(溝幅6mm)アルミフレーム用-

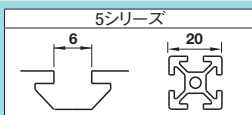

CADデータフォルダ名: 40_Aluminum_Frames

■特長: 1個のブラケットでフレームを2方向・3方向に接続可能です。フレームキャップの機能も含まれています。

■コーナーブラケットセット



Type	M材質	S表面処理
HBLCS5	①ADC12	-
	②ポリアミド	-
HBLCR5	①ZDC2	三価クロメート
	②ポリアミド	-
HBLCD5	①SCS13	-
	②ポリアミド	-

2方向タイプ

HBLCS5-B (キャップ: 黒)

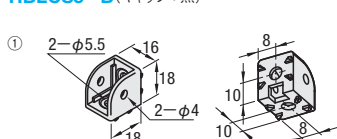

②コーナーブラケット用キャップ

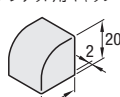

(低頭ボルト2本付属)

3方向タイプ

HBLCR5-B (キャップ: 黒)
HBLCR5-S (キャップ: グレー)

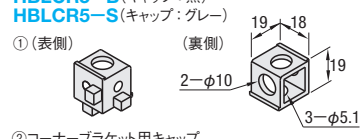

②コーナーブラケット用キャップ

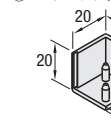

(ボタンボルト3本付属)

① HBLCR5-□は亜鉛ダイキャストのため100℃以下でご使用ください。

HBLCD5-S (キャップ: グレー)

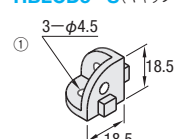

②コーナーRブラケット用キャップ



(ボタンボルト3本付属)

型式	質量 (g)	付属ボルト ボルト 個数	許容荷重 (N)	¥基準単価 1~99コ	¥スライド単価 100~200
HBLCS5-B	8	CBS5-16 2	400	379	360
HBLCR5-B HBLCR5-S	25	BCB5-15 3	676	376	358
HBLCD5-S	18	ボタンボルトM4x12 3	774	459	437



Order 注文例
型式 HBLCD5-S

Delivery 出荷日
在庫品 翌日出荷 P.133

①ご希望によりPM6:00迄、当日出荷受付致します。

数量区分	標準対応	個別対応
数量	1~200	201~
出荷日	通常	お見積り

②表示数量超えはWOSIにてご確認ください。

■特長: フレーム溝にはめ込むタイプのブラケットです。またフレームキャップ機能を含みます。

■コーナーブラインドブラケット



Type	M材質	S表面処理
HBLBC□5	S45C	三価クロメート
SHBLBC□5	SCS13	-

2方向タイプ

HBLBCA5
SHBLBCA5 (ステンレス)

① 25角・40角アルミフレームには使用できません。

3方向タイプ

HBLBCB5
SHBLBCB5 (ステンレス)

① 25角・40角アルミフレームには使用できません。

型式	質量 (g)	付属ボルト ボルト 個数	許容荷重 (N)	¥基準単価 1~99コ	¥スライド単価 100~150
HBLBCA5 SHBLBCA5 (ステンレス)	21	セットスクリューM4x5 2	196	560	530
HBLBCB5 SHBLBCB5 (ステンレス)	26	4	620	690	655
				760	720

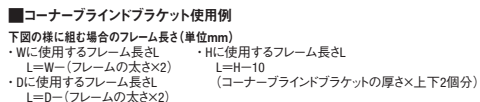

Order 注文例
型式 SHBLBCA5

Delivery 出荷日
在庫品 翌日出荷 P.133

①ご希望によりPM6:00迄、当日出荷受付致します。

数量区分	標準対応	個別対応
数量	1~150	151~
出荷日	通常	お見積り

②表示数量超えはWOSIにてご確認ください。

ALUMINUM BRACKETS -5 SERIES (SLOT 6mm)-

ブラインドブラケット

-5シリーズ(溝幅6mm)アルミフレーム用-

CADデータフォルダ名: 40_Aluminum_Frames

■特長: フレームに追加工無しで締結でき、溝内部にブラケットを隠せます。

■ブラインドブラケット

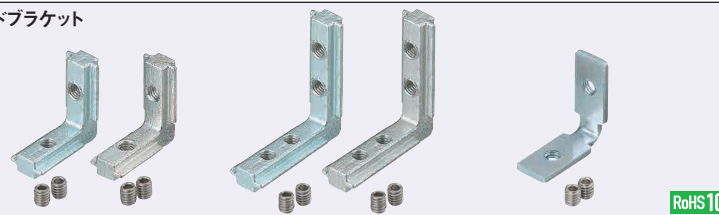

Type	M材質	S表面処理
HBLBS5	S45C	三価クロメート
SHBLBS5	SCS13	-
HBLBSL5	S45C	三価クロメート
HBLPBS5	SPCC	-

ブラインドブラケット

HBLBS5
SHBLBS5 (ステンレス)

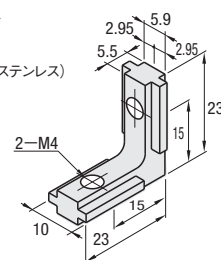

ブラインドブラケット・ロングタイプ
HBLBSL5
SHBLBSL5 (ステンレス)

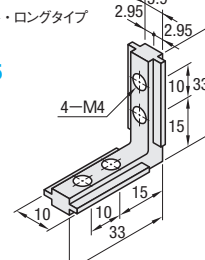

板金ブラインドブラケット

HBLPBS5

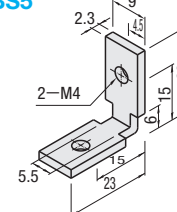

型式	質量 (g)	付属ボルト ボルト 個数	許容荷重 (N)	¥基準単価 1~99コ	¥スライド単価 100~200
HBLBS5 SHBLBS5 (ステンレス)	11	セットスクリューM4x5 2	196	409	389
HBLBSL5 SHBLBSL5 (ステンレス)	17	4	274	590	560
HBLPBS5	6	2	190	390	375



■ブラインドブラケット使用方法

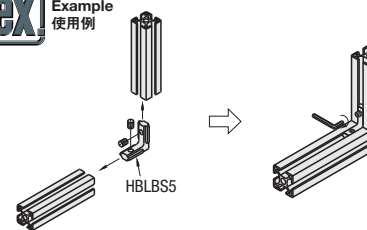

■特長: ブラインドブラケットの後入れタイプです。

■後入れブラインドブラケット

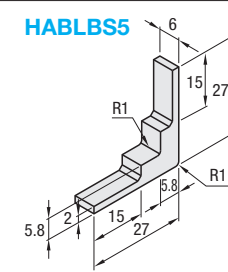

Type	構成部品	M材質	S表面処理
HABLBS5	後入れBB本体	SCS13	-
	後入れBBナット	SUS304焼結合金	-
	セットスクリュー	SUS304	-

型式	質量 (g)	付属ボルト ボルト 個数	許容荷重 (N)	¥基準単価 1~99コ	¥スライド単価 100~200
HABLBS5	11	ナット・セットスクリューM4x3 2	190	600	570

Order 注文例
型式 HABLBS5

Delivery 出荷日
在庫品 翌日出荷 P.133

①ご希望によりPM6:00迄、当日出荷受付致します。

②表示数量超えはWOSIにてご確認ください。



■後入れブラインドブラケットの使用方法

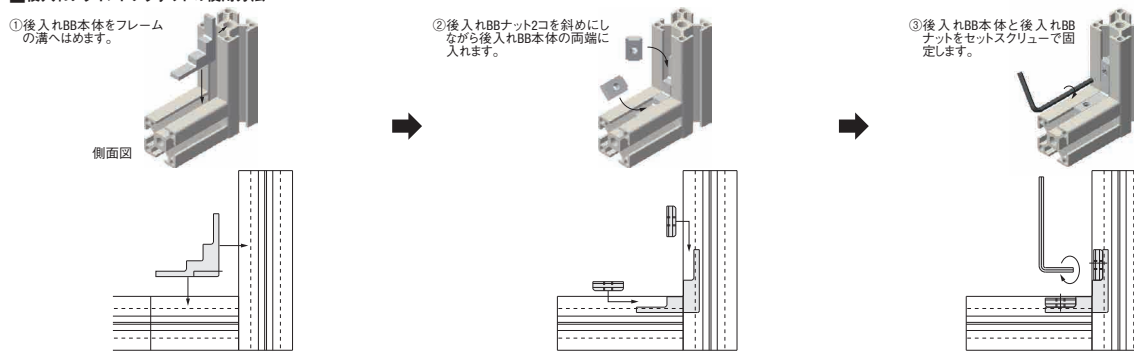

40アルミフレーム