

WORKED CIRCULAR PLATES

円形プレート加工品

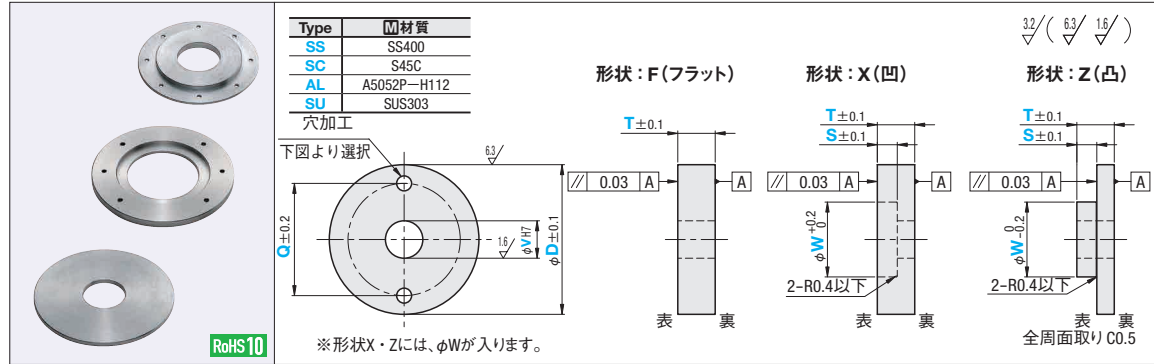

材料屋24でミス型番・出荷日・価格を一発表示!



Type	形状	T	D	V	W	S	H: 穴数	穴種選択	呼び径	指定1mm単位 Q
SS (SS400)	F (フラット)	8	60~300	10~100 V≤D×0.8	20~260 W-V≥10 D-W≥20	5~25 T-S≥5	0 2 4 8 12	N (通し穴) M (タップ穴) Z (ザグリ穴) ZR (裏面ザグリ穴)	5 6 8 10	35~280 Q>W+d1 (d2)+2b1 (ページ下段加工限界参照)
SC (S45C)	X (凹)	10								
AL (A5052P)	Z (凸)	15								
SU (SUS303)		25								
		30								

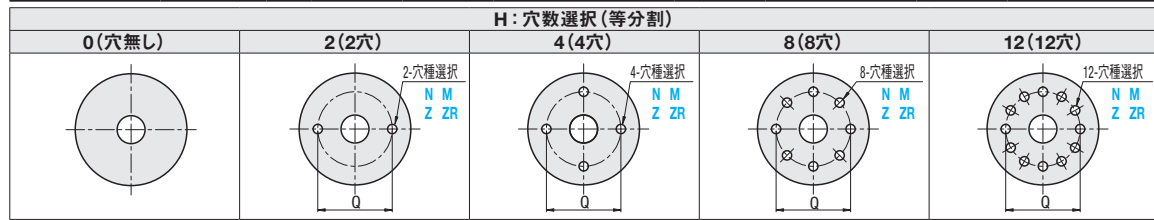

■穴種選択表

穴種 Code	通し穴 N	タップ穴 M	ザグリ穴 Z	裏面ザグリ穴 ZR
形状図				
加工仕様	寸法 d1	呼び径 5 6 8 10 5.5 6.5 9 11	寸法 d1-h dz	ボルト呼び径 5 6 8 10 5.5 6.5 9 11 9.5 11 14 18

型式: Type 形状 T D V W S H 穴種選択 Code・呼び径 Q

例: SS F 10 -D100-V20 H2-N5-Q60

8 日日出荷

ストーク C 5日日出荷 800円/1本 PM 8:00迄 P.134

③3本以上で1明細行当たり一律2,160円
④21個以上は納期が変わる可能性があります。

■Q, PXの加工限界

通し穴 (N)	呼び径			
タップ穴 (M)	5	6	8	10
ノック穴 (PC)	d1	5.5	6.5	9
穴とD,W,V径との最小距離 (b1)	4.5	5.5	7.5	9
穴間の最小距離 (b2)	Q/n/穴数(H)-d1(M)-(PC)≥d1(M)+PC			
ザグリ穴 (Z)	呼び径			
裏面ザグリ穴 (ZR)	5	6	8	10
dz	9.5	11	14	18
穴とD,W,V径との最小距離 (b1)	2.5	3	4.5	5
穴間の最小距離 (b2)	Q/n/穴数(H)-d2-(PC)≥d2+(PC)			

Alterations	Code	Spec.	¥/1Code
W径公差変更	WA WB WC	形状 公差 指定 X(凹) H7 WA Z(凸) g6 WB h6 WC	1,500
ノック穴加工	PC	指定方法 PC(選択)-PX(指定) 指定例 PC10-PX50 PC選択=5,6,8,10 PC深さは通し(有効深さPC×3) PX: 2PX>W+d1 (d2)+2b1 加工限界参照 穴がある場合: 穴間の中心線になります(図1参照)	3,000

Price 価格 WOSIにてご確認ください。

■形状価格

Type	T	D	V	¥基準単価		
				形状F	形状X	形状Z
SS (SS400)	8・10	60~100	10~50			
			51~80			
		101~200	10~50			
	15	60~100	10~50			
			51~80			
		101~200	10~50			
	20	60~100	10~50			
			51~80			
		101~200	10~50			
	25	60~100	10~50			
			51~80			
		101~200	10~50			
30	60~100	10~50				
		51~80				
	101~200	10~50				

Type	T	D	V	¥基準単価		
				形状F	形状X	形状Z
SC (S45C)	8・10	60~100	10~50			
			51~80			
		101~200	10~50			
	15	60~100	10~50			
			51~80			
		101~200	10~50			
	20	60~100	10~50			
			51~80			
		101~200	10~50			
	25	60~100	10~50			
			51~80			
		101~200	10~50			
30	60~100	10~50				
		51~80				
	101~200	10~50				

Type	T	D	V	¥基準単価		
				形状F	形状X	形状Z
AL (A5052P)	8・10	60~100	10~50			
			51~80			
		101~200	10~50			
	15	60~100	10~50			
			51~80			
		101~200	10~50			
	20	60~100	10~50			
			51~80			
		101~200	10~50			
	25	60~100	10~50			
			51~80			
		101~200	10~50			
30	60~100	10~50				
		51~80				
	101~200	10~50				

Type	T	D	V	¥基準単価		
				形状F	形状X	形状Z
SU (SUS303)	8・10	60~100	10~50			
			51~80			
		101~200	10~50			
	15	60~100	10~50			
			51~80			
		101~200	10~50			
	20	60~100	10~50			
			51~80			
		101~200	10~50			
	25	60~100	10~50			
			51~80			
		101~200	10~50			
30	60~100	10~50				
		51~80				
	101~200	10~50				

ex Example 使用例

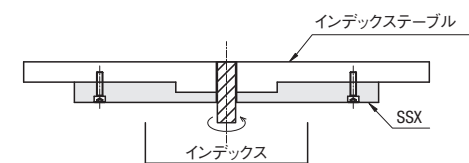

58 金属プレート