

KNUCKLE JOINTS -EXTRA SHORT TYPE / TOOL UNAVAILABLE TYPE-

ナックルジョイント

超短タイプ/工具レスタイプ

価格改訂

- :値下げ価格
- :新価格
- :スライド値引率変更

■特長: 省スペースで使用できる超短タイプを用意しています。

●CADデータフォルダ名: 56_Connecting_Parts

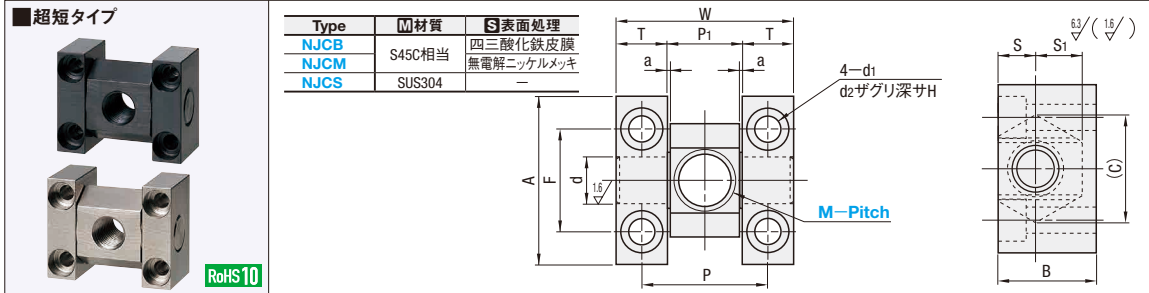

Type	M-Pitch	A	B	d	F	W	P	T	P1	a	S	S1	(C)	d1	d2	H	質量 (g)	¥基準単価						
																		NJCB	NJCM	NJCS				
NJCB NJCM NJCS	3-0.5	18	10.5	5	11	19	13.5	5.5	8	0.3	4	5	11.6	2.8	4.5	3	21	2,570	2,830	4,790				
	4-0.7	19	11.5	5	12	20.5	15	7.5	9.5									6	5.5	12.7	26	2,640	2,910	4,940
	5-0.8	20	12.5	6	13	21.5	18	7.5	10.5									6	6	13.9	39	3,000	3,300	5,640
	6-1.0	24	17	8	16	24	26	8	13									7	7	15.6	82	3,290	3,610	6,140
	8-1.0	30	20.5	10	20	28	29	9	20									8	8	18.5	139	3,640	4,000	6,830
	10-1.25	36	25	12	24	32	34	10	24									10	10	21.5	230	3,860	4,240	7,210
	12-1.25	42	28.5	14	28	36	38	12	28									11	11	24.3	365	4,000	4,400	7,490
	14-1.5	48	33	16	32	40	42	14	32									12	12	28.9	542	4,140	4,560	7,760
	16-1.5	54	36	18	36	44	46	16	36									13	13	31.6	764	4,290	4,710	8,000
	18-1.5	60	40	20	40	48	50	18	40									14	14	34.3				

Order 注文例: NJCS10-1.25, NJCB18-1.5

Delivery 出荷日: 3 日目出荷

在庫: ストック A 翌日出荷 300円/1本

価格改訂: P134

数量スライド価格: 3本以上で1明細行当たり一律810円

Price 価格: 数量区分 標準対応 個別対応

数量: 1~15, 16~24, 25~30, 31~50, 51~

値引率: 標準単価 5%, 15%, 20%, 25%

出納日: 通常, 15%, 20%, 25%

特長: 従来のナックルジョイントと比較すると、①非常に省スペースで使用できます。②支持する軸が一体となっています。③部品点数が少なく、組立が容易にできます。

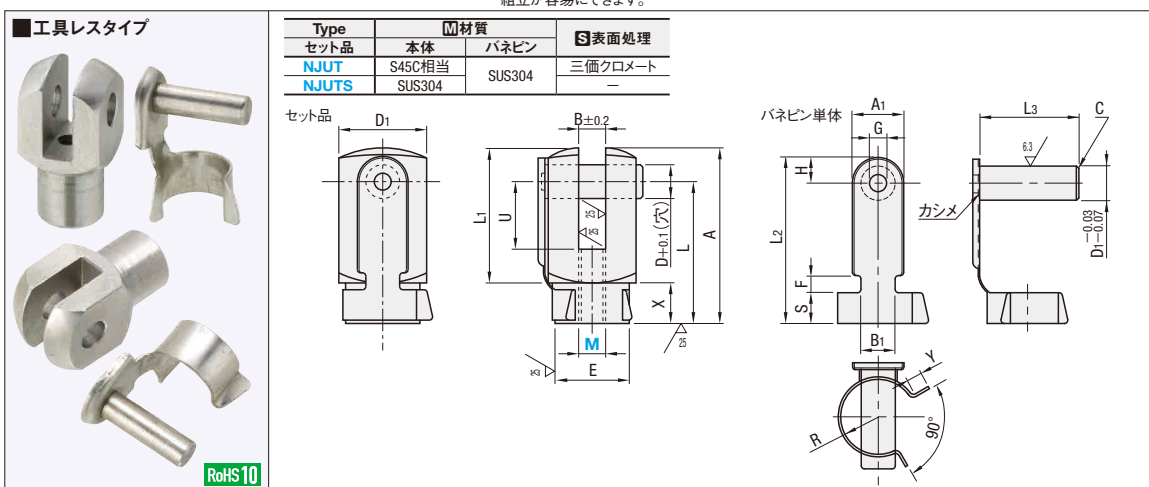

Type	M	M×Pitch	D±0.1	B±0.2	U	A	L	L1	D1	E	X	¥基準単価	
												NJUT	NJUTS
セット品 NJUT NJUTS	4	M4×0.7	4.2	4.3	6	21	16	13	11	8.5	8	990	1,400
	5	M5×0.8	6.8	5.3	12	31	24	22	16	12.5	9	1,120	1,750
	6	M6×1.0	6.8	6.8	12	31	24	22	16	12.5	9	1,120	1,750
	8	M8×1.25	10.5	8.3	20	52	42	38	26	21	14	1,320	2,410
セット品 適用M													
4	4	9.5	5	3	18	13	4	3	3	6	4.5	1	
5・6	6.5	14	7	4	28	18	6	5	5	6	6.5	1.5	
8・10	10	20	10	6	48	28	8	6	6	10	11	2	

Order 注文例: NJUT6

Delivery 出荷日: 3 日目出荷

数量スライド価格: 3本以上で1明細行当たり一律540円

特長: ワンタッチで組み付け(取り外し)が可能です。

KNUCKLE JOINTS

ナックルジョイント

固定タイプ/B寸選択タイプ

■特長: 1山、2山の固定タイプと凸型、凹型のB寸選択タイプです。

●CADデータフォルダ名: 56_Connecting_Parts

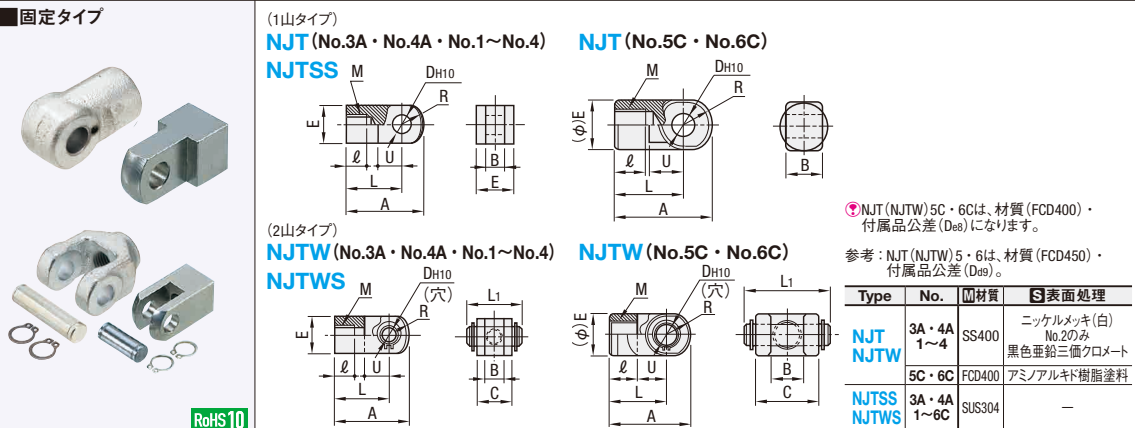

Type	No.	A	ℓ	E	L	M	R	U	DH10	B	C	L1	適用シリンダ 内径 (mm)	¥基準単価	
														NJT	NJTSS
NJTB NJTBW	3A	18.5	5	8	14	M3×0.5	5.5	5	4 +0.048	4	±0.2	8	6	480	-
	4A	18.5	5	8	14	M4×0.7	5.5	5	4 +0.048	4	±0.2	8	10	480	-
	1	21.5	6	10	16	M5×0.8	7	7	5 +0.048	5	±0.2	10	12	410	1,330
	2	32	8	12	25	M6×1	8.5	14	6.4	±0.3	6.4	±0.3	16	500	1,380
	3	34	8.5	16	25	M8×1.25	11	11.5	8 +0.058	8	±0.2	16	20	650	1,410
	4	41	10.5	20	30	M10×1.25	14	14	10 +0.058	10	±0.2	20	25	700	1,450
NJTBW NJTBWS	5C	42	14	22	30	M14×1.5	12	14	10 +0.058	18	±0.3	36	32・40	1,400	3,030
	6C	56	18	28	40	M18×1.5	16	20	14 +0.070	22	±0.3	44	50・63	1,550	3,500

Order 注文例: NJTB5C-0.8, NJTBW12.5-1.25

Delivery 出荷日: 3 日目出荷

在庫: ストック A 翌日出荷 200円/1本

価格改訂: P134

数量スライド価格: 3本以上で1明細行当たり一律540円

Type	No.	A	ℓ	E	L	M	R	U	DH10	B	C	L1	適用シリンダ 内径 (mm)	¥基準単価	
														NJT	NJTWS
NJTBW NJTBWS	3A	18.5	5	8	14	M3×0.5	5.5	5	4 +0.048	4	±0.2	8	6	670	1,490
	4A	18.5	5	8	14	M4×0.7	5.5	5	4 +0.048	4	±0.2	8	10	670	1,490
	1	21.5	6	10	16	M5×0.8	7	7	5 +0.048	5	±0.2	10	12	680	1,500
	2	28	11	12	21	M6×1	8.5	10	6.5	±0.2	6.5	±0.2	16	720	1,560
	3	34	8.5	16	25	M8×1.25	11	11.5	8 +0.058	8	±0.2	16	20	900	1,660
	4	41	10.5	20	30	M10×1.25	14	14	10 +0.058	10	±0.2	20	25	950	1,800
NJTBW NJTBWS	5C	42	16	22	30	M14×1.5	12	14	10 +0.058	18	±0.3	36	32・40	1,550	3,680
	6C	56	20	28	40	M18×1.5	16	20	14 +0.070	22	±0.3	44	50・63	1,820	3,830

Order 注文例: NJTBW5C-0.8, NJTBWS12.5-1.25

Delivery 出荷日: 3 日目出荷

在庫: ストック A 翌日出荷 200円/1本

価格改訂: P134

数量スライド価格: 3本以上で1明細行当たり一律540円

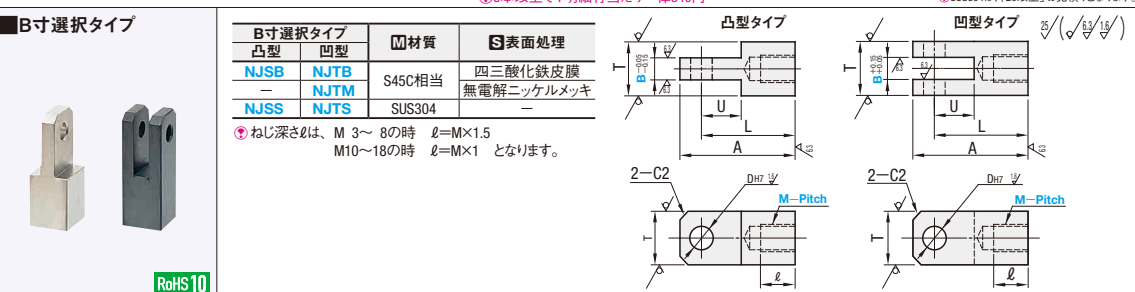

Type	M-Pitch	B 選択	DH7	U	A	L	T	¥基準単価					
								凸型タイプ NJTB	凹型タイプ NJTBW	NJTB	NJTBW	NJTB	
(凸型) NJTB NJTBW	3-0.5	4・5	4		26	20	10	1,200	2,170	1,200	1,330	2,170	
	4-0.7	5・6	5	10	31	25	12	1,280	2,280	1,280	1,410	2,280	
	5-0.8	6・7	6										
	6-1.0	4・6	7										
	8-1.0	5・8	8										
	8-1.25	5・8	8										
	10-1.25	6・10	10	15		43	35	16	1,360	2,420	1,360	1,500	2,420
	12-1.25	8・10	12										
	14-1.5	10・12	14			50	40	22	1,660	2,970	1,660	1,830	2,970
	16-1.5	10・12	16			62	50	25	1,960	3,500	1,960	2,170	3,500
(凹型) NJTBW NJTBWS	18-1.5	10・12	18		67	55	28	2,110	3,760	2,110	2,330	3,760	
	18-1.5	12・14	18		69	55	28	2,110	3,760	2,110	2,330	3,760	

Order 注文例: NJTBW5C-0.8, NJTBWS12.5-1.25

Delivery 出荷日: 3 日目出荷

在庫: ストック T 当日出荷 400円/1本, ストック A 翌日出荷 200円/1本

価格改訂: P134

数量スライド価格: 3本以上で1明細行当たり一律540円

56 連結部品
リンコン
機構部品