

規格追加  
赤文字表示

### HINGE BASES ヒンジベース -H寸コンパクトタイプ-

◎カタログ規格外品はこちら [P.137](#) ◎CADデータフォルダ名：56\_Connecting\_Parts

■特長：高さをコンパクト化、省スペース化が可能です。

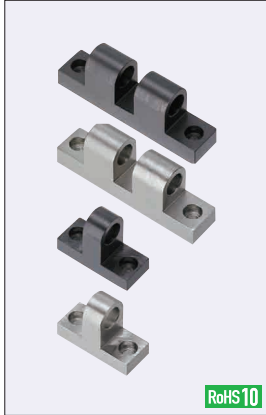

2山タイプ		1山タイプ		材質	S表面処理
W寸固定	W寸・H寸指定	W寸固定	W寸・H寸指定		
HKHJB	HGHJB	HKHHB	HGHBB	S45C相当	四三酸化鉄皮膜 無電解ニッケルメッキ
HKHJM	HGHJM	HKHHM	HGHMM		
HKHJS	HGHJS	HKHHS	HGHHS	SUS304	-

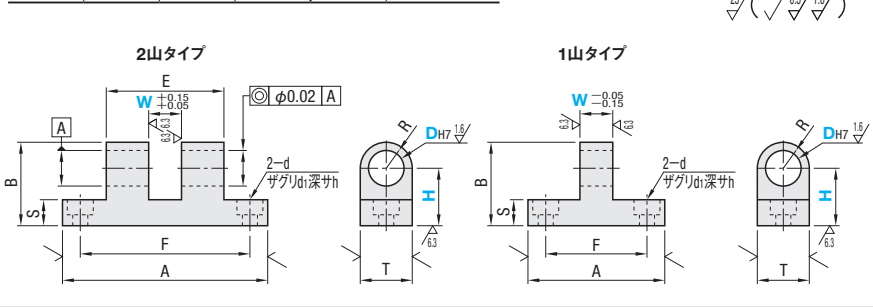

#### 2山タイプ

型式 Type	DH7	固定	W 指定1mm 単位	H 指定1mm 単位	標準寸法						W寸固定						W寸・H寸指定					
					A	F	B (H+R)	E	S	T	R (T/2)	d1	d	h	HKHJB	HKHJM	HKHJS	HGHJB	HGHJM	HGHJS		
W寸固定タイプ HKHJB HKHJM HKHJS	3	6	3~8	12~20	32	24	H+4.5	14	5.5	9	4.5	6.5	3.5	3.5	3,030	3,290	4,320	3,300	3,560	4,590		
	4	8	4~12	12~20	38	30	H+4.5	20	5.5	9	4.5	6.5	3.5	3.5	3,130	3,390	4,400	3,400	3,660	4,670		
	5	8	5~15	16~25	50	40	H+6	25	7.5	12	6	8	4.5	4.5	3,220	3,500	4,590	3,490	3,760	4,860		
	6	8	6~14	16~25	50	40	H+6	28	7.5	12	6	8	4.5	4.5	3,220	3,500	4,590	3,490	3,760	4,860		
W寸・H寸指定タイプ HGHJB HGHJM HGHJS	8	10	8~24	20~30	65	52	H+8	38	9.5	16	8	9.5	5.5	5.5	3,640	3,950	5,300	3,900	4,210	5,560		
	10	12	10~23	20~35	65	52	H+8	38	9.5	16	8	9.5	5.5	5.5	3,750	4,060	5,380	4,010	4,320	5,640		
	12	12	12~23	21~35	75	62	H+9.5	43	9.5	19	9.5	9.5	5.5	5.5	4,190	4,540	6,060	4,460	4,810	6,330		
	13	12	13~23	21~35	75	62	H+9.5	43	9.5	19	9.5	9.5	5.5	5.5	4,190	4,540	6,060	4,460	4,810	6,330		
	14	14	14~23	24~35	75	62	H+12.5	43	9.5	19	9.5	12.5	5.5	5.5	4,750	5,130	6,960	5,010	5,390	7,230		
	15	16	15~23	24~35	75	62	H+12.5	43	9.5	19	9.5	12.5	5.5	5.5	5,040	5,440	7,380	5,300	5,710	7,650		
	16	16	16~23	26~40	75	62	H+12.5	43	9.5	19	9.5	12.5	5.5	5.5	5,040	5,440	7,380	5,300	5,710	7,650		
	20	20	20~30	29~40	100	84	H+15	65	11.5	30	15	11	6.5	6.5	5,940	6,420	8,730	6,210	6,680	9,000		
	25	30	25~35	30~45	100	84	H+16	65	11.5	30	15	11	6.5	6.5	6,520	7,050	9,570	6,790	7,320	9,830		

#### 1山タイプ

型式 Type	DH7	固定	W 指定1mm 単位	H 指定1mm 単位	標準寸法						W寸固定						W寸・H寸指定					
					A	F	B (H+R)	S	T	R (T/2)	d1	d	h	HKHHB	HKHHM	HKHHS	HGHBB	HGHMM	HGHHS			
W寸固定タイプ HKHHB HKHHM HKHHS	3	6	3~6	12~20	25	15	H+4.5	5.5	9	4.5	6.5	3.5	3.5	2,380	2,580	3,350	2,580	2,780	3,550			
	4	8	4~8	12~20	25	17	H+4.5	5.5	9	4.5	6.5	3.5	3.5	2,380	2,580	3,350	2,580	2,780	3,550			
	5	8	5~10	16~25	32	22	H+6	7.5	12	6	8	4.5	4.5	2,580	2,800	3,630	2,780	3,000	3,830			
	6	8	6~12	16~25	32	22	H+6	7.5	12	6	8	4.5	4.5	2,580	2,800	3,630	2,780	3,000	3,830			
W寸・H寸指定タイプ HGHBB HGHMM HGHHS	8	10	8~16	18~30	32	22	H+6	7.5	12	6	8	4.5	4.5	2,840	3,070	4,020	3,040	3,270	4,220			
	10	12	10~16	18~35	38	27	H+8	9.5	16	8	9.5	5.5	5.5	2,840	3,070	4,020	3,040	3,270	4,220			
	12	12	12~16	21~35	50	37	H+9.5	9.5	19	9.5	9.5	5.5	5.5	3,090	3,350	4,430	3,290	3,550	4,630			
	13	12	13~24	21~35	50	37	H+9.5	9.5	19	9.5	9.5	5.5	5.5	3,090	3,350	4,430	3,290	3,550	4,630			
	14	14	14~24	24~35	50	37	H+12.5	9.5	19	9.5	12.5	5.5	5.5	3,420	3,700	4,940	3,620	3,900	5,140			
	15	16	15~24	24~35	50	37	H+12.5	9.5	19	9.5	12.5	5.5	5.5	3,610	3,900	5,210	3,810	4,100	5,410			
	16	16	16~24	26~40	50	37	H+12.5	9.5	19	9.5	12.5	5.5	5.5	3,610	3,900	5,210	3,810	4,100	5,410			
	20	20	20~30	29~40	65	49	H+15	11.5	30	15	11	6.5	6.5	4,260	4,600	6,180	4,460	4,800	6,380			
	25	30	25~35	30~45	65	49	H+16	11.5	30	15	11	6.5	6.5	4,680	5,070	6,800	5,310	5,700	7,590			

Order 注文例  
型式 - W - H  
HGHJM16 - W20 - H27  
HKHHB10 - H18

Delivery 出荷日  
5 日日出荷  
ストーク B 3日日出荷 500円/1本 PM 8:00迄 [P.134](#)  
◎3本以上で1明細行当たり一律1,350円

Price 価格  
数量スライド価格 (◎1円未満切り捨て) [P.133](#)  
数量区分 標準対応 個別対応  
小口 大口  
数量 1~9 10~14 15~20 21~  
値引率 基準単価 5% 18% お見積り  
◎表示数量超えはWOSにてご確認ください。

#### 1山T型と2山π型の連結時比較

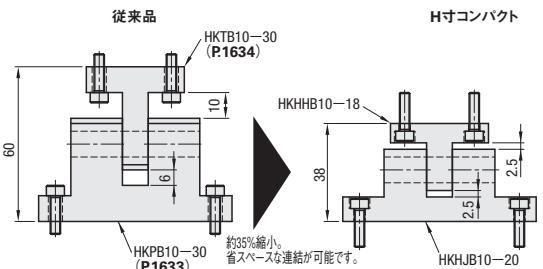

規格追加  
赤文字表示

### HINGE BASES ヒンジベース -A寸コンパクトタイプ/A・H寸コンパクトタイプ-

◎カタログ規格外品はこちら [P.137](#) ◎CADデータフォルダ名：56\_Connecting\_Parts

■特長：従来品に比べ、A寸(横方向)がコンパクトになったヒンジベースです。A・H寸コンパクトタイプは、更にH寸(縦方向)もコンパクトになったヒンジベースです。



A寸コンパクト		A・H寸コンパクト		材質	S表面処理
2山タイプ	1山タイプ	2山タイプ	1山タイプ		
HGAJB	HGAAB	HGHAJB	HGHAB	S45C相当	四三酸化鉄皮膜 無電解ニッケルメッキ
HGAJM	HGAAM	HGHJM	HGHAM		
HGAJS	HGAAS	HGHJS	HGHAS	SUS304	-

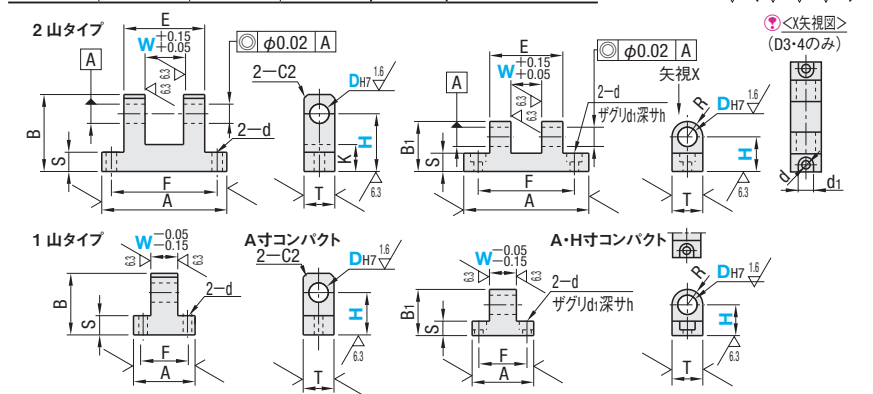

#### 2山タイプ

型式 Type	DH7	固定	W 指定1mm 単位	H 指定1mm単位		A	F	B	B1 (H+R)	E	K	S	T	R (T/2)	d1	d	h
				A寸コンパクト	A・H寸コンパクト												
A寸コンパクト HGAJB HGAJM HGAJS	3	6	3~6	16~20	11~20	25	20	H+5	H+4.5	12 18(17)	10	5(5.5)	9	4.5	6.5	3.5	3.5
	4	8	4~10	18~25	12~25	38	30	H+6	H+6	22	10	5(5.5)	12	6	6.5	4.5(3.5)	3.5
	5	8	5~12	19~25	12~25	38	30	H+6	H+6	22	10	5(5.5)	12	6	6.5	4.5(3.5)	3.5
	6	8	6~18	25~30	16~30	50	40	H+8	H+8	30	14	10(7.5)	16	8	8	5.5(4.5)	4.5
A・H寸コンパクト HGHAJB HGHAJM HGHAJS	10	12	8~25(20)	26~35	18~35	65	55(50)	H+10	H+9.5	42(38)	14	10(9.5)	19	9.5	9.5	5.5	5.5
	12	12	8~25(20)	27~35	20~35	65	55(50)	H+10	H+9.5	42(38)	14	10(9.5)	19	9.5	9.5	5.5	5.5
	13	12	8~25(20)	27~35	20~35	65	55(50)	H+10	H+9.5	42(38)	14	10(9.5)	19	9.5	9.5	5.5	5.5
	14	12	8~25(20)	27~35	20~35	65	55(50)	H+10	H+9.5	42(38)	14	10(9.5)	19	9.5	9.5	5.5	5.5
	15	12	8~25(20)	27~35	20~35	65	55(50)	H+10	H+9.5	42(38)	14	10(9.5)	19	9.5	9.5	5.5	5.5
	16	12	8~25(20)	27~35	20~35	65	55(50)	H+10	H+9.5	42(38)	14	10(9.5)	19	9.5	9.5	5.5	5.5
	20	20	15~25	36~45	27~40	75	60	H+14	H+12.5	45	15	15(11.5)	22(25)	12.5	11	6.5	6.5
	25	30	15~25	40~45	28~45	75	60	H+14	H+12.5	45	15	15(11.5)	22(25)	12.5	11	6.5	6.5

#### 1山タイプ

型式 Type	DH7	固定	W 指定1mm 単位	H 指定1mm単位		A	F	B	B1 (H+R)	S	T	R (T/2)	d1	d	h
				A寸コンパクト	A・H寸コンパクト										
A寸コンパクト HGAAB HGAAM HGAAS	3	6	3~6	14~20	11~20	22	15	H+5	H+4.5	5(5.5)	9	4.5	6.5	3.5	3.5
	4	8	4~10	16~25	12~25	25	18	H+6	H+6	12	6	6	4.5(3.5)	3.5	
	5	8	5~10	19~25	12~25	25	18	H+6	H+6	12	6	6	4.5(3.5)	3.5	
	6	8	6~16(15)	25~30	16~30	32	25	H+8	H+8	10(7.5)	16	8	8	4.5	4.5
A・H寸コンパクト HGHAAB HGHAM HGHAS	10	12	8~16(15)	26~35	16~35	32	25	H+8	H+8	10(7.5)	16	8	8	4.5	4.5
	12	12	8~16(15)	27~35	18~35	32	25	H+8	H+8	10(7.5)	16	8	8	4.5	4.5
	13	12	8~16(15)	27~35	18~35	32	25	H+8	H+8	10(7.5)	16	8	8	4.5	4.5
	14	12	8~16(15)	27~35	18~35	32	25	H+8	H+8	10(7.5)	16	8	8	4.5	4.5
	15	12	8~16(15)	27~35	18~35	32	25	H+8	H+8	10(7.5)	16	8	8	4.5	4.5
	16	12	8~16(15)	27~35	18~35	32	25	H+8	H+8	10(7.5)	16	8	8	4.5	4.5
	20	20	15~25	39~45	27~40	50	40	H+14	H+12.5	15(11.5)	25(30)	15	11	6.5	6.5
	25	30	15~25	40~45	28~45	50	40	H+14	H+12.5	15(11.5)	25(30)	15	11	6.5	6.5

Order 注文例  
型式 - W - H  
HGHAJS10 - W20 - H18  
HGAAB10 - W12 - H30  
5 日日出荷  
ストーク B 3日日出荷 500円/1本 PM 8:00迄 [P.134](#)  
◎3本以上で1明細行当たり一律1,350円  
数量スライド価格 (◎1円未満切り捨て) [P.133](#)  
数量区分 標準対応 個別対応  
小口 大口  
数量 1~9 10~14 15~20 21~  
値引率 基準単価 5% 10% お見積り  
◎表示数量超えはWOSにてご確認ください。

#### A寸比較