

PRESSURIZED TANKS WITH AGITATORS -SMALL OPENING-

攪拌機付加圧タンク

一口絞り型

CADデータフォルダ名: 52_Sanitary_Vacuum_Tanks

■特長: 加圧タンク一口絞り型 (P1422) に攪拌機をアセンブリしたタイプです。

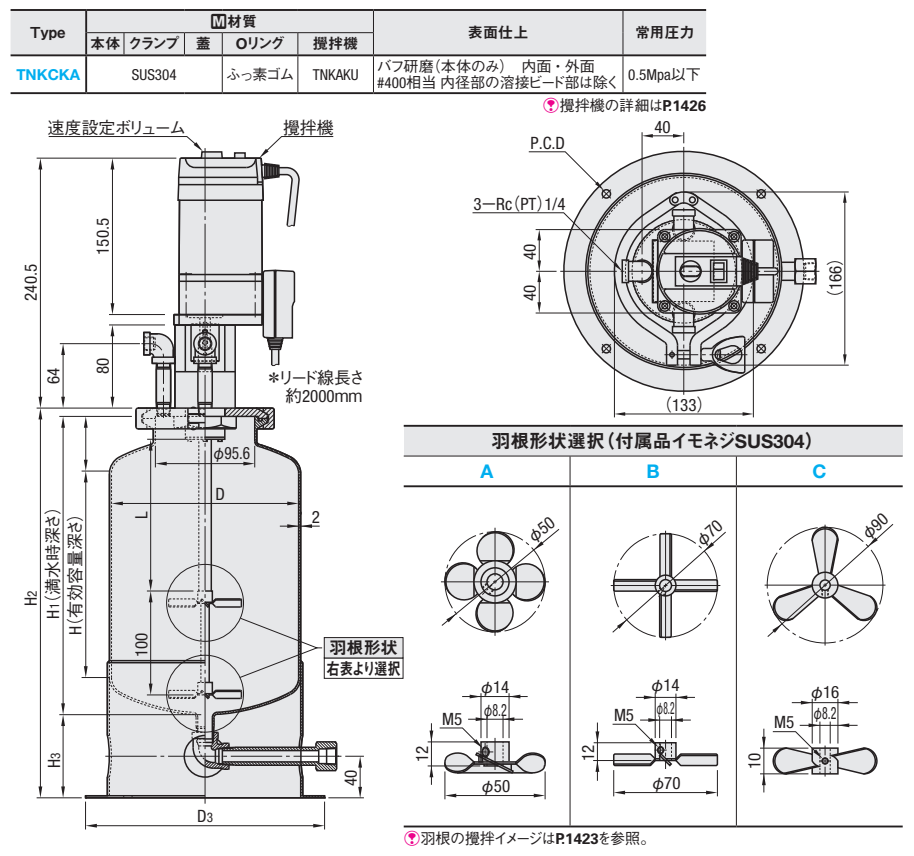

型式 Type	有効容量 (ℓ)	攪拌機 ギアヘッド 減速比選択	羽根形状 選択	満水時 容量 (ℓ)	内径 D	有効容量 深さH	満水時 深さH1	H2	H3	L	P.C.D.	D3	重量 (Kg)	¥基準単価 1~3コ				
														基本単価 (タンク+攪拌機)	羽根形状 選択 形状別追加料金			
														NA	A	B	C	
TNKCKA	4	5 9	NA (なし) A B C	4.2	158.4	175	260	348	80	119	190	210	7.55	220,000	0	1,800	2,000	13,000
	5.9			6	180	194	287	375	80	146	210	230	8.45	225,000	0			
	12.7			13.2	250	208	325	418	85	185	285	310	9.45	235,000	0			

①満水時とは、計算上(底面積×深さ)によって求めた理論値です。ご使用の際は、上面から20mmの深さ(有効容量)内でお使いください。
②<参考>有効容量(ℓ)≒半径cm(D/2÷10)×半径cm(D/2÷10)×3.14×有効容量深さcm(H÷10)÷1000(満水時の場合、HをH1の値で計算) ③羽根は同一形状の物が2つ付きます。

■モータ仕様

電源	最大出力	電流	モータ 回転速度 r/min	ギアヘッド 減速比				
				可変速度範囲		許容トルク		
				5	9	5	9	
AC100V	25W	0.7A	1400	90	18	10	0.18	0.33
				50Hz	280	156	0.62	1.2
				60Hz	300	167	0.49	0.87

<価格計算例>
基本単価(タンク+攪拌機)の価格に羽根形状選択による形状別追加料金を足した金額になります。
例: TNKCKA4-5-Bの場合、基本単価(タンク+攪拌機): 220,000+羽根形状B追加料金: 2,000=222,000円となります。

Order 注文例

型式 TNKCKA4 減速比 5 羽根形状 B Delivery 出荷日 5 日目出荷

数量区分 標準対応 個別対応
小口 大口
数量 1~3 4~
出荷日 通常 お見積り
④表示数量超えはWOSにてご確認ください。

Alterations

レベル計 組み付け

Code LG

Spec. タンク内部の液面を外部から目視する為のレベル計を組み込みます。
有効容量4ℓ時、上面から55mm(X部)、有効容量5.9ℓ時、上面から60mm(X部)、有効容量12.7ℓの時、上面から75mm、有効容量22.5ℓの時、上面から75mm、底面から40mmの位置に取付けます。
④材質等の詳細はP1418をご参照ください。

¥/1 Code 22,000

AGITATORS / AGITATOR VANES

攪拌機単体/羽根単体

CADデータフォルダ名: 52_Sanitary_Vacuum_Tanks

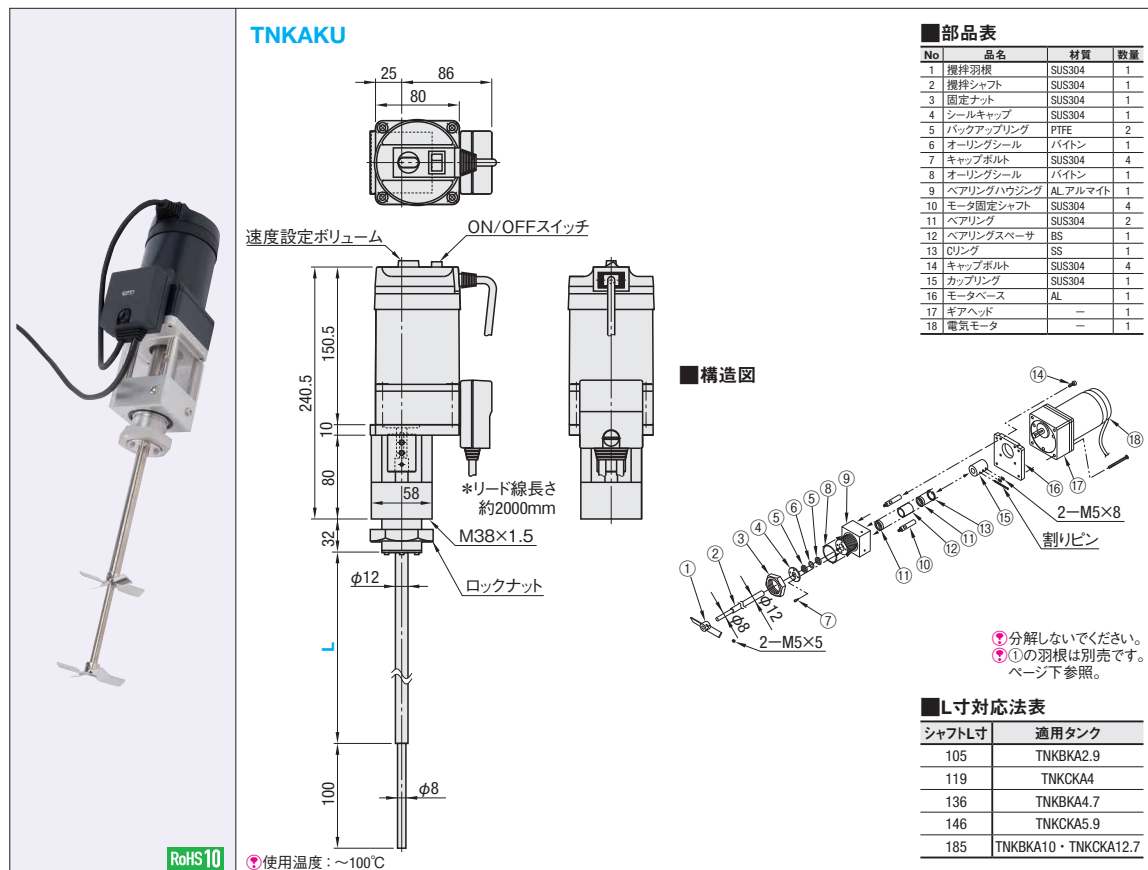

HANE

Aタイプ Bタイプ Cタイプ

φ50 φ70 φ90

φ14 φ14 φ16

M5 M5 M5

φ8.2 φ8.2 φ8.2

φ50 φ70 φ50

12 12 10

RoHS 10

■材質 SUS304 ■付属品 とめネジ(SUS304)

型式 Type	種類	¥基準単価 1~5コ
HANE	A	1,400
	B	1,500
	C	8,500

Order 注文例

型式 HANE 種類 A Delivery 出荷日 3 日目出荷

数量区分 標準対応 個別対応
小口 大口
数量 1~5 6~
出荷日 通常 お見積り
④表示数量超えはWOSにてご確認ください。

52 サニタリー管 真空配管部・タンク