

SLIP-JOINT STEP HINGES

SLIP-JOINT HINGES

WELDED SLIP-JOINT HINGES

WELDED HINGES

CONTINUOUS HINGES

段付抜きし蝶番/縦型抜きし蝶番/溶接抜きし蝶番

溶接蝶番/長蝶番

CADデータフォルダ名: 49_Pulls

CADデータフォルダ名: 49_Pulls

段付抜きし蝶番 RoHS 10

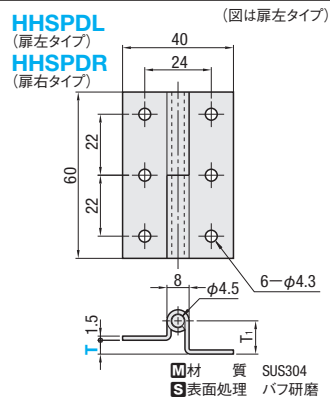

材質 SUS304
表面処理 パフ研磨

縦型抜きし蝶番

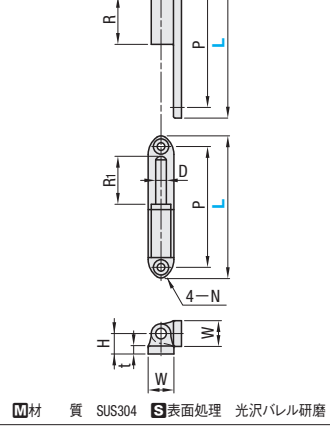

材質 SUS304
表面処理 光沢パル研磨

溶接抜きし蝶番 RoHS 10

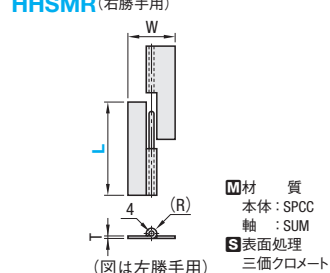

材質 本体: SPCC
軸: SUM
表面処理 三価クロメート

重量用溶接抜きし蝶番

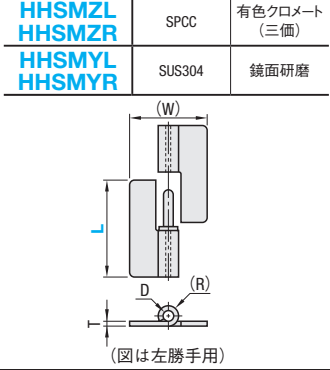

材質 SPCC / SUS304
表面処理 有色クロメート(三価) / 鏡面研磨

型式 Type	T	T1	*許容荷重 (kg)	重量 (g)	¥基準単価 1~19コ	¥スライド単価 20~100
HHSPDL	3	10	7	45	590	340
HHSPDR	5	12	7	46	590	340

*許容荷重は2個使用の数値です。

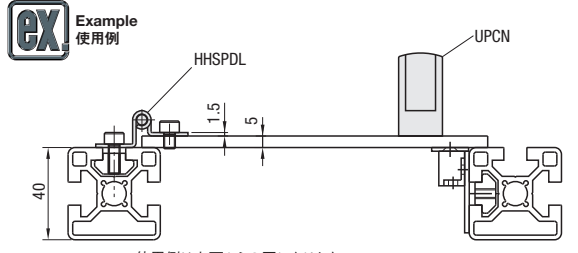

*使用例は上面からの図になります。
*上記はT=5となります。

型式 Type	L	N キリ	N サラザグリ	*許容荷重 (kg)	質量 (g)	¥基準単価 1~9コ	¥スライド単価 10~50
HHSV	35	3.2	6.2	2	13	1,040	985
	51	4.2	8.2	4	30	1,120	1,060
HHSV	60	4.2	8.2	6	45	1,160	1,100
	80	4.2	8.2	10	95	1,200	1,140

*許容荷重は2個使用の数値です。

L	W	P	D	H	t	R	R1
35	8	27	3	6	2	9	8
51	11	40	4	8	2.5	15	14.4
60	13	48	5	9.5	3	18	18
80	14.5	68	6	11.5	4.5	27	27

Order 注文例
型式 HHSPDL3 HHSV51

Delivery 出荷日
在庫品 翌日出荷 P.133

*ご希望によりPM6:00迄、当日出荷受付致します。

● HHSPDL・HHSPDR		● HHSV	
数量区分	標準対応 個別対応	数量区分	標準対応 個別対応
数量	1~100 101~	数量	1~50 51~
出荷日	通常 お見積り	数量	通常 お見積り

*表示数量超えはWOSにてご確認ください。 *表示数量超えはWOSにてご確認ください。

型式 Type	L	W	T (R)	*許容荷重 (kg)	重量 (g)	¥基準単価 1~19コ	¥スライド単価 20~50
HHSMML (左勝手用)	50	32	1.6 7.5	7	30	105	99
HHSMR (右勝手用)	64	36	1.6 7.5	10	45	126	119
HHSMML (左勝手用)	75	38	2 8.5	15	65	175	166

*許容荷重は2個使用の数値です。

型式 Type	L (W)	T (R)	D	*許容荷重 (kg)	重量 (g)	¥基準単価 1~19コ	¥スライド単価 20~50
HHSMZL (左勝手用)	50 (40)	2.6 (10.5)	5	15	60	300	285
HHSMZR (右勝手用)	65 (70)	3.2 (12.5)	6	30	165	447	424
HHSMZL (左勝手用)	100 (82)	4 (16)	8	50	347	678	644
HHSMYL (左勝手用)	50 (40)	2.5 (10.5)	5	15	62	418	397
HHSMYR (右勝手用)	65 (70)	3 (12)	6	30	180	779	740
HHSMYL (左勝手用)	100 (82)	4 (16)	8	50	335	1,520	1,444

*許容荷重は2個使用の数値です。

*HHSMZL、HHSMZRの75および100の材質はSPHCとなります。

Order 注文例
型式 HHSM50 HHSMYR75

Delivery 出荷日
在庫品 翌日出荷 P.133

*ご希望によりPM6:00迄、当日出荷受付致します。

● HHSMZL/HHSMZR		● HHSMYL/HHSMYR	
数量区分	標準対応 個別対応	数量区分	標準対応 個別対応
数量	1~50 51~	数量	1~200 201~
出荷日	通常 お見積り	数量	通常 お見積り

*表示数量超えはWOSにてご確認ください。 *表示数量超えはWOSにてご確認ください。

ステンレス溶接蝶番

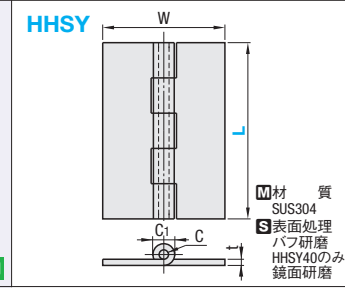

材質 SUS304
表面処理 パフ研磨
HHSY40のみ 鏡面研磨

スチール溶接蝶番

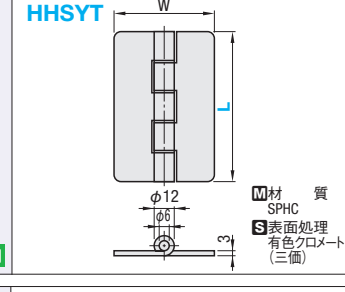
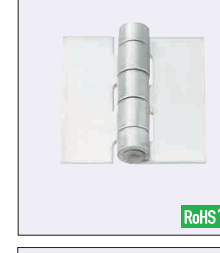

材質 SPHC
表面処理 有色クロメート(三価)

重量用溶接蝶番

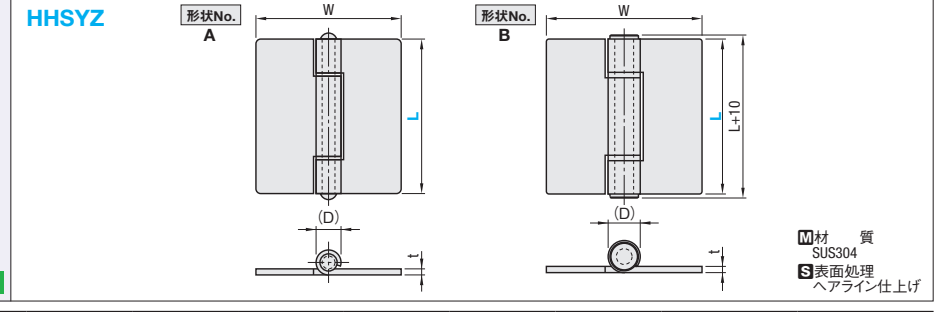

材質 SUS304
表面処理 ヘアライン仕上げ

型式 Type	L	W	(D)	t	形状No.	*許容荷重 (kg)	重量 (g)	¥基準単価 1~19コ	¥スライド単価 20~50
HHSYZ	50	50	12	3	A	20	88	758	720
	60	64				25	120	943	895
	75	70				30	164	1,192	1,132
	100	100				60	512	3,683	3,498
	125	100				70	628	4,442	4,219
150	120	20	4	B	90	834	5,200	4,940	

*許容荷重は2個使用の数値です。

長蝶番

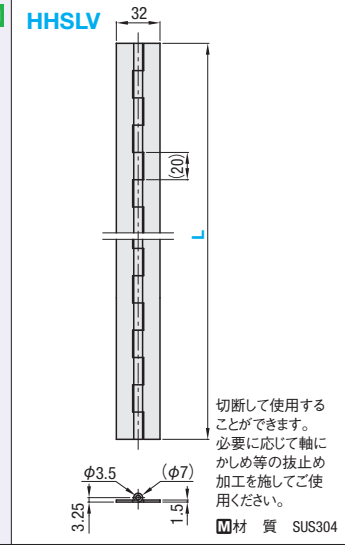
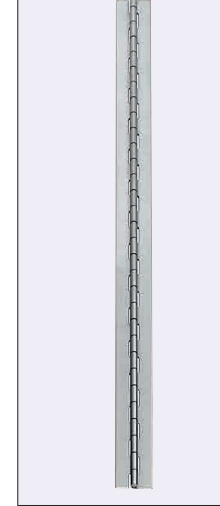

材質 SUS304

型式 Type	L	質量 (g)	¥基準単価 1~9コ	¥スライド単価 10~50
HHSLV	300	165	630	595
	350	190	720	680
	450	250	900	855
	600	335	1,200	1,140
	750	410	1,400	1,330
	850	470	1,700	1,615
1000	580	1,800	1,710	

Order 注文例
型式 HHSY50 HHSYT90 HHSYZ100 HHSLV300

Delivery 出荷日
在庫品 翌日出荷 P.133

*ご希望によりPM6:00迄、当日出荷受付致します。

● HHSYT以外			● HHSYT		
数量区分	標準対応 個別対応	数量区分	標準対応 個別対応		
数量	1~50 51~	数量	1~200 201~		
出荷日	通常 お見積り	数量	通常 お見積り		

*表示数量超えはWOSにてご確認ください。 *表示数量超えはWOSにてご確認ください。

49 取手・蝶番