

DESIGN PULLS PHENOL PULLS デザイン取手/フェノール取手

価格改訂

: 値下げ価格
: 新価格
: スライド値引率変更

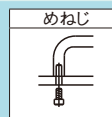

CADデータフォルダ名: 49_Pulls

■デザイン取手 UWSY

■特長: 美観と握りやすさを意図した商品です。

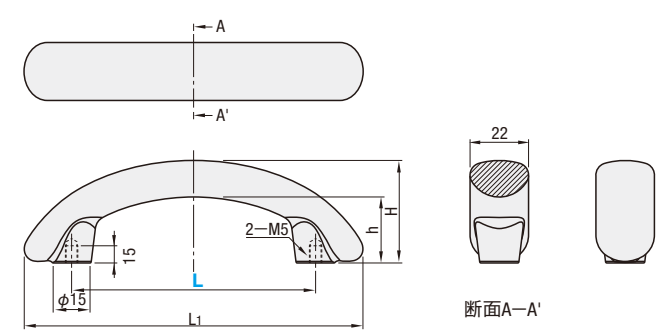

RoHS10

材質 SUS304相当
表面処理 ハフ研磨

型式 Type	L	L1	H	h	許容荷重 (N)	質量 (g)	¥基準 単価
UWSY	100	138	42	27	500	351	1,180
	150	190	44	29		448	1,810

Order 注文例: 型式 UWSY100

Delivery 出荷日: 在庫品 翌日出荷 P.133

Price 価格: 数量スライド価格 (※1円未満切り捨て) P.133

数量区分	標準対応		個別対応
	小口	大口	
数量	1~9	10~14	15~50
値引率	基準単価	5%	10% お見積り

※表示数量超えはWOSIにてご確認ください。

■フェノール取手 UPCFN

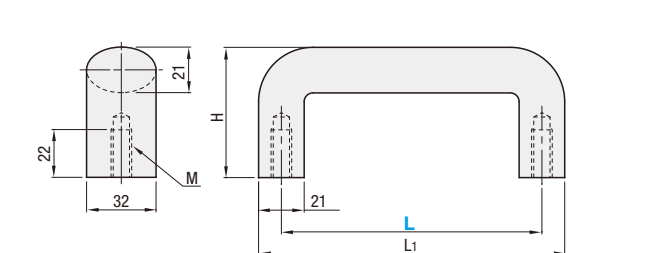

RoHS10

型式		L		L1		M		H		質量 (g)		許容荷重 (N)		¥基準単価	
UPCFN	90	110	6	50	90	1100	930								
	114	132			105	1100	980								
	120	142			140	700	1,120								
	140	162			155	600	1,250								
	160	182			170	600	1,350								
	180	202			200	500	1,430								
	200	222			210	470	1,590								

型式 Type	L	L1	M	H	質量 (g)	許容荷重 (N)	¥基準 単価
UPCFN	90	110	6	50	90	1100	930
	114	132			105	1100	980
	120	142			140	700	1,120
	140	162			155	600	1,250
	160	182			170	600	1,350
	180	202			200	500	1,430
	200	222			210	470	1,590

Order 注文例: 型式 UPCFN114

Delivery 出荷日: 在庫品 翌日出荷 P.133

Price 価格: 数量スライド価格 (※1円未満切り捨て) P.133

数量区分	標準対応		個別対応
	小口	大口	
数量	1~9	10~14	15~50
値引率	基準単価	5%	10% お見積り

※表示数量超えはWOSIにてご確認ください。

NONMETAL・T-SHAPED PULLS 非金属・T型取手

価格改訂

: 値下げ価格
: 新価格
: スライド値引率変更

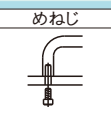

CADデータフォルダ名: 49_Pulls

■ナイロンタイプ UPFN

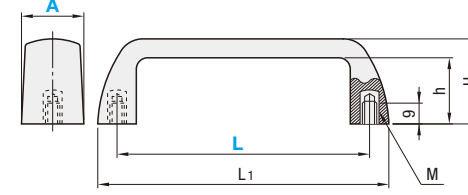

RoHS10

型式		L		L1		H		h		M (並目)		許容荷重 (N)		質量 (g)		¥基準単価	
UPFN	26	105	110	117	121	37	29	6	500	55	610	B (黒)	W (白)	M (オレンジ)	R (赤)	640	
					133	40	32	8		60	630					660	
										62	680					710	

型式 Type	A	L	取手色	L1	H	h	M (並目)	許容荷重 (N)	質量 (g)	¥基準単価
UPFN	26	105	B (黒) W (白) M (オレンジ) R (赤)	121	37	29	6	500	55	610
				133	40	32	8		60	630
									62	680

Order 注文例: 型式 UPFN26 - L 105 - 取手色 B

Delivery 出荷日: 在庫品 翌日出荷 P.133

Price 価格: 数量スライド価格 (※1円未満切り捨て) P.133

数量区分	標準対応		個別対応
	小口	大口	
数量	1~9	10~14	15~50
値引率	基準単価	5%	10% お見積り

※表示数量超えはWOSIにてご確認ください。

■プレート用 HHDS, HHDSW, HHDSA, HHDS

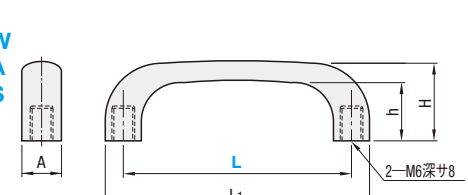

RoHS10

型式		L		L1		H		h		A		質量 (g)				¥基準単価			
HHDS HHDSW HHDSA HHDS	90	110	32	24	13	HHDS	HHDSW	HHDSA	HHDS	HHDS	HHDSW	HHDSA	HHDS	135	215	460	960		
	104	127	37	27.7	16									237	260	480	1,150		
	122	149	43.3	32.5	19									256	280	550	1,480		

型式 Type	L	L1	H	h	A	質量 (g)	¥基準単価
HHDS HHDSW HHDSA HHDS	90	110	32	24	13	HHDS	17
	104	127	37	27.7	16		25
	122	149	43.3	32.5	19		42

※パネル取付用のため、許容荷重はありません。

■ゴムタイプ UGFN

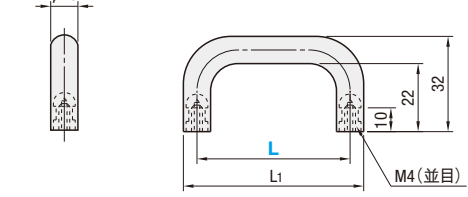

RoHS10

型式		L		L1		質量 (g)		¥基準単価	
UGFN (ゴムタイプ)	40	50	10	490					
	53	63	12	540					
	70	80	15	550					

型式 Type	L	L1	質量 (g)	¥基準単価
UGFN (ゴムタイプ)	40	50	10	490
	53	63	12	540
	70	80	15	550

※測定困難なため許容荷重の表記はありません。

■T型 TSPF

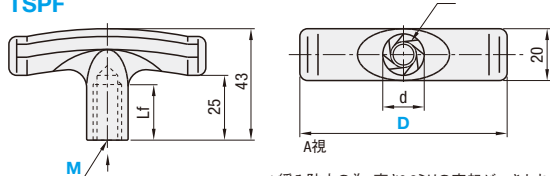

RoHS10

型式		D		M		Lf		d		質量 (g)		¥基準単価	
TSPF	50	3	4	5	20	11	26	720					
							28	740					
							30	760					
							46	930					
							50	950					
							56	970					

型式 Type	D	M	Lf	d	質量 (g)	¥基準単価
TSPF	50	3	20	11	26	720
		4			28	740
		5			30	760
		5			46	930
		6			50	950
		8			56	970

Order 注文例: 型式 HHDS90 UGFN70 TSPF50 - 4

Delivery 出荷日: 在庫品 翌日出荷 P.133

Price 価格: 数量スライド価格 (※1円未満切り捨て) P.133

数量区分	標準対応		個別対応
	小口	大口	
数量	1~9	10~14	15~50
値引率	基準単価	5%	10% お見積り

※表示数量超えはWOSIにてご確認ください。

49
ドア
取手
パ
ー
ツ
番