

PUSH TYPE RESIN CLAMP LEVERS

プッシュタイプ樹脂クランプレバー/安全樹脂クランプレバー

SAFETY RESIN CLAMP LEVERS

RATCHET CLAMPING LEVERS

ラチェットクランプレバー/クイックレバー

QUICK LEVERS



■: 値下げ価格  
□: 新価格  
○: スライド値引率変更

CADデータフォルダ名: 48\_Levers

CADデータフォルダ名: 48\_Levers

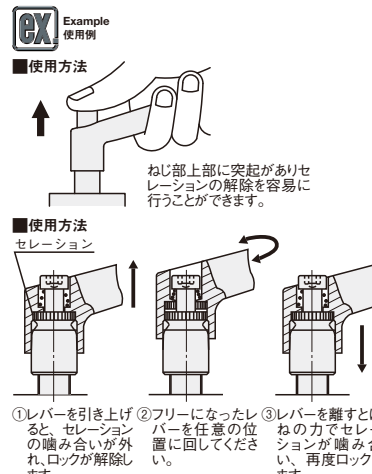
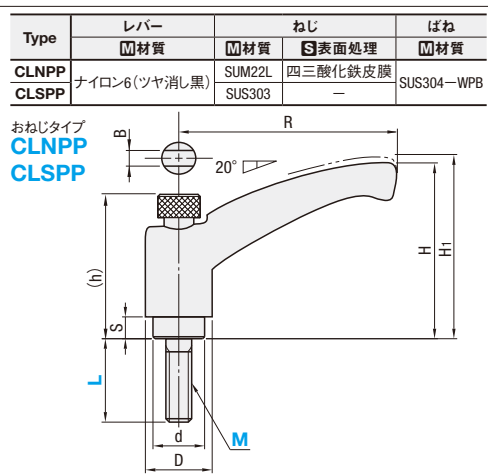

型式 Type	M	L 選択					R	H	H1	(h)	S	D	d	セレーション 歯数	B	最大荷重 Fmax. (N)	最大締付力 Pmax. (kN)	参考質量 (g)	¥基準単価		
		CLNPP	CLSPP																		
おねじタイプ CLNPP CLSPP	4	20					48	33.5	35.5	30	3	13	10	16	1.3	21	1.7	18	420	830	
	5	12	16	20	25	32										42	2.7		420	830	
	6	12	16	20	25	32										40	70		3.8	420	830
	8	16	20	25	32	40	50	65	44.5	46.5	40.5	3.5	18	14	20	1.3	120	7	40	510	1,010
	10	20	25	32	40	50	82	54	56	47	6.5	21	16	24	1.3	200	11	80	600	1,180	
	12	25	40	92	64	66	56	6.5	25	19	28	1.3	290	16	120	640	1,510				

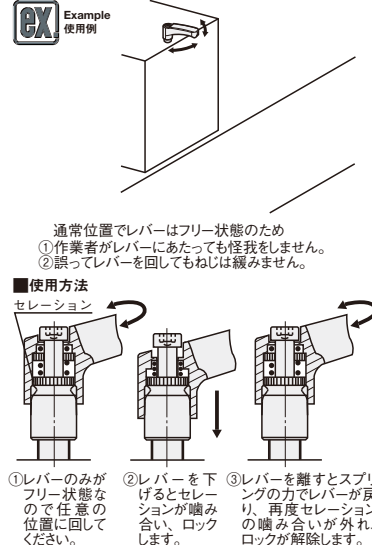
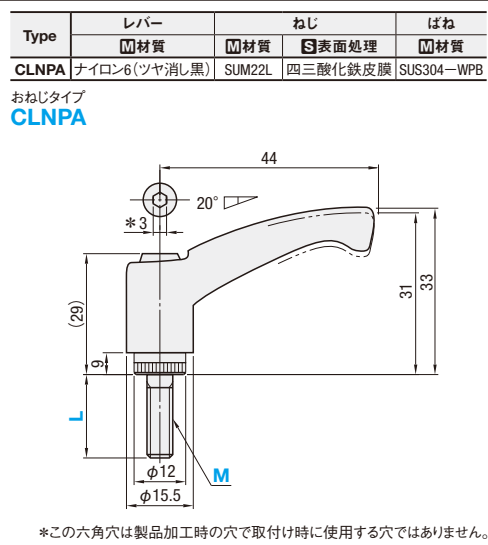

型式 Type	M	L 選択					セレーション 歯数	最大荷重 Fmax. (N)	最大締付力 Pmax. (kN)	参考質量 (g)	¥基準単価				
		CLNPA	CLNPA4												
おねじタイプ CLNPA	4	12	20	16	21	1.7	18	500	500						
	5	12	16							20	25	32	42	2.7	500
	6	12	16							20	25	32	70	3.8	500

**Order 注文例** 型式 - L 数量スライド価格 (※円未満切り捨て) P133  
CLNPA4 - 20

**Price 価格** 数量区分 標準単価 個別対応

数量区分	標準単価	個別対応
1~9	5%	15~50
10~14	10%	51~
15~19	18%	お見積り
20~50	お見積り	

※表示数量超えはWOSにてご確認ください。

**Delivery 出荷日** 在庫品 翌日出荷 翌日 P133  
※ご希望によりPM6:00迄、当日出荷受付致します。

**Example 使用例** 荷重方向 回し半径R

最大荷重Fmax.  
最大締付力Pmax.

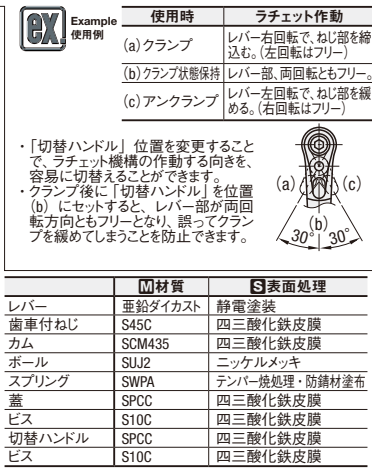
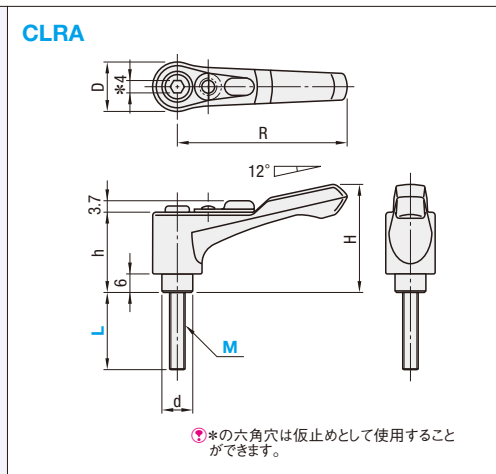

型式 Type	M	L 選択				レバー色	R	H	h	D	d	Fmax. 最大荷重 (N)	Pmax. 最大締付力 (kN)	参考質量 (g)	¥基準単価			
		CLRA	CLRA															
CLRA	5	16	25	B(黒)	55	35	26	17	10	10	108	4.8	61	1,700				
	6	20	32												184	6.8	63	1,750
	8	25	40												316	12.5	101	1,900
	10	32	50												507	19.8	112	1,950

**Order 注文例** 型式 - L - レバー色  
CLRA 5 - 25 - B

**Price 価格** 数量スライド価格 (※円未満切り捨て) P133

数量区分	標準単価	個別対応
1~9	5%	15~50
10~14	8%	51~
15~50	お見積り	

※表示数量超えはWOSにてご確認ください。

**Delivery 出荷日** 在庫品 翌日出荷 翌日 P133  
※ご希望によりPM6:00迄、当日出荷受付致します。

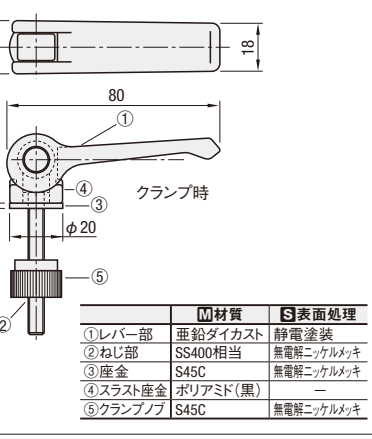
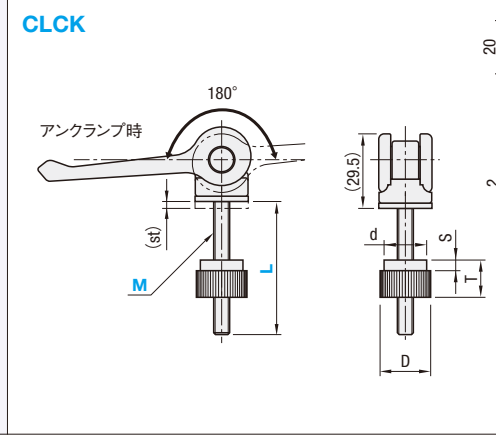

型式 Type	M	L 選択				レバー色	(st)	D	d	T	S	参考質量 (g)	¥基準単価		締付力(N)	レバー荷重(N)					
		CLCK	CLCK																		
CLCK	5	30	40	B(黒)	2.6	16	14	12	4	4	122	2,050	1000	18							
	6	40	50												2.6	19	16	14	4	136	2,150
	8	50	60												2.6	24	20	17	5	170	2,250

**Order 注文例** 型式 - L - レバー色  
CLCK 6 - 40 - B

**Price 価格** 数量スライド価格 (※円未満切り捨て) P133

数量区分	標準単価	個別対応
1~9	5%	15~50
10~14	8%	51~
15~50	お見積り	

※表示数量超えはWOSにてご確認ください。

**Delivery 出荷日** 在庫品 翌日出荷 翌日 P133  
※ご希望によりPM6:00迄、当日出荷受付致します。

**Example 使用例** クイックレバー

最大荷重Fmax.  
最大締付力Pmax.

**■締付力・レバー荷重相関表**

レバー荷重  
締付力

48  
レバー  
ハンドル・ノブ