

FULCRUM PINS -WITH HEAD FOR NUT FIXING-

支点ピン

—低頭段付ナット止めタイプ—

2日目納期短縮
出荷

大口対応
BIG ORDER

ステンレス・めっき品
脱脂洗浄サービス
対応商品詳細は下記URLへ
http://fa.misumi.jp

◎カタログ規格外品はこちら **P.137**
◎CADデータフォルダ名: 13_Hinge_Pins

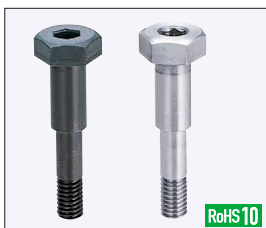

Type	材質	S 表面処理	H 硬度
標準タイプ	フリー指定タイプ		
CMSG	FCMSG	SCM435相当	四三酸化鉄皮膜
SCMSG	FSCMSG	SUS304	—

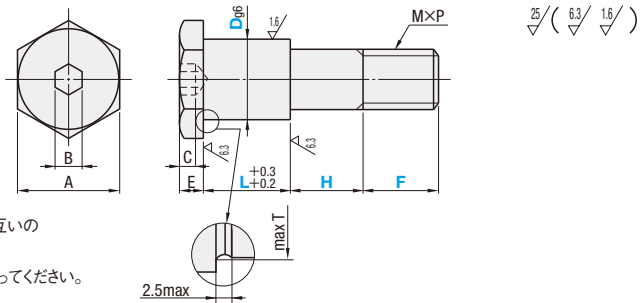

◎AとBで示される2つの六角形のお互いの向きは、一定ではありません。
◎使用上の注意
最後の締付は、外側Aの六角で行ってください。

D公差	
6	-0.004 -0.012
8・10	-0.005 -0.014
12~18	-0.006 -0.017
20	-0.007 -0.020

標準タイプ	型式	Dg6	L 選択		H 指定0.1mm単位	A	B	C	E	F	M×P (並目)	T	¥基準単価			
			FCMSG	SCMSG												
CMSG	6	5	6	9	10	12	2.0~50.0	10	3	2	5	7	4×0.7	6.5	400	770
	8	5	6	9	10	12	16	13	5	3	5	9	6×1.0	8.7	470	910
	10	17	6	4	5	10.8	500	980	17	6	4	12	8×1.25	12.8	650	1,260
	12	10	12	16	19	22	25	19	8	5	6	16	10×1.5	14	670	1,300
	13	16	19	22	25	4.0~80.0	24	10	6	7	18	12×1.75	17	680	1,330	
	15	16	19	22	25	4.0~100.0	27	7	8	24	16×2.0	21	19	870	1,370	
SCMSG	16	16	19	22	25	4.0~80.0	24	10	6	7	18	12×1.75	17	700	1,370	
	18	16	19	22	25	4.0~80.0	27	7	8	24	16×2.0	21	19	870	1,370	
	20	16	19	22	25	4.0~80.0	30	14	7	8	24	16×2.0	21	940	1,820	
	18	16	19	22	25	4.0~80.0	27	7	8	24	16×2.0	21	19	870	1,370	
	20	16	19	22	25	4.0~80.0	30	14	7	8	24	16×2.0	21	940	1,820	

フリー指定タイプ	型式	Dg6	L 指定1mm単位		H 指定0.1mm単位	F 指定1mm単位	A	B	C	E	M×P (並目)	T	¥基準単価			
			FCMSG	FSCMSG												
FCMSG	6	5~12	2.0~50.0	4~7	10	3	2	5	4×0.7	6.5	950	1,380	6×1.0	8.7	1,020	1,520
	8	5~16	2.0~50.0	6~9	13	5	3	5	6×1.0	8.7	1,020	1,520	6×1.0	8.7	1,020	1,520
	10	10~25	3.0~70.0	8~12	17	6	4	5	8×1.25	12.8	1,170	1,870	8×1.25	12.8	1,170	1,870
	12	10~25	3.0~70.0	8~12	17	6	4	5	8×1.25	12.8	1,170	1,870	8×1.25	12.8	1,170	1,870
FSCMSG	13	10~25	3.0~70.0	10~16	19	8	5	6	10×1.5	14	1,180	1,910	10×1.5	14	1,180	1,910
	15	10~25	3.0~70.0	10~16	19	8	5	6	10×1.5	14	1,180	1,910	10×1.5	14	1,180	1,910
	16	10~25	3.0~70.0	10~16	19	8	5	6	10×1.5	14	1,180	1,910	10×1.5	14	1,180	1,910
	18	10~25	3.0~70.0	10~16	19	8	5	6	10×1.5	14	1,180	1,910	10×1.5	14	1,180	1,910
	20	10~25	3.0~70.0	10~16	19	8	5	6	10×1.5	14	1,180	1,910	10×1.5	14	1,180	1,910
	20	10~25	3.0~70.0	10~16	19	8	5	6	10×1.5	14	1,180	1,910	10×1.5	14	1,180	1,910

Order 注文例

型式 - L - H - F

CMSG15 - 16 - 20.5

FSCMSG12 - 13 - 8 - 10

SF-SCMSG15 - 16 - 20.5

脱脂洗浄サービス **P.130**

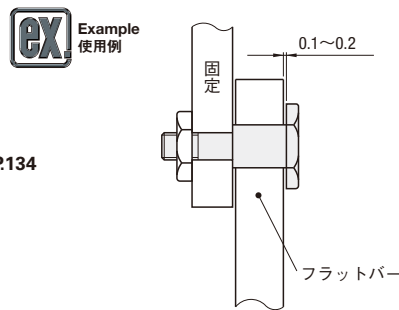

Delivery 出荷日

2 日日出荷

☑注文締切

ストックA早割 翌日出荷 300円/1明細行 PM 3:00迄

ストックA 翌日出荷 300円/1本 PM 6:00迄 **P.134**

☑ストックA早割は1明細行当たり一律300円

☑ストックAは3本以上で1明細行当たり一律810円

Price 価格

数量スライド価格 (☑1円未満切り捨て) **P.133**

☑ストック対応なし

数量区分	標準対応				個別対応
	小口	大口	小口	大口	
数量	1~4	5~12	13~19	20~49	50~200
値引率	基準単価	5%	10%	18%	25%
出荷日	通常				+5日

◎表示数量超えはWOSにてご確認ください。

Alteration 追加加工

型式 - L - H - F - (HKC)

CMSG10 - 12 - 15.2 - HKC

Alterations	Code	Spec.	¥/1Code
	HKC	H寸法部の外径公差をg6に仕上げます ◎H寸適用範囲	300
		D H	
		6・8 10~50	
		10・12・13 15~70	
		15・16・18 20~80	
		20 20~100	

ROLLER PINS -RETAINING RING TYPE / FEMALE THREAD TYPE-

ローラピン

—止め輪タイプ・めねじタイプ—

2日目納期短縮
出荷

大口対応
BIG ORDER

ステンレス・めっき品
脱脂洗浄サービス
対応商品詳細は下記URLへ
http://fa.misumi.jp

◎カタログ規格外品はこちら **P.137**
◎CADデータフォルダ名: 13_Hinge_Pins



Type	材質	S 表面処理	A 付属品	D公差 (g6)
CNPR	S45C相当	四三酸化鉄皮膜	止め輪4コ	3 -0.002 -0.008
SCNPR	SUS304	—	止め輪4コ	4~6 -0.004 -0.012
				8・10 -0.005 -0.014
				12~16 -0.006 -0.017
				20・25 -0.007 -0.020

◎*付属品の止め輪同等品はカタログP.231参照

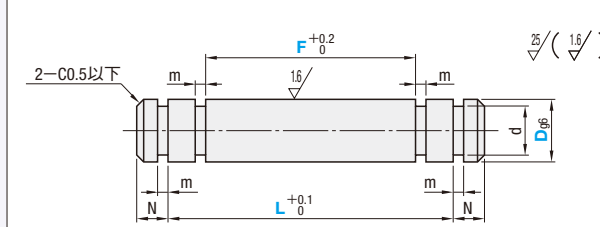

型式	D	指定1mm単位		N	d	許容差	m	許容差	形状	付属止め輪			¥基準単価	
		L	F							JIS呼び	ばね用鋼	SUS304	NETWS2	SCNPR
CNPR SCNPR	3	8~60	5~47	2	2	+0.06	0.5	+0.05	E型	No. 2	NETW2	NETWS2	540	750
	4	9~60	5~48	2	3	0				No. 3	NETW3	NETWS3	580	830
	5	14~60	10~56	2	4	+0.075	0.7	+0.1		No. 4	NETW4	NETWS4	660	930
	6	14~100	10~96	2	5	0				No. 5	NETW5	NETWS5	710	1,020
	8	14~100	10~96	2	7	+0.09	0.9	0		No. 7	NETW7	NETWS7	770	1,060
	10	20~100	15~95	3	10	-0.09				No. 10	STWN10	STWN10	830	1,160
	12	20~200	15~195	3	12	-0.09				No. 12	STWN12	STWN12	980	1,420
	13	30~200	25~195	4	13	0	1.15	+0.14	C型	No. 13	STWN13	STWN13	1,040	1,480
	14	30~200	25~195	4	12.4	0				No. 14	STWN14	STWN14	1,050	1,520
	15	30~200	25~195	4	13.4	-0.11				No. 15	STWN15	STWN15	1,060	1,550
	16	30~200	25~195	4	15.2	0				No. 16	STWN16	STWN16	1,170	1,690
	20	35~200	30~195	4	19	0	1.35	0		No. 20	STWN20	STWN20	1,250	1,810
	25	35~200	30~195	4	23.9	-0.21				No. 25	STWN25	STWN25	1,350	1,890

◎F≤L-(2m+2) ◎止め輪寸法詳細はP.2510・2511、商品はP.231参照ください。



Type	材質	S 表面処理	A 付属品	D公差 (g6)
CNPP	S45C相当	四三酸化鉄皮膜	止め輪2コ	8・10 -0.005 -0.014
SCNPP	SUS304	—	止め輪2コ	12~16 -0.006 -0.017
				20・25 -0.007 -0.020

◎*付属品の止め輪同等品はカタログP.231参照

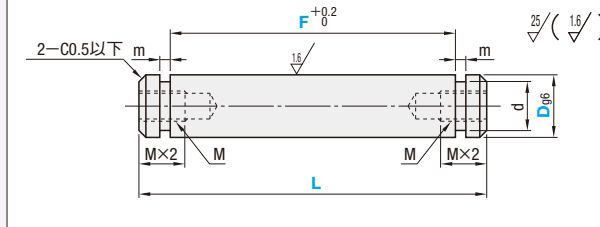

型式	D	指定1mm単位		M (並目)	d	許容差	m	許容差	形状	付属止め輪			¥基準単価	
		L	F							JIS呼び	ばね用鋼	SUS304	CNPP	SCNPP
CNPP SCNPP	8	14~100	10~96	M4	7	+0.09	0.9	+0.1	E型	No. 7	NETW7	NETWS7	660	950
	10	20~100	15~95	M6	9.6	-0.09				No. 10	STWN10	STWN10	740	1,070
	12	20~200	15~195	M6	11.5	-0.09				No. 12	STWN12	STWN12	960	1,380
	13	30~200	25~195	M8	12.4	0	1.2	+0.14	C型	No. 13	STWN13	STWN13	1,050	1,430
	14	30~200	25~195	M8	13.4	-0.11				No. 14	STWN14	STWN14	1,100	1,430
	15	30~200	25~195	M8	14.3	-0.11				No. 15	STWN15	STWN15	1,140	1,410
	16	30~200	25~195	M10	15.2	0				No. 16	STWN16	STWN16	1,240	1,530
	20	35~200	30~195	M12	19	0	1.4	0		No. 20	STWN20	STWN20	1,460	1,840
	25	35~200	30~195	M16	23.9	-0.21				No. 25	STWN25	STWN25	1,610	2,200

◎F≤L-(2+2m) ◎止め輪寸法詳細はP.2510・2511、商品はP.231参照ください。

Order 注文例

型式 - L - F

CNPR15 - 120 - F100

CNPP20 - 80 - F60

SF-CNPP20 - 80 - F60

脱脂洗浄サービス **P.130**

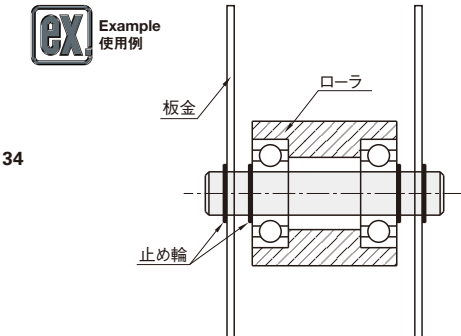

Delivery 出荷日

2 日日出荷

☑注文締切

ストックA早割 翌日出荷 200円/1明細行 PM 3:00迄

ストックA 翌日出荷 200円/1本 PM 6:00迄 **P.134**

☑ストックA早割は1明細行当たり一律200円

☑ストックAは3本以上で1明細行当たり一律540円

Price 価格

数量スライド価格 (☑1円未満切り捨て) **P.133**

☑ストック対応なし

数量区分	標準対応				個別対応
	小口	大口	小口	大口	
数量	1~4	5~12	13~19	20~49	50~100
値引率	基準単価	5%	10%	18%	20%
出荷日	通常				+6日

◎表示数量超えはWOSにてご確認ください。

13
片持ち
ピン