

# HINGE PINS

## ヒンジピン

一軸端形状組合せタイプ



◎カタログ規格外品はこちら **P.137**



RoHS10

Type	材質	表面処理	硬度
FCL□□	S45C相当	四三酸化鉄皮膜	—
FCLH□□		—	40~45HRC
PFCL□□		無電解ニッケルメッキ	—
PFCLH□□		—	40~45HRC
GFLC□□	SUS304	硬質クロムメッキ	メッキ硬度750HV~
FCLS□□		—	—
FCLSH□□	SUS440Cまたは13G系ステンレス	—	45~50HRC
GFCLSH□□		硬質クロムメッキ	メッキ硬度750HV~

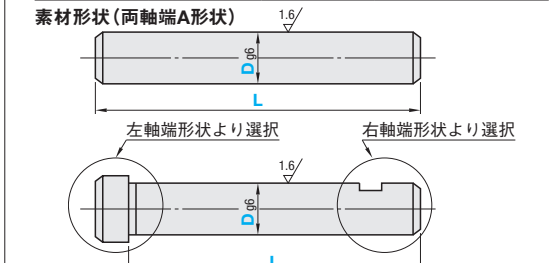

- ① L寸は削り加工寸法の普通許容差(中級)となります。
- ② 片端のみ加工したい場合、不要側はA形状を選択して下さい。
- ③ FCL□□・PFCL□□の側面には、焼入タイプと区別するための識別用溝が付く場合があります。
- ④ FCLSH□□は焼入により変色することがあります。
- ⑤ B・G形状同士及びBG・GB形状選択時、穴位置・平取り位置はカタログ投影通りとなります。又、その角度誤差は±5°となります。
- ⑥ 選択形状、寸法によってセンター穴が付く場合があります。
- ⑦ L≤めねじの下穴深さの場合は、下穴貫通になることがあります。
- ⑧ D形状のツバ下の逃げ溝寸法公差は参考値です。
- ⑨ D形状同士の選択(FCLDD)は適用不可
- ⑩ F形状選択時、11≤Lとなります。

**C形状：選択時のe・m寸法**

D	基準寸法	許容差	m	e
3	2	+0.06	0.5	—
4	3	0	—	—
5	4	+0.075	0.7	—
6	5	—	—	—
7	6	—	—	—
8	7	+0.09	0.9	—
9	8	0	—	—
10	9.6	0	—	—
11	10.5	-0.09	—	—
12	11.5	—	—	—
13	12.4	—	—	—
14	13.4	0	1.15	—
15	14.3	—	—	—
16	15.2	-0.11	—	—
17	16.2	—	—	—
18	17	—	—	—
19	18	—	—	—
20	19	0	1.35	—

**D形状：選択時のu(n)寸法**

D	u	(n)
3	2.9	—
4	3.9	—
5	4.9	—
6	5.8	—
7	6.8	—
8	7.8	—
9	8.8	—
10	9.8	—
11	10.8	1.0~1.5
12	11.8	—
13	12.8	—
14	13.8	—
15	14.8	—
16	15.8	—
17	16.8	—
18	17.8	—
19	18.8	—
20	19.8	—

**E形状：選択時のねじ逃げ加工詳細**

M (径目)	M×Pitch	g	r	f
3	M3×0.5	—	—	—
4	M4×0.7	0.9	0.2~0.4	0.9
5	M5×0.8	1.2	—	—
6	M6×1.0	1.8	—	—
8	M8×1.25	—	0.2~0.6	1.7
10	M10×1.5	2.5	—	—
12	M12×1.75	—	—	—
16	M16×2.0	3	0.2~1.0	2.2

**H形状：選択時のW寸法**

D	W
3	—
4	—
5	—
6	1.5
7	—
8	—
9	—
10	—
11	—
12	2
13	—
14	—
15	—
16	—
17	—
18	—
19	—
20	3

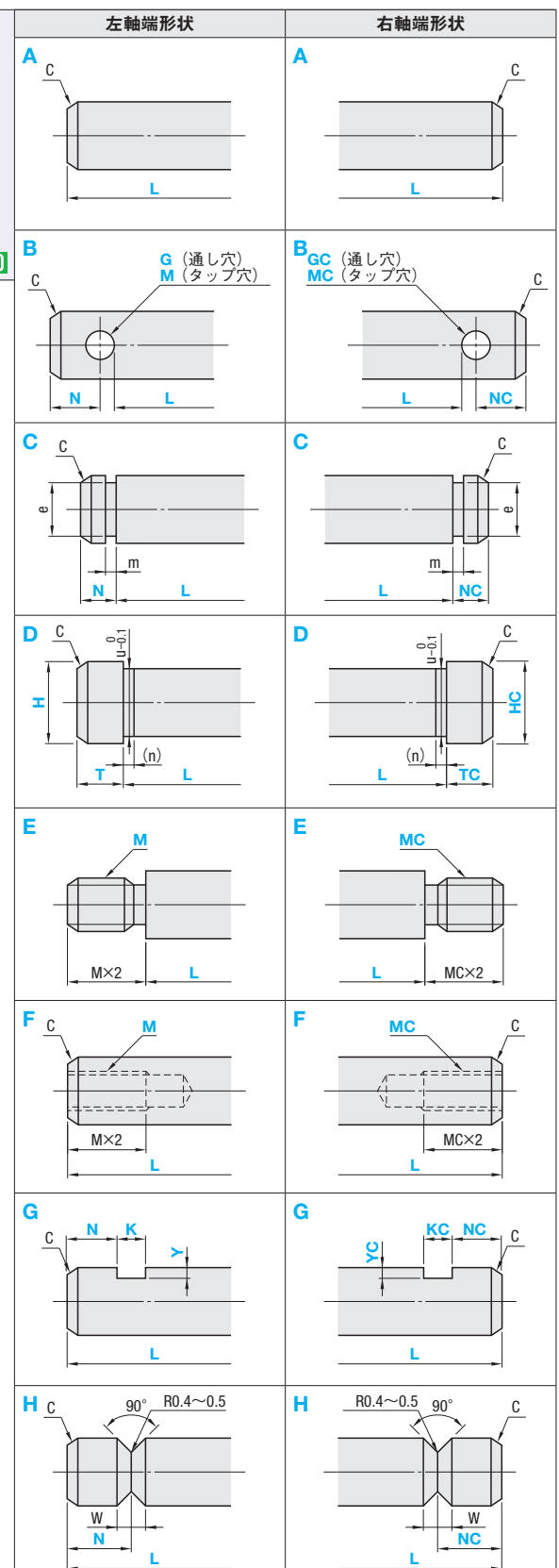

型式	指定1mm単位			指定0.1mm単位					指定0.5mm単位	選択	C
	Type	左軸端形状	右軸端形状	D	L	T(TC)	N(NC)	G(GC)	K(KC)	Y(YC)	
FCL□□ FCLH□□ PFCL□□ PFCLH□□ GFLC□□ FCLS□□ FCLSH□□ GFCLSH□□	A B C D E F G H	A B C D E F G H	3~20 4≤D (軸端形状Cのとき) 6≤D (軸端形状F・Hのとき)	5~200 (L≤D×20)	0.5≤T(TC)≤L/4	2≤N(NC)≤L/4 (軸端形状Cのとき) G(GC)・M(MC)/2+1 ≤N(NC)≤L/4 (軸端形状Bのとき) N(NC)=0 または 2≤N(NC)≤L/4 (軸端形状Gのとき) 2≤N(NC)≤L/4 (軸端形状Hのとき)	D/5≤G(GC)≤D/2 2≤K(KC)≤30 Y(YC)≤D/2	D+1≤H(HC)≤D+10	3 4 5 6 8 10 12 16 (M(MC)≤D/2) (軸端形状Bのとき) (M(MC)<D) (軸端形状Eのとき) (M(MC)≤D-3) (軸端形状Fのとき)	0.5以下	

Order 注文例

型式: D L T N G K Y H M TC NC GC KC YC HC MC

Type: 左軸端 右軸端

FCL D G -D10-L100-T2 -H14 -NC10 -KC6.5-YC1.5

SF-FCLS D G -D10-L100-T2 -H14 -NC10 -KC6.5-YC1.5

脱脂洗浄サービス **P.130**

Delivery 出荷日: 5 日 目 出 荷

Price 価格

数量スライド価格 (1円未満切り捨て) **P.133**

数量区分	標準対応	個別対応
数量 1~4	小口	大口
数量 5~12	13~19	20~49
数量 13~19	20~49	50~200
数量 20~49	50~200	201~
値引率	基準準備 5%	10% 18% 18%
出荷日	通常	+3日 お見積り

◎3本以上で1明細行当たり一律2,700円  
◎硬質クロムメッキはストック適用不可

価格は素材基準単価に軸端加工基準単価を加算してください。  
ex) FCLDG-D10-L100~ 480+400+200=1,080円

Type	D	素材基準単価					軸端加工基準単価				
		左軸:A形状	右軸:A形状	B	C	D	E	F	G	H	
FCL□□	3~5	310	440	—	—	170	150	370	170	170	150
	6~10	340	480	610	730	200	190	400	200	200	190
	11~15	540	710	870	1,020	240	220	570	240	240	220
	16~20	590	740	920	1,100	300	270	700	300	300	270
FCLH□□	3~5	730	880	—	—	190	170	390	190	190	170
	6~10	750	920	1,040	1,190	220	200	420	220	220	200
	11~15	850	1,030	1,240	1,470	250	230	590	250	250	230
	16~20	920	1,110	1,340	1,550	320	290	710	320	320	290
PFCL□□	3~5	490	630	—	—	170	150	370	170	170	150
	6~10	520	670	810	940	200	190	400	200	200	190
	11~15	670	850	1,040	1,230	240	220	570	240	240	220
	16~20	720	910	1,120	1,310	300	270	700	300	300	270
PFCLH□□	3~5	950	1,090	—	—	190	170	390	190	190	170
	6~10	990	1,110	1,260	1,440	220	200	420	220	220	200
	11~15	1,120	1,270	1,470	1,700	250	230	590	250	250	230
	16~20	1,190	1,370	1,580	1,770	320	290	710	320	320	290
GFLC□□	3~5	1,220	1,570	—	—	170	150	370	170	170	150
	6~10	1,300	1,670	2,020	2,350	200	190	400	200	200	190
	11~15	1,670	2,120	2,600	3,070	240	220	570	240	240	220
	16~20	1,800	2,270	2,800	3,270	300	270	700	300	300	270
FCLS□□	3~5	680	830	—	—	190	170	390	190	190	170
	6~10	700	870	1,010	1,150	220	200	420	220	220	200
	11~15	810	990	1,210	1,450	250	230	590	250	250	230
	16~20	860	1,080	1,320	1,520	320	290	710	320	320	290
FCLSH□□	3~5	1,170	1,300	—	—	220	200	440	220	220	200
	6~10	1,240	1,310	1,490	1,690	250	230	470	250	250	230
	11~15	1,390	1,520	1,700	1,930	300	270	650	300	300	270
	16~20	1,470	1,640	1,830	2,000	350	320	760	350	350	320
GFCLSH□□	3~5	2,920	3,250	—	—	220	200	440	220	220	200
	6~10	3,100	3,270	3,720	4,220	250	230	470	250	250	230
	11~15	3,470	3,800	4,250	4,820	300	270	650	300	300	270
	16~20	4,100	4,570	5,000	5,000	350	320	760	350	350	320

Alteration 追加加工

型式: D L T N G K Y H M TC NC GC KC YC HC MC

Type: 左軸端 右軸端

FCL D G -D10-L100-T2 -H14 -NC10 -KC6.5-YC1.5 -LFC13-DKC

Alterations	D形状(TC)寸部・二面幅追加加工		E形状M(MC)寸部長き変更		外径公差変更
	左軸端形状	右軸端形状	左軸端形状	右軸端形状	
	LFC	RFC	LBC	RBC	DKC
Code	LFC	RFC	LBC	RBC	DKC
Spec.	指定方法   LFC(RFC) 10 LFC(RFC)=指定0.5mm単位 D≤LFC(RFC)<H(HC)		指定方法   LBC(RBC) 20 LBC(RBC)=指定0.5mm単位		外径公差をh6に変更します。 指定方法   DKC
¥/1Code	300		300		無料

13 片持りのピンは、ご注文時にご確認ください。