

CROSS ROLLER TABLES

クロスローラテーブル

ザグリ穴タイプ/タップ穴タイプ

CADデータフォルダ名: 08_Linear_Guides

2010年度版カタログより型式変更いたしました。

■ザグリ穴タイプ



RoHS10

■タップ穴タイプ



RoHS10

取付寸法、精度、その他仕様は旧型式と変わりません

■取扱い注意

クロスローラテーブルは非常に衝撃に弱い商品です。落下させたり、無理な力を加えたりすると摺動異常を起こします。取扱いは十分にご注意願います。

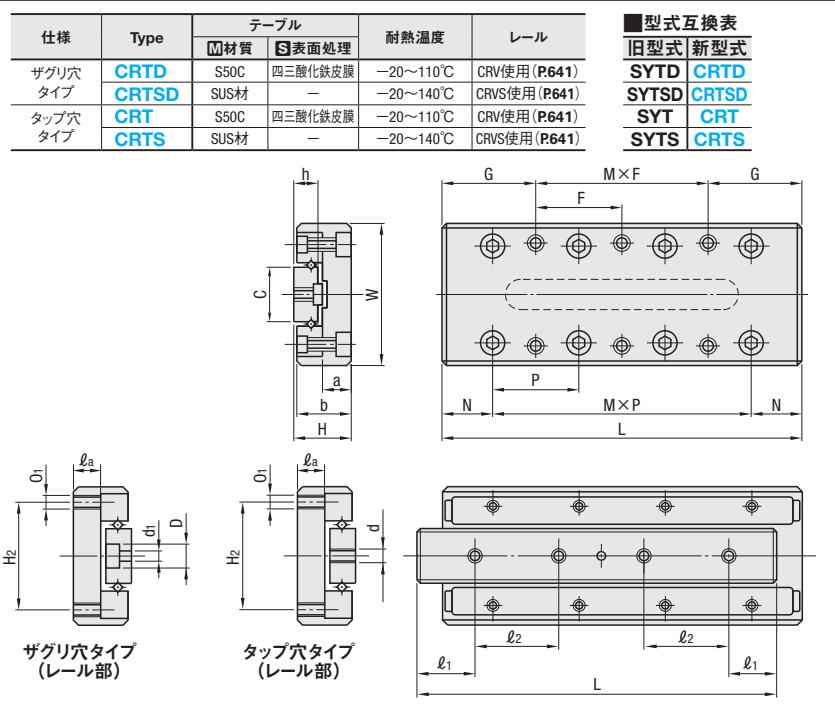

■型式互換表

旧型式 新型式

SYTD CRTD

SYTSD CRTSD

SYT CRT

SYTS CRTS

型式	主要寸法	テーブル面取付寸法	テーブル面寸法	側面寸法	ベッド面取付寸法																							
					CRTD CRTSD				CRT CRTS				取付穴数															
Type	No.	ストローク(往復)	H	W	L	G	F	M×F	H ₂	O ₁	l _a	N	P	M×P	a	b	h	C	d ₁	D	l ₁	l ₂	取付穴数	d	l ₁	l ₂	取付穴数	
ザグリ穴タイプ CRTD CRTSD	1025	12	8±0.1	20±0.1	25	3.5	18	1×18	14	M2.6	3	7.5	10	1×10	3.5	7.5	4	6.6	2.5	4.1	5	—	2	M2.6	5	7.5	3	—
	1035	18	8±0.1	20±0.1	35	—	28	1×28	14	M2.6	3	7.5	10	2×10	3.5	7.5	4	6.6	2.5	4.1	5	—	2	M2.6	7.5	10	3	—
	1045	25	—	—	45	12.5	20	1×20	—	—	—	—	—	3×10	3.5	6.5	4	—	—	—	—	—	—	—	—	—	—	—
	2035	18	—	—	35	3.5	28	1×28	—	—	—	—	—	1×15	5	—	2	—	—	—	—	—	—	—	7.5	20	2	—
	2050	30	12±0.1	30±0.1	50	3.5	43	1×43	22	M3	5	10	15	2×15	5.5	11.5	6	12	3.5	6	7.5	—	2	M3	10	15	3	—
タップ穴タイプ CRT CRTS	2065	40	—	—	65	17.5	30	1×30	—	—	—	—	—	3×15	5	11	4	—	—	—	—	—	—	—	—	—	—	—
	*3055	30	16±0.1	40±0.1	55	7.5	40	1×40	30	M4	7	15	25	1×25	7.5	15.5	8	16	4.5	7.5	7.5	—	2	M4	10	35	2	—
	*3080	45	—	—	80	7.5	65	1×65	—	—	—	—	—	2×25	7.5	12.5	4	—	—	—	—	—	—	—	15	25	3	—

*CRTSはNo.3055、3080はございません。

※1 製造ロットにより、10.5となる場合があります。
※2 製造ロットにより、14.5となる場合があります。

Order 注文例
型式 CRT3055

Delivery 出荷日
在庫品 翌日出荷 P.133
ご希望によりPM6:00迄、当日出荷受付致します。

Price 価格

No.	CRT・CRTD		CRTS・CRTSD	
	¥基準単価 1~9セット	¥スライド単価 10セット~	¥基準単価 1~9セット	¥スライド単価 10セット~
1025	14,880	14,140	20,810	19,770
1035	16,400	15,580	22,960	21,820
1045	19,160	18,210	26,810	25,470
2035	14,640	13,910	20,510	19,490
2050	17,510	16,640	24,480	23,260
2065	20,810	19,770	29,130	27,680
*3055	13,290	12,630	18,610	17,680
*3080	18,240	17,330	25,530	24,260

*CRTSはNo.3055、3080はございません。

■数量スライド

数量区分	標準対応	個別対応
数量	小口	大口
出荷日	1~10セット 通常	11セット~ お見積り

表示数量超えはWOSにてご確認ください。

CROSS ROLLER TABLES

クロスローラテーブル

価格改訂

■: 新価格

CADデータフォルダ名: 08_Linear_Guides

2010年度版カタログより型式変更いたしました。



RoHS10

取付寸法、精度、その他仕様は旧型式と変わりません

■取扱い注意

クロスローラテーブルは非常に衝撃に弱い商品です。落下させたり、無理な力を加えたりすると摺動異常を起こします。取扱いは十分にご注意願います。

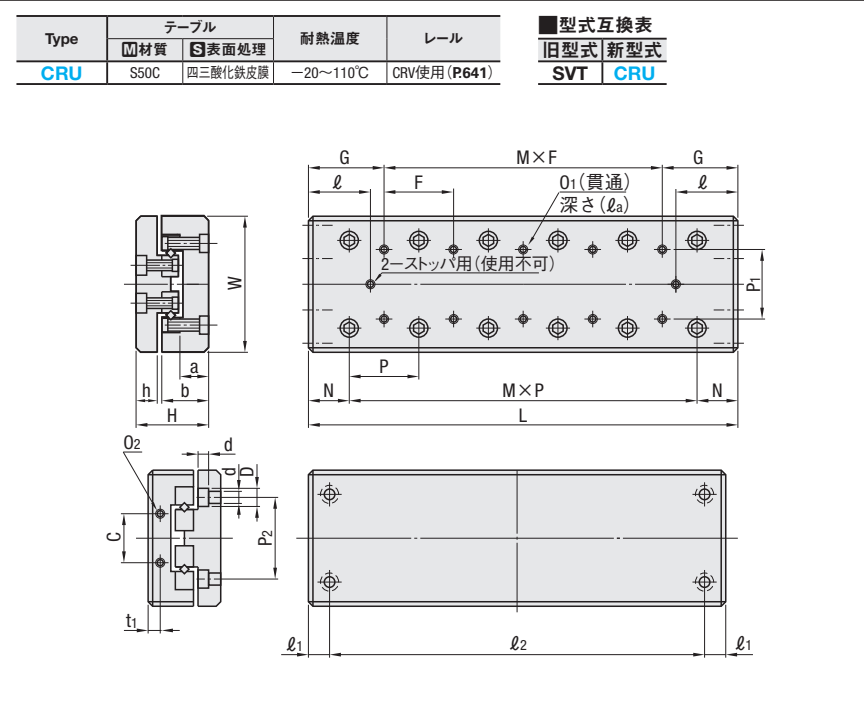

型式	主要寸法	テーブル面取付寸法	テーブル面寸法	側面寸法	ベッド面取付寸法																					
					CRTD CRTSD				CRT CRTS				取付穴数													
Type	No.	ストローク(往復)	H	W	L	G	M×F	P ₁	O ₁	l _a	N	P	M×P	l	a	b	h	C	t ₁	O ₂	P ₂	d	D	l ₁	l ₂	
CRU	1025	12	—	—	25	—	—	—	—	—	—	—	—	1×10	2.5	—	—	—	—	—	—	—	—	—	—	18
	1035	18	17±0.1	30 ^{-0.2/-0.4}	35	12.5	1×10	10	M2	4	7.5	10	2×10	4.5	7	11	5.5	12	2.5	M2	22	2.5	4.5	3.5	28	
	1045	25	—	—	45	—	2×10	—	—	—	—	—	—	3×10	6	—	—	—	—	—	—	—	—	—	38	
	2035	18	—	—	35	—	—	—	—	—	—	—	—	1×15	3	—	—	—	—	—	—	—	—	—	25	
	2050	30	21±0.1	40 ^{-0.2/-0.4}	50	17.5	1×15	15	M3	6	10	15	2×15	4.5	8	14	6.5	16	3.4	M2	30	3.5	6.5	5	40	
	2065	40	—	—	65	—	2×15	—	—	—	—	—	—	3×15	7	—	—	—	—	—	—	—	—	—	55	
	3055	30	28±0.1	60±0.1	—	—	—	—	—	—	—	—	—	1×25	5.5	—	—	—	—	—	—	—	—	—	—	35
	3080	45	—	—	80	27.5	1×25	25	M4	8	15	25	2×25	10.5	10.5	18.5	9	40	5.5	M3	40	4.5	8	10	60	

Order 注文例
型式 CRU3055

Delivery 出荷日
在庫品 翌日出荷 P.133
ご希望によりPM6:00迄、当日出荷受付致します。

Price 価格

No.	CRU	
	¥基準単価 1~9セット	¥スライド単価 10セット~
1025	19,500	18,530
1035	21,640	20,570
1045	24,900	23,660
2035	16,460	15,650
2050	19,740	18,760
2065	22,560	21,430
3055	14,520	13,790
3080	19,980	18,990

■数量スライド

数量区分	標準対応	個別対応
数量	小口	大口
出荷日	1~10セット 通常	11セット~ お見積り

表示数量超えはWOSにてご確認ください。

No.	静的許容モーメント			基本定格荷重		自重 *約 (kg)	精度	
	MA N・m	MB N・m	Mc N・m	C(動)N	Co(静)N		振れA	振れB
1025	1.79	1.79	3.23	465	478	0.10	2	4
1035	4.18	4.18	6.46	807	956	0.14		
1045	5.38	5.38	8.07	962	1195	0.16		
2035	7.04	7.04	10.6	1101	1174	0.22		
2050	11.7	11.74	15.8	1521	1761	0.30		
2065	16.4	16.4	21.1	1908	2348	0.38	5	5
3055	33.8	33.8	56.9	3617	4062	0.66		
3080	60.9	60.9	94.8	5409	6770	0.96		

kgf=N×0.101972

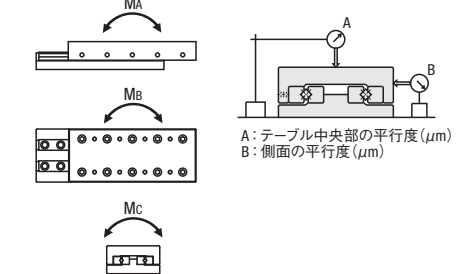

A: テーブル中央部の平行度(μm)
B: 側面の平行度(μm)

8 リニアガイド