



ミニチュアリニアガイド -ワイドレール- -ワイドロングブロック/軽予圧-

リニアガイド 総合情報サイト

大口相談はこちら



●特長：ミスミオリジナル規格、**ワイドブロック**タイプ。標準品に比べボルトサイズが大きくなり、締結強度が向上します。



材質	材質 硬度	Type		MX (潤滑ユニット) 有無	L 寸法	ブロック 数
		軽予圧 上級	微すきま 並級			
ステンレス鋼 56HRC~	RoHS 10	SSELBWM	SSELBWMZ	無記入：無 -MX：有	定寸 指定	1
		SSEL2BWM	SSEL2BWMZ			2
		SSELBWML	SSELBWMLZ			1
		SSEL2BWML	SSEL2BWMLZ			2

耐熱温度：-20~80℃ ●指定寸の場合、価格表のL寸は選択できません。
 ○ SSELBWML9-81(指定寸) ○ SSELBWML9-80(指定寸) × ……SSELBWM9-80(定寸)にてご注文ください。

●S表面処理
 低温黒色クロムメッキ処理に対応しています。
 特長、出荷日、価格については **P560**

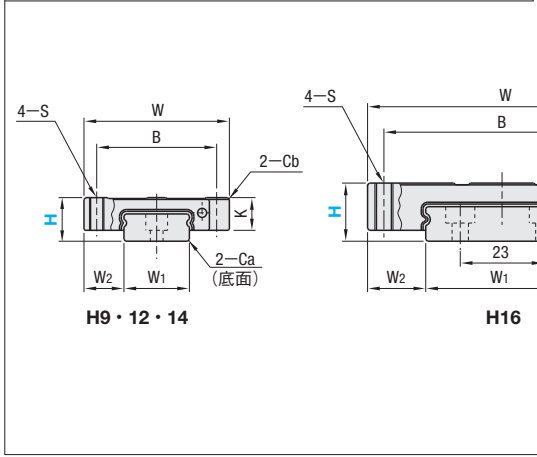

●L寸指定タイプのG寸法は下表と異なります。詳細は **P559**参照。

H	L	SSELBWM	SSEL2BWM	SSELBWMZ	SSEL2BWMZ
9	80	6,280	—	5,550	—
	110	6,800	10,390	6,070	9,190
	140	7,280	10,870	6,480	9,610
	170	7,940	11,530	7,100	10,200
	200	9,200	12,780	8,280	11,710
	230	11,160	14,760	10,410	13,530
	260	13,130	16,720	12,200	15,340
	290	15,540	19,120	14,450	17,540
	320	17,650	21,230	16,360	19,460
	350	19,760	23,340	18,470	21,390
12	80	7,190	—	—	—
	110	7,910	12,240	—	—
	140	8,850	13,180	—	—
	170	9,770	14,100	—	—
	200	10,750	15,060	—	—
	230	11,900	16,220	—	—
	260	13,060	17,390	—	—
	290	14,580	18,900	—	—
	320	16,100	20,410	—	—
	350	17,620	21,920	—	—
14	110	7,770	—	7,130	—
	150	8,480	13,100	7,840	12,040
	190	9,490	14,100	8,810	12,970
	230	10,650	15,260	9,870	14,020
	270	11,600	16,210	10,740	14,890
	310	12,490	17,110	11,550	15,810
	350	13,630	18,250	12,680	16,860
	390	15,010	19,630	13,970	18,130
	430	16,880	21,500	15,730	19,870
	470	18,360	22,980	17,070	21,240
16	510	19,530	24,150	18,120	22,410
	550	20,700	25,320	19,290	23,580
	590	21,870	26,490	20,460	24,750
	630	23,040	27,660	21,630	25,920
	670	24,210	28,830	22,800	27,090
	710	25,380	30,000	23,970	28,260
	750	26,550	31,170	25,140	29,430
	790	27,720	32,340	26,310	30,600
	830	28,890	33,510	27,480	31,770
	870	30,060	34,680	28,650	32,940
18	910	31,230	35,850	29,820	34,110
	950	32,400	37,020	30,990	35,280
	990	33,570	38,190	32,160	36,450
	110	8,760	—	8,340	—
	150	9,550	—	9,130	—
	190	10,340	15,610	9,880	14,880
	230	11,220	16,480	10,720	15,690
	270	12,320	17,580	11,780	16,760
	310	13,210	18,460	12,630	17,600
	350	14,340	19,590	13,720	18,670
20	390	15,280	20,540	14,610	19,570
	430	16,220	21,490	15,500	20,440
	470	17,310	22,570	16,600	21,600
	510	18,410	23,670	17,660	22,640
	550	19,240	24,490	18,440	23,420
	590	20,540	25,800	19,680	24,660
	630	21,860	27,120	20,970	25,940
	670	24,690	29,940	23,730	28,640
	710	26,120	31,370	25,050	30,030
	750	27,550	32,800	26,430	31,380
22	790	28,980	34,230	27,780	32,720
	830	30,410	35,660	29,120	34,070
	870	31,840	37,090	30,470	35,410
	910	33,270	38,520	31,810	36,750
	950	34,700	39,950	33,150	38,100
	990	36,130	41,380	34,500	39,440

■使用上の注意
 ①ブロックにはボール脱落防止の保持器(ワイヤー)が装着されています。ブロックの取り扱いには **P553**を参照ください。
 ②ブロックとレールを組み換えて使用した場合は、ラジアルすきまと精度の保証は出来ません。
 ③基準面はブロックとレールに直線溝が入っている側です。必ず基準面同士を合わせてご使用ください。
 ④レールを継ぎ足して使用することは出来ません。
 ⑤リニアガイドは、レール固定後(レールねじ締結後及び、基準面へ押付後)の精度を保証しております。
 レールのわずかな曲りは固定することにより矯正されますので、ご使用上問題ありません。

■その他
 ・リチウム系石けん基グリース(協同油脂製マルテンブルグリースPS2)封入済み。
 ・寿命計算は **P555**参照

型式	Type	H	L	ブロック寸法							ガイドレール寸法							
				W	L1	B	C	S	L2	K	Cb	W1	W2	H1	Ca	ザグリ穴 d1×d2×h	F	G
標準仕様 SSELBWM SSEL2BWM SSELBWML SSEL2BWML	SSELBWMZ SSEL2BWMZ SSELBWMLZ SSEL2BWMLZ	9	80~380 (110)	36	43.5	29	19	M4	32.5	7	0.3	14	11	5.2	0.5	3.5×6×3.2	30	10
		12	80~290 (110)	40	51.6	33	24	M4	40.6	9	0.3	18	11	7.5	0.5	3.5×6×4.5	30	10
		14	110~990 (150)	51	61.6	44	28	M4	47.4	11	0.5	24	13.5	8	0.5	4.5×8×4.5	40	15
		16	110~990 (190)	74	74.9	65	35	M5	59.9	13	0.5	42	16	9.5	0.5	4.5×8×4.5	40	15

①内寸法は2ブロックタイプの最短レール長さです。
 ②L寸指定タイプはレール両端を均等にカットします。その場合、G寸法は表中と異なります。計算方法、詳細は **P559**

kgf=N×0.101972

H	基本定格荷重			静的許容モーメント			質量	
	C(動) kN	Co(静) kN	MA N・m	Mb N・m	Mc N・m	ブロック kg	ガイドレール kg/m	
9	1.7	4.0	12.1	12.1	28.8	0.05	0.50	
12	2.6	5.3	20.2	20.2	49.5	0.09	0.96	
14	3.9	8.5	38.6	38.6	104.6	0.16	1.40	
16	7.2	14.3	86.0	86.0	305.2	0.3	2.95	

単位：μm

仕様	軽予圧 上級	微すきま 並級
ラジアルすきま	-3~0	0~+15
高さHの寸法許容差	±20	±20
高さHのペア相互差	15	40
幅W2の寸法許容差	±25	±25
幅W2のペア相互差	20	40
A面に対するC面の走り平行度	P553参照	
B面に対するD面の走り平行度	P553参照	

H	L	¥基準単価			
		SSELBWM	SSEL2BWM	SSELBWMZ	SSEL2BWMZ
9	80	6,280	—	5,550	—
	110	6,800	10,390	6,070	9,190
	140	7,280	10,870	6,480	9,610
	170	7,940	11,530	7,100	10,200
	200	9,200	12,780	8,280	11,710
	230	11,160	14,760	10,410	13,530
	260	13,130	16,720	12,200	15,340
	290	15,540	19,120	14,450	17,540
	320	17,650	21,230	16,360	19,460
	350	19,760	23,340	18,470	21,390
12	80	7,190	—	—	—
	110	7,910	12,240	—	—
	140	8,850	13,180	—	—
	170	9,770	14,100	—	—
	200	10,750	15,060	—	—
	230	11,900	16,220	—	—
	260	13,060	17,390	—	—
	290	14,580	18,900	—	—
	320	16,100	20,410	—	—
	350	17,620	21,920	—	—
14	110	7,770	—	7,130	—
	150	8,480	13,100	7,840	12,040
	190	9,490	14,100	8,810	12,970
	230	10,650	15,260	9,870	14,020
	270	11,600	16,210	10,740	14,890
	310	12,490	17,110	11,550	15,810
	350	13,630	18,250	12,680	16,860
	390	15,010	19,630	13,970	18,130
	430	16,880	21,500	15,730	19,870
	470	18,360	22,980	17,070	21,240
16	510	19,530	24,150	18,120	22,410
	550	20,700	25,320	19,290	23,580
	590	21,870	26,490	20,460	24,750
	630	23,040	27,660	21,630	25,920
	670	24,210	28,830	22,800	27,090
	710	25,380	30,000	23,970	28,260
	750	26,550	31,170	25,140	29,430
	790	27,720	32,340	26,310	30,600
	830	28,890	33,510	27,480	31,770
	870	30,060	34,680	28,650	32,940
18	910	31,230	35,850	29,820	34,110
	950	32,400	37,020	30,990	35,280
	990	33,570	38,190	32,160	36,450
	110	8,760	—	8,340	—
	150	9,550	—	9,130	—
	190	10,340	15,610	9,880	14,880
	230	11,220	16,480	10,720	15,690
	270	12,320	17,580	11,780	16,760
	310	13,210	18,460	12,630	17,600
	350	14,340	19,590	13,720	18,670
20	390	15,280	20,540	14,610	19,570
	430	16,220	21,490	15,500	20,440
	470	17,310	22,570	16,600	21,600
	510	18,410	23,670	17,660	22,640
	550	19,240	24,490	18,440	23,420
	590	20,540	25,800	19,680	24,660
	630	21,860	27,120	20,970	25,940
	670	24,690	29,940	23,730	28,640
	710	26,120	31,370	25,050	30,030
	750	27,550	32,800	26,430	31,380
22	790	28,980	34,230	27,780	32,720
	830	30,410	35,660	29,120	34,070
	870	31,840	37,090	30,470	35,410
	910	33,270	38,520	31,810	36,750
	950	34,700	39,950	33,150	38,100
	990	36,130	41,380	34,500	39,440

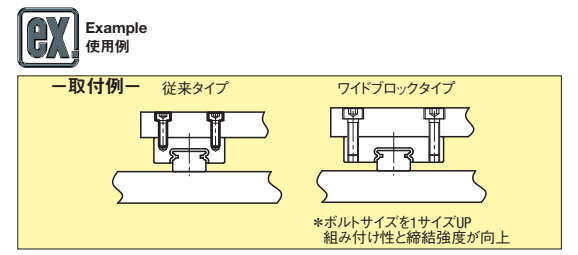

●CAD データフォルダ名：08_Linear_Guides

Price 価格

●数量スライド価格 (●1円未満切り捨て) P133

数量区分	標準対応		個別対応	
	小口	大口	小口	大口
数量	1~10	11~15	16~39	40~
値引率	基準単価	10%	10%	20%
出荷日	通常	+3日	お見積り	

●表示数量超えはWOSIにてご確認ください。

Order 注文例

型式 - L

SSELBWM12 - 200 (Lタイプグリース入り)

SSELBWM12L - 200 (Lタイプグリース入り)

SSELBWM12G - 200 (Gタイプグリース入り)

各種グリースに変更できます。
 出荷日・価格・性能については **P559**

Delivery 出荷日

5 日日出荷

●注文締切

PM 8:00迄

●3本以上で1明細行当たり一律2,160円

●ストック適用数量1~10本

●H寸9の320以上、H寸14の510以上、H寸16の710以上はストック適用不可

L寸指定品

5 日日出荷 大口 出荷日 +3 日日出荷 数量 11~15

●ストック対応なし

Alteration 追加加工

型式 - L - (MC・RLC・LLC)

SSEL2BWML16 - 450 - MC

5 日日出荷 ●ストック対応なし

Alterations	Code	Spec.	¥/1Code															
タップ穴変更	MC	ガイドレール固定用ザグリ穴をタップ穴に変更 ●H寸9の291以上、H寸14の471以上、H寸16の671以上は適用不可	無料															
端面レールカット	LLC	レールの端面を切断します。 指定方法 LLC <table border="1"> <thead> <tr> <th>H</th> <th>切断L</th> <th>N</th> </tr> </thead> <tbody> <tr><td>9</td><td>—</td><td>—</td></tr> <tr><td>12</td><td>5</td><td>5</td></tr> <tr><td>14</td><td>—</td><td>10</td></tr> <tr><td>16</td><td>—</td><td>—</td></tr> </tbody> </table> ●定寸タイプのみ適用 ●全長は切断分短くなります。	H	切断L	N	9	—	—	12	5	5	14	—	10	16	—	—	500
H	切断L	N																
9	—	—																
12	5	5																
14	—	10																
16	—	—																

●リニアガイド用オプション部品

位置保持用部品	ブロック・レール固定部品
●リニアガイドクランプ	●リニアアロック