

OIL FREE BUSHINGS -POLYACETAL / PTFE TYPE-

無給油ブッシュ

—ポリアセタール樹脂タイプ— / —四ふっ化エチレン樹脂タイプ—



価格改訂
: 値下げ価格
: 新価格
: スライド値引率変更

CADデータフォルダ名: 06_Oil_Free_Bushings

■特長: 食品衛生法に適合した規格です。☑️まとめ買いがお得です。

■ストレート・ツバ付 (ポリアセタール樹脂タイプ)



JZB (ストレートタイプ)

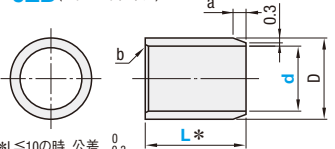

JZF (ツバ付タイプ)

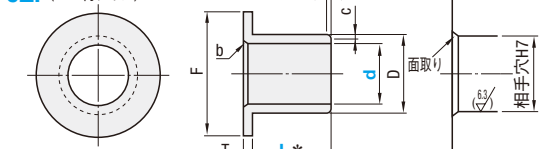

*L≦10の時、公差 -0.3
L≧12の時、公差 -0.5
☑️ブッシュの固定は圧入を推奨します。
☑️材質 ポリアセタール樹脂
潤滑油及び特殊充てん剤入り 耐熱温度 -40~80℃

Table with columns for Type, d, L, D, F, T, and various tolerances for JZB and JZF bushings.

☑️*ストレートタイプの3-3, 3-4, 4-3, 4-4, 4-6, 5-3, 5-4, 6-4, 6-5はa=0.5になります。☑️dの許容差は、d±0.002のリングゲージに圧入後の数値です。*1ハウジング径と軸径は推奨寸法です。☑️L寸の*はJZBのみ適用 ☑️L寸の()はJZFのみ適用 ☑️内径公差は圧入後の保証値です。

■数量スライド価格 (☑️1円未満切り捨て) P133

Price table for JZB and JZF bushings with columns for quantity and price.

Price table for JZB and JZF bushings with columns for quantity and price.

Price table for JZB and JZF bushings with columns for quantity and price.

Table with columns for Type, d, L3, L4, L5, L6, L8, L10, L12, L15, L20, L25, L30, L40, L50 for JZB bushings.

Table with columns for Type, d, L3, L4, L5, L6, L8, L10, L12, L15, L20, L25, L30, L40, L50 for JZF bushings.

■特長: 食品衛生法に適合しており、耐薬品性が高い規格です。

■ストレート・ツバ付 (四ふっ化エチレン樹脂タイプ)



TFZB (ストレートタイプ)

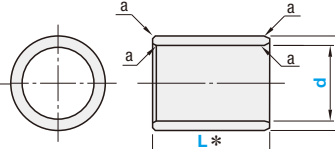

TFZF (ツバ付タイプ)

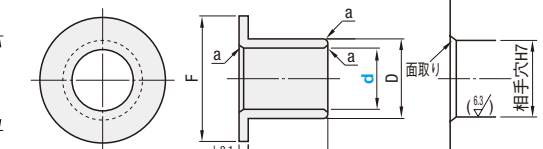

*L寸公差... 8≧L -0.2 (TFZB・TFZF) 10≧L -0.25 (TFZF)
☑️ブッシュの固定は圧入を推奨します。

☑️材質 PTFE樹脂
潤滑剤及び特殊充てん剤入り 耐熱温度 -200~200℃

Table with columns for Type, d, L, D, F, T, and various tolerances for TFZB and TFZF bushings.

Price table for TFZB and TFZF bushings with columns for quantity and price.

Price table for TFZB and TFZF bushings with columns for quantity and price.

Price table for TFZB and TFZF bushings with columns for quantity and price.

Order form table with columns for Type, L, and quantity.

Delivery information table with columns for delivery date and quantity.

POLYACETAL WASHERS / OIL FREE BUSHINGS WITH FLANGE · HOUSING UNITS

無給油樹脂ワッシャ/無給油ブッシュフランジ型ハウジングユニット・ブロック型ハウジングユニット

—ポリアセタール樹脂ブッシュ内蔵タイプ—



価格改訂
: 値下げ価格
: 新価格
: スライド値引率変更

CADデータフォルダ名: 06_Oil_Free_Bushings

■特長: スラスト方向の荷重を受けることができるワッシャです。☑️まとめ買いがお得です。

■無給油樹脂ワッシャ

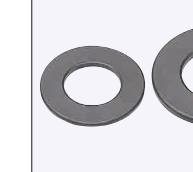

JZW

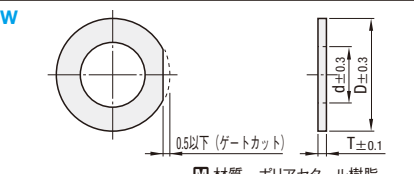

☑️材質 ポリアセタール樹脂
潤滑油及び特殊充てん剤入り 耐熱温度 -40~80℃

Table with columns for Type, No., T, d, D, and price for JZW washers.

■特長: 垂直方向の運動に適した、ハウジングの製作・組み付けの手間を軽減した規格です。

■無給油ブッシュ フランジ型ハウジングユニット

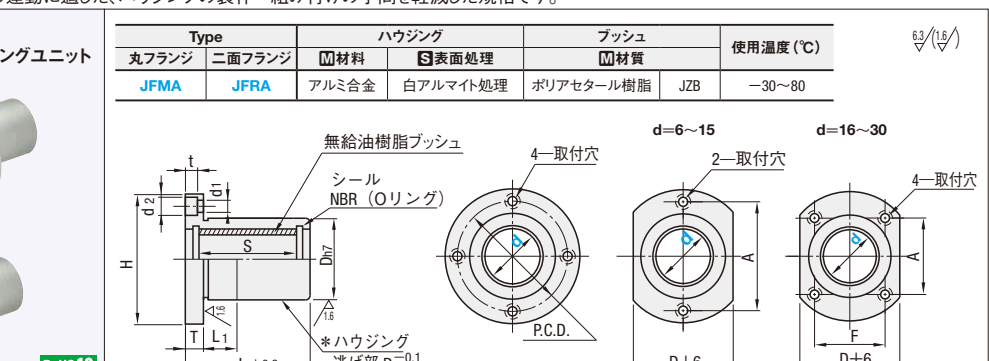
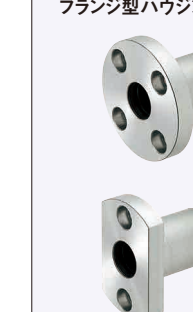

Table with columns for Type, d, D, L, L1, S, H, T, d1, d2, t, P.C.D., F, A, and price for JFMA and JFRA housing units.

■特長: 水平方向の運動に適した、ハウジングの製作・組み付けの手間を軽減した規格です。

■無給油ブッシュ ブロック型ハウジングユニット

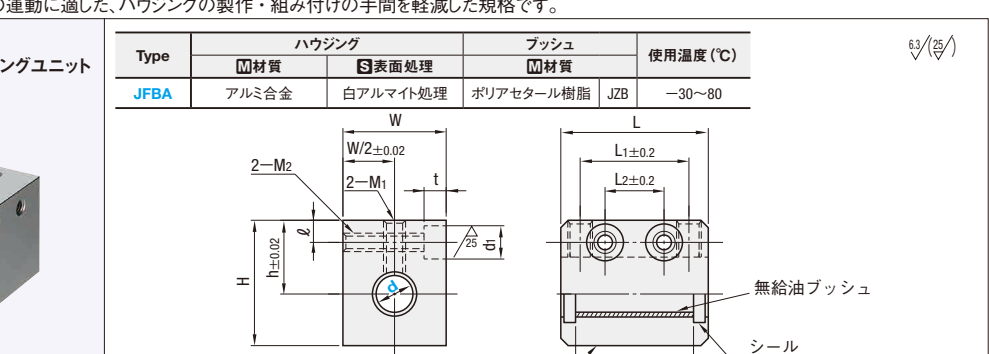

Table with columns for Type, d, h, W, H, L, L1, L2, S, l, M1, M2, d1 x t, and price for JFBA housing units.

☑️フランジ型高さ調整スペーサはP370からご選択いただけます。☑️ハウジング内のブッシュの交換・取り外しはできません。

Price table for JZWB and JZWB bushings with columns for quantity and price.

Price table for JFRA housing units with columns for quantity and price.

Price table for JFMA housing units with columns for quantity and price.

Price table for JFBA housing units with columns for quantity and price.

Order form table with columns for Type, L, and quantity.

Delivery information table with columns for delivery date and quantity.

6 無給油ブッシュ