

HOLDERS FOR SHAFT -CASTING L-SHAPED-
シャフトホルダ -L型(鑄造品)-
 -スタンダードタイプ・スリットタイプ-



CADデータフォルダ名: 02_Holders_for_Shaft

■特長: 鑄造品のため、同タイプの機械加工品に比べて、お求めやすい価格となっております。

■スタンダードタイプ



Type	材質	S表面処理	A付属品
SHKLB	S45C相当	四三酸化鉄皮膜	六角穴付ボルト1本
SHKLM	S45C相当	無電解ニッケルメッキ	六角穴付ボルト1本
SHKLS	SUS304相当	-	六角穴付ボルト1本 (SUS)

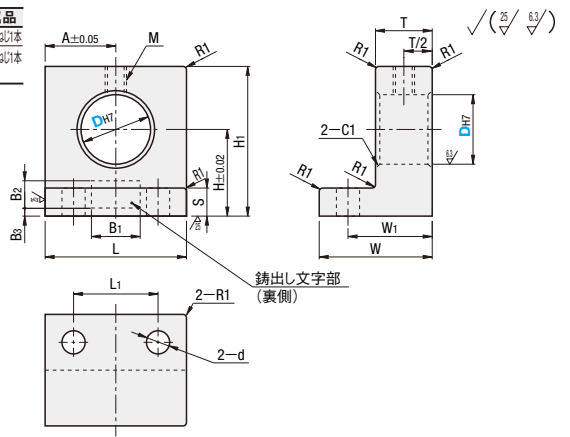

型式 Type	D	H	L	H1	T	S	W	W1	A	締付ネジ M	L1	d	B1	B2	B3	質量 g	¥基準単価		
																	SHKLB	SHKLM	SHKLS
SHKLB SHKLM SHKLS	8	15		24	10	6	20	15	12.5	M4	13	5.5	14	8	2	60	1,160	1,190	1,930
	10	20	25	30												72	1,220	1,260	1,930
	12		31	71												1,300	1,330	2,060	
	16		38	79												1,470	1,510	2,120	
	20	25	40	43												209	1,990	2,050	3,080
	25		50	222												2,100	2,170	3,170	
30	30	50	53	12	10	30	20	25	M6	30	9				369	2,430	2,490	4,320	

■スリットタイプ



Type	材質	S表面処理	A付属品
SHKS	S45C相当	四三酸化鉄皮膜	六角穴付ボルト1本
SHKSM	S45C相当	無電解ニッケルメッキ	六角穴付ボルト1本
SHKSS	SUS304相当	-	六角穴付ボルト1本 (SUS)

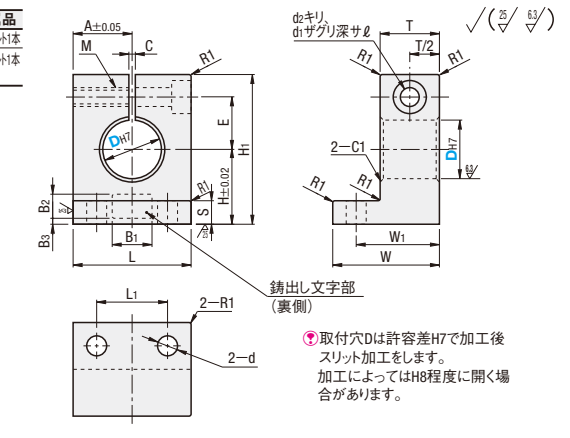

型式 Type	D	H	L	H1	T	S	W	W1	A	L1	d	E	締付ネジ M	d2	d1	ℓ	C	B1	B2	B3	質量 g	¥基準単価		
																						SHKS	SHKSM	SHKSS
SHKS SHKSM SHKSS	8	15		31	12	6	22	17	12.5	15	5.5	11	M4	4.5	8	4.5	2	14	8	2	72	1,250	1,280	2,450
	10	20	25	36																	82	1,250	1,280	2,450
	12		38	83																	1,300	1,330	2,610	
	16		45	114																	1,410	1,440	2,670	
	20	25	30	45																	236	1,910	1,950	3,870
	25		51	249																	2,040	2,070	3,970	
30	30	40	58	21	24	24	6.5	21	M6	6.5	11	6.5				249	2,040	2,070	3,970					
		50	63	20	10	40	30	25	30	9	24	M8	9	14	9	3				417	2,350	2,390	4,990	

Order 注文例
 型式
 SHKS
 SF-SHKLM20
 脱脂洗浄サービス P.130

Delivery 出荷日
 在庫品 翌日出荷 P.133
 ◎ご希望によりPM6:00迄、当日出荷受付致します。

Price 価格

数量区分	標準対応		個別対応		
	小口	大口	小口	大口	大口
数量	1~10	11~19	20~29	30~50	51~
値引率	基準単価	5%	10%	15%	お見積り
出荷日	通常	お見積り			

◎表示数量超えはWOSにてご確認ください。

HOLDERS FOR SHAFT -CASTING L-SHAPED-
シャフトホルダ -L型(鑄造品)-
 -側方スリットタイプ・セパレートタイプ-



CADデータフォルダ名: 02_Holders_for_Shaft

■特長: 鑄造品のため、同タイプの機械加工品に比べて、お求めやすい価格となっております。

■側方スリットタイプ



Type	材質	S表面処理	A付属品
SHKW	S45C相当	四三酸化鉄皮膜	六角穴付ボルト1本
SHKWM	S45C相当	無電解ニッケルメッキ	六角穴付ボルト1本
SHKW	SUS304相当	-	六角穴付ボルト1本 (SUS)

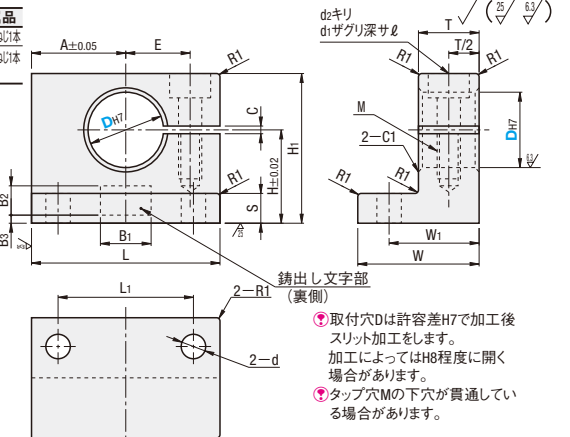

型式 Type	D	H	L	H1	T	S	W	W1	A	L1	d	E	締付ネジ M	d2	d1	ℓ	C	B1	B2	B3	質量 g	¥基準単価		
																						SHKW	SHKWM	SHKW
SHKW SHKWM SHKW	8	15	30	23	12	6	22	17	15	20	5.5	10	M4	4.5	8	4.5	2	14	8	2	70	1,320	1,350	2,610
	10	20	32	29																	90	1,320	1,350	2,610
	12		30	71																	1,370	1,400	2,800	
	16		37	127																	1,490	1,520	2,870	
	20	25	40	166																	2,020	2,050	4,090	
	25		48	227																	2,150	2,190	4,230	
30	30	50	51	20	10	40	30	35	48	9	24	M6	6.5	11	6.5				503	2,480	2,520	5,440		

■セパレートタイプ



Type	材質	S表面処理	A付属品
SHKP	S45C相当	四三酸化鉄皮膜	六角穴付ボルト2本
SHKPM	S45C相当	無電解ニッケルメッキ	六角穴付ボルト2本
SHKPS	SUS304相当	-	六角穴付ボルト2本 (SUS)

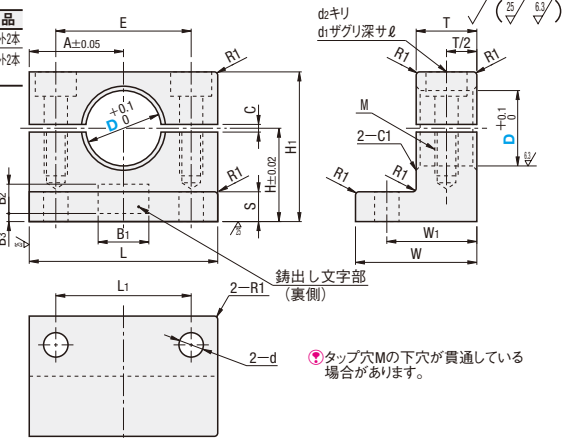

型式 Type	D	H	L	H1	T	S	W	W1	A	L1	d	E	締付ネジ M	d2	d1	ℓ	C	B1	B2	B3	質量 g	¥基準単価		
																						SHKP	SHKPM	SHKPS
SHKP SHKPM SHKPS	8	15	30	23	12	6	22	17	15	20	5.5	20	M4	4.5	8	4.5	2	14	8	2	65	1,500	1,540	2,670
	10	20	32	29																	85	1,630	1,680	2,670
	12		30	71																	85	1,750	1,790	2,870
	16		37	121																	1,980	2,040	2,940	
	20	25	40	166																	2,300	2,690	4,270	
	25		48	230																	2,630	2,690	4,270	
30	30	50	51	20	10	40	30	35	48	9	48	M6	6.5	11	6.5				483	3,730	3,800	5,990		

Order 注文例
 型式
 SHKW
 SF-SHKPM20
 脱脂洗浄サービス P.130

Delivery 出荷日
 在庫品 翌日出荷 P.133
 ◎ご希望によりPM6:00迄、当日出荷受付致します。

Price 価格

数量区分	標準対応		個別対応		
	小口	大口	小口	大口	大口
数量	1~10	11~19	20~29	30~50	51~
値引率	基準単価	5%	10%	15%	お見積り
出荷日	通常	お見積り			

◎表示数量超えはWOSにてご確認ください。

2 シャフトホルダ