

SHAFTS -HOLLOW TYPE / ONE SIDE FEMALE SCREW HOLLOW TYPE-

シャフト

-パイプタイプ/片端めねじパイプタイプ/片端めねじパイプスパナ溝付きタイプ-

カタログ規格外品はこちら P.137
CADデータフォルダ名: 01_Shafits



Table with columns: Type, 材質, 硬度, 表面処理, D公差. Rows include SPJ, SSPJ, PSPJ, RSPJ and their variants.

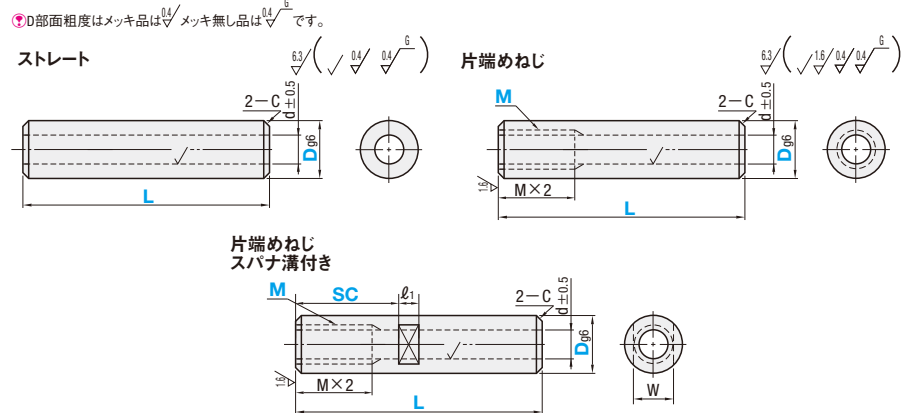

- RoHS 10
低温黒色クロムメッキの特長
パイプ穴内部、タップ内、ホール穴、横穴等に低温黒色クロムメッキは処理されません。
寸公差・真円度・真直度・直角度・同軸度・硬度変化
スパナ溝両端約10mmは真円度・外径公差が精度範囲外になる場合があります。
軸端加工部(ネジ有効長さ+約10mm)加工のための焼きなましによる硬度低下の可能性が有ります。

加工部付近は焼きなましによる変形のため、外径公差より外れる可能性があります。

Table with columns: 型式, L, M, スパナ溝寸法, d, C. Rows include SPJ, SSPJ, PSPJ, RSPJ and their variants.

M選択でT1・T2・T3を選択の場合、テーパねじ加工を行います。(指定方法: MT1)
ステンレスタイプはD寸・M寸とも*印のみ適用となります。L寸・d寸は()内の数値となります。

Order text block including Order text, Delivery date (3 days), and Alteration options.

Alterations table with columns: 外径公差変更, L寸公差変更, ホール加工, 2箇所スパナ溝追加加工, 片面横穴追加加工. Includes diagrams and specifications for each alteration.

Price table with columns: 数量区分, 標準対応, 個別対応. Includes a note about quantity discounts.

Main price table for pipe types with columns: 型式, D, 最短L, L51, L101, L151, L201, L301, L401, L501, L601, L801, L1001, L1201, L1501. Rows include SPJ, RSPJ, SSPJ, PSPJ.

Main price table for single end thread pipe types with columns: 型式, D, 最短L, L51, L101, L151, L201, L301, L401, L501, L601, L801, L1001, L1201, L1501. Rows include SPJT, RSPJT, SSPJT, PSPJT.

追加価格 (Additional Price) table with columns: D, 最短L, L51, L101, L151, L201, L301, L401, L501. Rows include 低温黒色クロムメッキ追加価格 and RSPJ variants.

低温黒色クロムメッキ品は、上記表面処理無し標準単価に左記低温黒色クロムメッキ追加価格を加算してください。
EX.) RSPJ20-350 ... 1,250+3,780=¥5,030

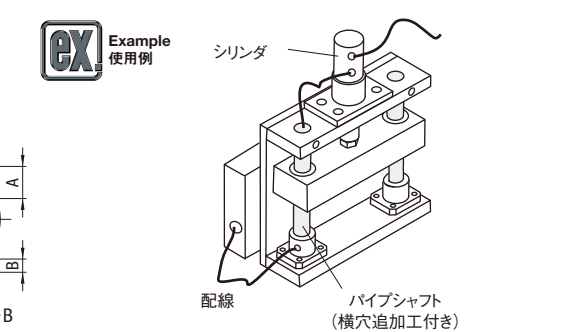

パイプシャフトの偏肉について (Pipe shaft eccentricity) table with columns: 外径(D), SUJ2相当偏肉量, SUS440Cまたは13Cr系ステンレス偏肉量. Rows include D values from 6 to 50.

1 シャフト