

規格追加
赤文字表示

STRUT CLAMPS -ROTARY TYPE-

支柱クランプ

一同径回転/異径回転

CADデータフォルダ名: 31_Posts

■特長: 支柱同士の角度調整が可能です。



Type		材質	表面処理	付属品
同径回転	異径回転	SS400	四三酸化鉄皮膜 無電解ニッケルメッキ	六角穴付ボルト 止めねじ
KLSR	KDSR			
MLKR	MDKR	A6063	黒アルマイト 白アルマイト	
ALKR	ADKR			
HLKR	HDKR	SUS304	-	
SLKR	SDKR			

◎付属品: 四三酸化鉄皮膜、黒アルマイトにはCB、MSSK、それ以外にはSCB、MSSUのボルトと止めねじが付属します。

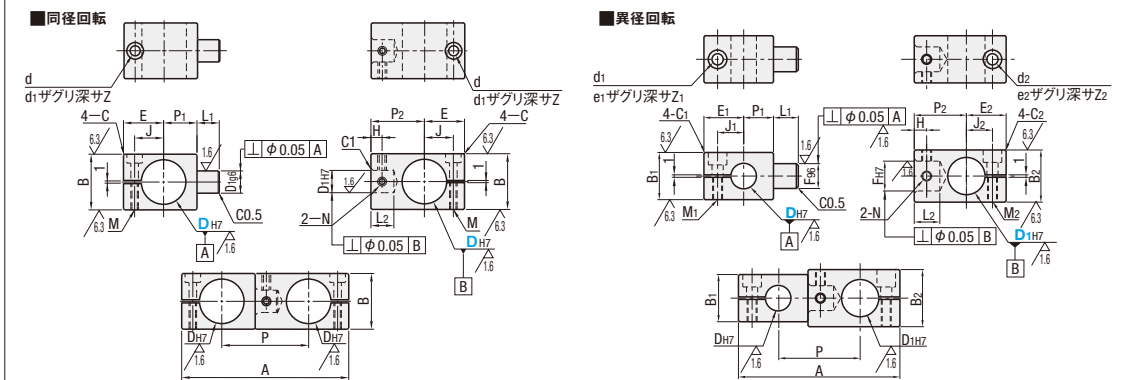

型式		D ₁	g6	H7	A	B	P	P ₁	P ₂	L ₁	L ₂	E	H	J	M	N	d	d ₁	Z	C
Type	DH7																			
KLSR	8	5	-0.004 +0.012	+0.012 0	42	12	19	7	12	6	6.3	11.5	3	7	M3	M3	3.5	6.0	3	2
	10				51	13	23	9	14			14.0		9	M4					
	12				57	15	26	11	15			15.5		10	M4					
	15				65	19	33	12	21			16.0		10.5	M4					
HLKR	20	10	-0.005 +0.015	+0.015 0	76	25	39	15	24	10	10.3	18.5	5	13	M4	M4	4.5	7.5	5	3
	25				88	30	44	18	26			22.0		16	M5					

◎DH7公差、直角度はスリット加工前の公差です。
◎かん合する軸公差は、g6・f8をお奨めします。また締付にあたってはロングレンチのご使用をお奨めします。

型式		D _{1H7}	F	g6	H7	A	B ₁	B ₂	P	P ₁	P ₂	L ₁	L ₂	E ₁	E ₂	H	J ₁	J ₂	M (並目)	N (並目)	d	d ₁	Z	C ₁	C ₂			
Type	DH7																											
KDSR	8	5	-0.004 +0.012	+0.012 0	46.5	12	13	21	7	14	6	6.3	11.5	14	3	7	9	M3	M4	M3	3.5	4.5	6	7.5	3	5	2	2
	10				49	12	15	22	7	15			11.5	15.5		7	10	M3	M4	M3								
	12				53.5	13	15	24	9	15			14	15.5		9	10	M4	M4	M3								
HDKR	15	10	-0.005 +0.015	+0.015 0	70.5	19	25	36	12	24	10	10.3	16	18.5	5	10.5	13	M4	M4	M4	4.5	4.5	7.5	7.5	5	3	3	
	20				76	19	30	38	12	26			10.5	16		M4	M5	M5										
SDKR	15	10	-0.005 +0.015	+0.015 0	81.5	25	30	41	15	26	10	10.3	18.5	22	5	13	16	M4	M5	M5	4.5	5.5	7.5	9	5	5.5	3	4
	20				81.5	25	30	41	15	26			18.5	22		13	16	M4	M5	M5								

◎DH7・D_{1H7}公差、直角度はスリット加工前の公差です。◎サイズの有無は価格表にてご確認ください。
◎かん合する軸公差は、g6・f8をお奨めします。また締付にあたってはロングレンチのご使用をお奨めします。

Order 注文例: 型式 **MLKR10** / **KDSR8** - 12, Delivery 出荷日 **3** 日日出荷, ストック A 翌日出荷 500円/1本 PM 6:00迄 **P133**

D	¥基準単価				
	KLSR	MLKR	ALKR	HLKR	SLKR
8	2,250	2,400	1,880	1,880	2,900
10	2,410	2,570	2,170	2,170	3,420
12	2,570	2,850	2,460	2,460	3,920
15	2,890	3,410	3,190	3,190	4,860
20	3,380	3,780	3,770	3,770	5,200
25	3,970	4,100	3,950	3,950	5,510

D-D ₁	¥基準単価				
	KDSR	MDKR	ADKR	HDKR	SDKR
8-10	2,440	2,610	2,130	2,130	3,360
8-12	2,530	2,750	2,280	2,280	3,860
10-12	2,610	2,850	2,430	2,430	4,160
15-20	3,290	3,780	3,650	3,650	5,290
15-25	3,600	3,940	3,750	3,750	-
20-25	3,870	4,140	4,050	4,050	5,860

Price 価格: 数量スライド価格 (◎1円未満切り捨て) P133

数量区分	標準対応			個別対応	
	小口	大口	大口		
数量	1~4	5~9	10~14	15~20	21~
値引率	基準単価	5%	10%	18%	お見積り
出荷日	通常				お見積り

◎表示数量超えはWOSIにてご確認ください。

■付属ボルト

D・D ₁	付属ボルト
8	M3-8
10	M4-8
12	M4-10
15	M4-12
20	M4-20
25	M5-20

*同径回転は、付属ボルトが2本。
異径回転は、D・D₁に適用する付属ボルトが各1本。

規格追加
赤文字表示

STRUT CLAMPS -ROTARY TYPE-

支柱クランプ

一角穴・丸穴回転

CADデータフォルダ名: 31_Posts

■特長: 角パイプ、スタンドブラケットと組み合わせることで回転方向の動きを防止しながら高さ調整ができる支柱クランプです。



Type	材質	表面処理	付属品
KHKR	SS400	四三酸化鉄皮膜 無電解ニッケルメッキ	六角穴付ボルト 止めねじ
MHKR			
AHKR	A6063	黒アルマイト 白アルマイト	
HHKR			
SHKR	SUS304	-	

◎付属品: 四三酸化鉄皮膜、黒アルマイトにはCB、MSSK、それ以外にはSCB、MSSUのボルトと止めねじが付属します。

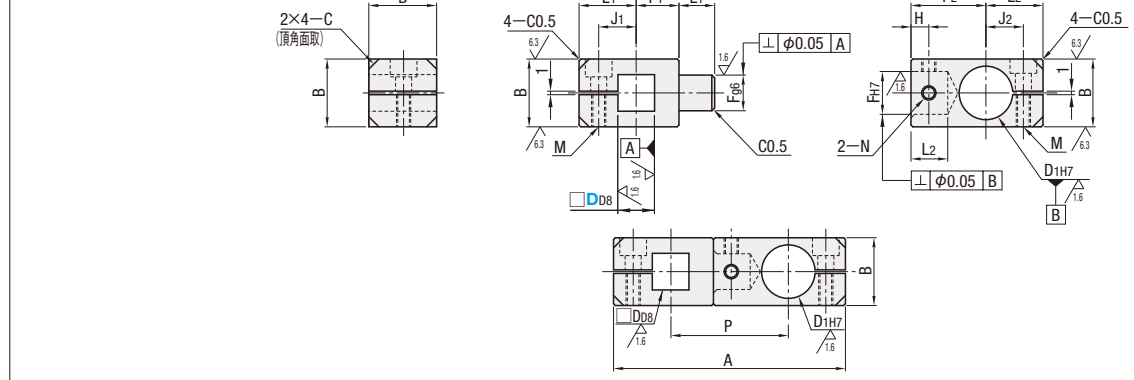

型式		D _{D8} *	D _{1H7} *	F	g6	H7	A	B	P	P ₁	P ₂	L ₁	L ₂	E ₁	E ₂	H	J ₁	J ₂	M (並目)	N (並目)	d	d ₁	Z	C
Type	DH7																							
KHKR	8	5	-0.004 +0.012	+0.012 0	43	12	19	7	12	6	6.3	12.5	11.5	3	8	7	M3	M3	3.5	6	3			
	10				52	13	23	9	14			15	14		10	9								
	12				58	15	26	11	15			16.5	15.5		11	10								
	15				67	19	33	12	21			18	16		12.5	10.5								
	20				78	25	39	15	24			20.5	18.5		15	13								
SHKR	25	10	-0.005 +0.015	+0.015 0	90	30	44	18	26	10	10.3	24	22	5	18	16	M5	M5	5.5	9	5.5	4		
	25				90	30	44	18	26			24	22		18	16								

*D_{D8}・D_{1H7}公差、直角度はスリット加工前の公差です。
◎かん合する軸公差は、g6・f8をお奨めします。また締付にあたってはロングレンチのご使用をお奨めします。

Order 注文例: 型式 **KHKR20**, Delivery 出荷日 **3** 日日出荷

■数量スライド価格 (◎1円未満切り捨て) P133

数量区分	標準対応			個別対応	
	小口	大口	大口		
数量	1~4	5~9	10~14	15~20	21~
値引率	基準単価	5%	15%	23%	お見積り
出荷日	通常				お見積り

◎表示数量超えはWOSIにてご確認ください。

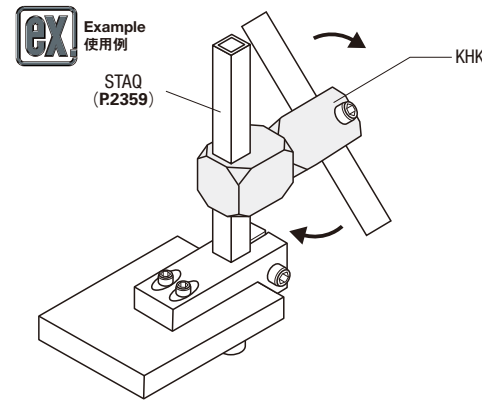

D	¥基準単価			
	KHKR	MHKR	AHKR	SHKR
8	3,320	3,610	3,520	4,700
10	3,590	3,880	3,790	5,640
12	3,820	4,270	4,180	7,020
15	4,280	5,040	4,950	7,720
20	4,950	5,580	5,490	8,250
25	5,780	6,030	5,940	8,760

■付属ボルト

D	付属ボルト
8	M3-8 2本
10	M4-8 2本
12	M4-10 2本
15	M4-12 2本
20	M4-20 2本
25	M5-20 2本

