

STANDS FOR DEVICE -SIDE FIXING COMPACT TYPE-

デバイス取付用スタンド

一側面取付・コンパクト

CADデータフォルダ名: 31_Posts

■特長: 右ページの側面取付タイプをコンパクト化し、設置面積が平均36%減。

■セット品(支柱+ブラケット)



■ブラケット単品

■セット品(支柱+ブラケット)

Type		支柱			ブラケット		A付属品	
棒状	パイプ	材質	H硬度	S表面処理	材質	S表面処理	棒状	パイプ
CCTN	CCTA	S45C相当	高周波焼入	—	FC250	四三酸化鉄皮膜 または リン酸塩皮膜	止めねじ	止めねじ 六角穴付ボルト キャップ (P2343)
MCCTN	MCCTA	S45C相当	—	無電解ニッケルメッキ	FC250	四三酸化鉄皮膜 または リン酸塩皮膜	—	—
MCCTNM	MCCTAM	S45C相当	—	無電解ニッケルメッキ	FC250	無電解ニッケルメッキ	—	—

*表面高周波焼入(支柱): 58HRC~、深度1.0~1.5
*支柱の無電解ニッケルメッキは両端面及び溝部には表面処理がつかない場合があります。
*FC250の四三酸化鉄皮膜に関しては、錆肌が赤茶色になる可能性がございます。

●セット品(支柱+ブラケット)

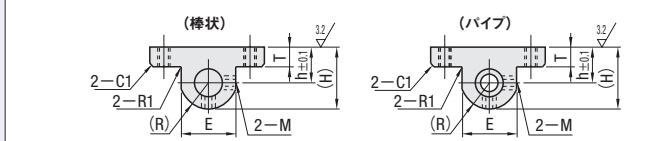

■ブラケット単品

Type	M材質	S表面処理	A付属品
CCTF	FC250	四三酸化鉄皮膜	止めねじ
CCTFM	—	無電解ニッケルメッキ	—

*表面高周波焼入(支柱): 58HRC~、深度1.0~1.5
*支柱の無電解ニッケルメッキは両端面及び溝部には表面処理がつかない場合があります。
*六角穴付ボルトはブラケットが四三酸化鉄皮膜の場合は四三酸化鉄皮膜のボルト、無電解ニッケルメッキの場合は三価クロメートのボルトになります。
*FC250の四三酸化鉄皮膜に関しては、錆肌が赤茶色になる可能性がございます。

●ブラケット単品

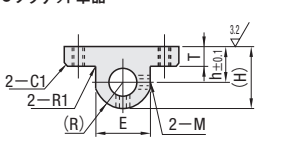

型式		D _{g6}	L 指定1mm単位	A	B	F	G	E	(H)	T	ℓ	h	K (d ₁)	(R)	M	(d)	A付属品 六角穴付ボルト (セット品のみ)
Type	セット品																
CCTF CCTFM	10	-0.005 -0.014	50~250	45	30	33	15	23	26	9	18	13	M5 (4.3)	13	M4	6.0	M4-20×4本
	12	-0.006 -0.017	50~300	48	33	35	18	25	28	9	18	14	M5 (4.3)	14	M4	6.0	M5-20×4本
	15	-0.007 -0.020	75~350	55	35	40	20	28	31.5	9	20	16	M6 (5.2)	15.5	M5	10.0	M6-25×4本
	20	-0.007 -0.020	75~400	65	40	50	22	36	40	9	25	20	M5	20	M5	11.7	M6-25×4本
	25	-0.007 -0.020	75~450	80	40	60	24	44	49.5	9	30	25	M6 (6.8)	24.5	M6	15.2	M8-25×4本
	30	-0.007 -0.020	100~450	85	48	65	25	49	55	9	30	28	M6 (6.8)	27	M6	16.0	M8-25×4本
	35	-0.009 -0.025	125~500	105	60	80	30	59	65.5	12	40	33	M8 (8.6)	32.5	M8	20.1	M10-35×4本
	40	-0.009 -0.025	150~500	110	60	85	30	64	71	12	40	36	M8 (8.6)	35	M8	22.7	M10-35×4本
	40	-0.009 -0.025	200~600	120	70	95	40	74	81	12	50	41	M10 (8.6)	40	M10	30.8	M12-35×4本

●CCTFMはD40までとなります。

Order 注文例	型式	L
	CCTN20	350
	CCTFM35	

Delivery 出荷日	●セット品
3	日日出荷

●ブラケット単品
在庫品

●ご希望によりPM6:00迄、当日出荷受付け致します。

Price 価格	数量スライド価格
	数量区分 標準対応 小口 大口
	数量 1~9 10~14 15~19 20~30 31~
	割引率 基準単価 5% 10% 18% お見積り

●表示数量を超えはWOSにてご確認ください。

■セット品(支柱+ブラケット)

D	L	¥基準単価					
		棒状			パイプ		
		CCTN	MCCTN	MCCTNM	CCTA	MCCTA	MCCTAM
10	50~150	2,230	2,220	2,630	2,490	2,450	2,860
10	151~250	2,450	2,440	2,840	2,780	2,730	3,130
12	50~150	2,350	2,330	2,770	2,600	2,570	3,010
12	151~300	2,590	2,560	2,990	2,900	2,860	3,290
15	75~200	2,450	2,480	2,940	2,710	2,700	3,160
15	201~350	2,690	2,730	3,190	3,010	3,000	3,460
20	75~200	2,770	2,970	3,490	2,960	3,140	3,660
20	201~400	3,030	3,290	3,810	3,270	3,500	4,030
25	75~200	3,260	3,590	4,200	3,530	3,810	4,420
25	201~450	3,570	3,980	4,590	3,900	4,250	4,860
30	100~200	3,970	4,300	5,040	4,310	4,600	5,340
30	201~450	4,330	4,740	5,480	4,750	5,120	5,860
35	125~300	4,970	5,250	6,380	5,410	5,640	6,760
35	301~500	5,440	5,790	6,910	5,980	6,270	7,400
40	150~300	5,890	6,220	7,440	6,420	6,670	7,890
40	301~500	6,410	6,830	8,050	7,070	7,390	8,610
40	200~300	7,760	8,050	9,780	8,960	9,100	10,830
50	301~600	8,490	8,860	10,580	9,990	10,160	11,890

■ブラケット単品

D	¥基準単価	
	CCTF	CCTFM
10	1,350	1,750
12	1,430	1,860
15	1,500	1,960
20	1,690	2,220
25	2,050	2,660
30	2,540	3,280
35	3,110	4,240
40	3,780	5,010
50	4,840	—

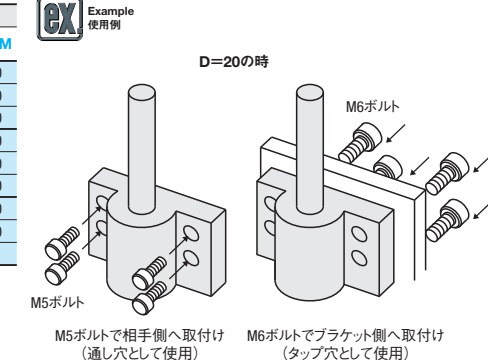

STANDS FOR DEVICE -SIDE FIXING TYPE-

デバイス取付用スタンド

一側面取付・スタンダード

CADデータフォルダ名: 31_Posts

■特長: 搬送ラインでの側面取付に最適で、安価なスタンドです。

■セット品(支柱+ブラケット)



■ブラケット単品

■セット品(支柱+ブラケット)

Type		支柱			ブラケット		A付属品	
棒状	パイプ	材質	H硬度	S表面処理	材質	S表面処理	棒状	パイプ
SSTN	SSTA	S45C相当	高周波焼入	—	FC250	四三酸化鉄皮膜 または リン酸塩皮膜	止めねじ	止めねじ 六角穴付ボルト キャップ (P2343)
MSSTN	MSSTA	S45C相当	—	無電解ニッケルメッキ	FC250	四三酸化鉄皮膜 または リン酸塩皮膜	—	—
SSTNM	SSTAM	S45C相当	高周波焼入	無電解ニッケルメッキ	FC250	無電解ニッケルメッキ	—	—
MSSTNM	MSSTAM	S45C相当	—	無電解ニッケルメッキ	FC250	無電解ニッケルメッキ	—	—
SSSTNM	—	—	—	—	—	SUS304	—	—

*表面高周波焼入(支柱): 58HRC~、深度1.0~1.5
*支柱の無電解ニッケルメッキは両端面及び溝部には表面処理がつかない場合があります。
*六角穴付ボルトはブラケットが四三酸化鉄皮膜の場合は四三酸化鉄皮膜のボルト、無電解ニッケルメッキの場合は三価クロメートのボルトになります。
*FC250の四三酸化鉄皮膜に関しては、錆肌が赤茶色になる可能性がございます。

●セット品(支柱+ブラケット)

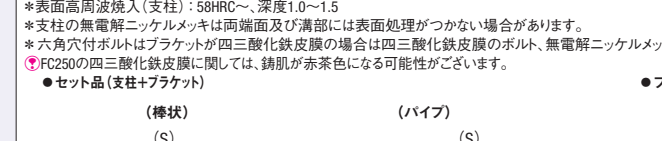

■ブラケット単品

Type	M材質	S表面処理	A付属品
SSTF	FC250	四三酸化鉄皮膜 または リン酸塩皮膜	止めねじ
SSTFM	—	無電解ニッケルメッキ	—

*表面高周波焼入(支柱): 58HRC~、深度1.0~1.5
*支柱の無電解ニッケルメッキは両端面及び溝部には表面処理がつかない場合があります。
*六角穴付ボルトはブラケットが四三酸化鉄皮膜の場合は四三酸化鉄皮膜のボルト、無電解ニッケルメッキの場合は三価クロメートのボルトになります。
*FC250の四三酸化鉄皮膜に関しては、錆肌が赤茶色になる可能性がございます。

●ブラケット単品

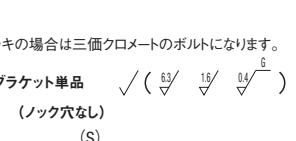

型式		D _{g6}	L 指定1mm単位	A	B	(E)	(S)	F	G	(H)	T	ℓ	h	K	(J)	M	(d)	A付属品 六角穴付ボルト (セット品のみ)
Type	セット品																	
SSTF SSTFM	10	-0.005 -0.014	50~250	58	35	26	26	42	19	28	12	18	15	4.5	11	M4	6.0	M4-20×4本
	12	-0.006 -0.017	50~300	64	35	28	28	47	18	30	12	20	16	5.5	13	M5	10.0	M5-20×4本
	15	-0.007 -0.020	75~350	72	40	31	31	52	20	33.5	12	25	22	6.6	15	M5	11.7	M6-25×4本
	20	-0.007 -0.020	75~400	82	45	40	40	62	25	42	12	30	27	6.6	15	M5	11.7	M6-25×4本
	25	-0.007 -0.020	75~450	100	60	49	49	75	36	51.5	15	30	30	9	18	M6	15.2	M8-25×4本
	30	-0.007 -0.020	100~450	106	60	54	54	80	36	57	15	30	27	9	18	M6	16.0	M8-25×4本
	35	-0.009 -0.025	125~500	118	80	65	65	90	40	67.5	15	40	35	11	20	M8	20.1	M10-35×4本
	40	-0.009 -0.025	150~500	125	80	70	70	95	40	73	15	40	38	11	20	M8	22.7	M10-35×4本
	40	-0.009 -0.025	200~600	140	100	80	80	106	50	83	15	50	43	14	24	M10	30.8	M12-35×4本

Order 注文例	型式	L
	MSSTN30	300
	SSTF20	

Delivery 出荷日	●セット品
3	日日出荷

●ブラケット単品
在庫品

●ご希望によりPM6:00迄、当日出荷受付け致します。

Price 価格	数量スライド価格
	数量区分 標準対応 小口 大口
	数量 1~9 10~14 15~19 20~30 31~
	割引率 基準単価 5% 10% 18% お見積り

■側面取付 セット品

D	L	¥基準単価									
		棒状					パイプ				
		SSTN	MSSTN	SSTNM	MSSTNM	SSSTNM	SSTA	MSSTA	SSTAM	MSSTAM	
10	50~150	1,500	1,430	1,870	1,640	1,720	1,740	1,660	2,130	1,880	
10	151~250	1,880	1,790	2,340	2,060	2,160	2,180	2,070	2,670	2,340	
12	50~150	1,550	1,480	1,930	1,710	1,860	1,800	1,710	2,200	1,930	
12	151~300	1,940	1,850	2,420	2,130	2,330	2,250	2,140	2,750	2,420	
15	75~200	1,620	1,530	2,010	1,770	2,120	1,850	1,760	2,270	1,990	
15	201~350	2,020	1,920	2,520	2,210	2,650	2,310	2,200	2,830	2,490	
20	75~200	1,770	1,690	2,200	1,940	2,570	1,940	1,850	2,390	2,100	
20	201~400	2,220	2,110	2,760	2,430	3,210	2,430	2,320	2,990	2,630	
25	75~200	2,050	1,950	2,550	2,250	3,280	2,280	2,170	2,800	2,470	
25	201~450	2,560	2,430	3,190	2,800	4,100	2,860	2,720	3,510	3,090	
30	100~200	2,480	2,360	3,080	2,710	4,180	2,780	2,640	3,410	2,990	
30	201~450	3,100	2,960	3,860	3,400	5,220	3,470	3,310	4,260	3,750	
35	125~300	3,150	3,000	3,920	3,450	5,580	3,540	3,370	4,340	3,820	