

# ADJUSTMENT UNITS Z-AXIS PUSH SCREW 【簡易調整】Z軸 押しねじ式

CADデータフォルダ名 : 28\_Stage5

●特長：押しねじ式X軸ユニットにブラケットを取付けた安価なZ軸商品です。P2142～の送りねじ式に比べコンパクトで細い送りです。軽量物にご利用ください。

**■Z軸 押しねじ式**



□X軸 P2083  
□XY軸 P2119

●ハンドル1回転移動量0.5mm

**■精度基準**

●下図基準でガタがありますので、精密な位置決めにはあまり適しません。

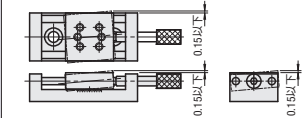

**●One Point**

押しねじ、クランプ(追加加工：-CL)にナットを組みつけるとダブルナットでクランプを強化する事ができます。

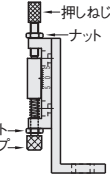

Type	本体		シャフト	バネ	押しねじ	付属品
	M材質	S表面処理	M材質	M材質	M材質	
ZKNG	アルミ合金	黒アルマイト	SUS303	SUS304	S45C (無電解ニッケルメッキ)	低頭六角穴付ボルト (CBS4-6)2本

\*図面は目盛りを0に合わせた時の寸法

## ZKNG20

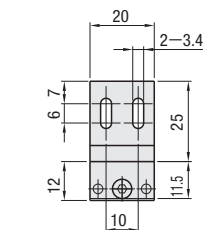

## ZKNG25

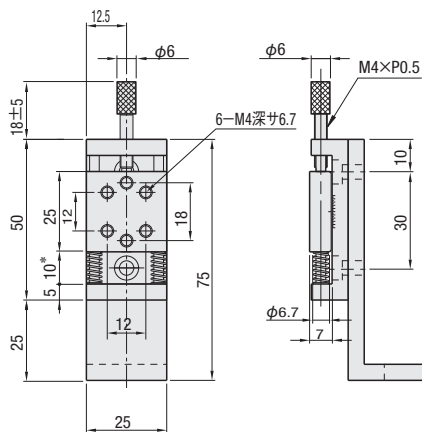
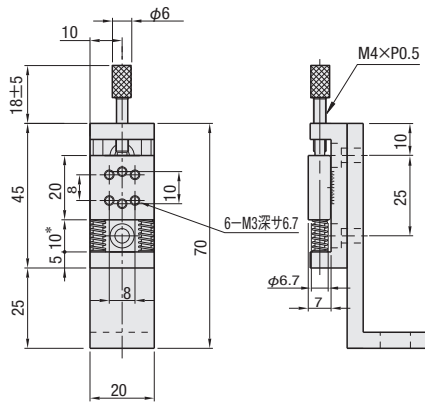
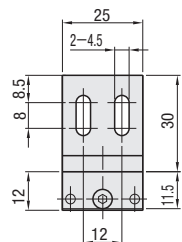

型式 Type	No.	ステージ面 (mm)	移動量 (mm)	耐荷重 (N)	自重 (kg)	¥基準単価
ZKNG	20	20×20	±5	2	0.05	4,980
	25	25×25			0.07	5,580

●ハンドル1回転移動量 0.5mm ●最小読取0.5mm

Order 注文例 **型式** ZKNG20 **在庫品** 翌日出荷 P.133

Delivery 出荷日 ●ご希望によりPM6:00迄、当日出荷受付致します。

**■数量スライド価格 (●1円未満切り捨て) P.133**

数量区分	標準対応 小口	個別対応 大口
数量	1~2	3~5
値引率	10%	15%
出荷日	通常	お見積り

●表示数量超えはWOSにてご確認ください。

Alteration 追加加工 型式 - (CL) ZKNG20 - CL

Spec. テーブル固定用対向クランプボルト付属  
テーブル固定用の対向クランプボルト(M4、ピッチ0.7)を付属させます。

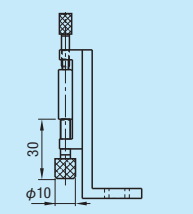

Code CL  
¥/1Code 300

# ADJUSTMENT UNITS Z-AXIS FEED SCREW 【簡易調整】Z軸 送りねじ式

CADデータフォルダ名 : 28\_Stage5

●特長：送りねじ式X軸ユニットにブラケットを取付けたZ軸商品です。P2141の押しねじ式に比べ、耐荷重に優れます。

**■Z軸 送りねじ式**



□X軸 P2084  
□XY軸 P2120

●ハンドル1回転移動量0.7mm

**■精度基準**

●左図基準でガタがありますので、精密な位置決めにはあまり適しません。

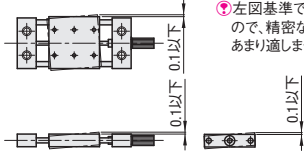

**●One Point**

ボールポイント付の六角レンチをご利用頂くと、長ストロークの調整も楽に入ります。

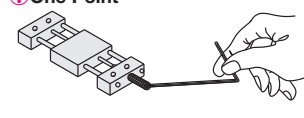

Type	本体		シャフト	ノブ	送りねじ	付属品
	M材質	S表面処理	M材質	M材質	M材質	
ZKNEJ	アルミ合金	黒アルマイト	SUS304	SUS303	SUS304	六角穴付ボルト (SCB4-15) 2本

## ZKNEJ (通常ハンドル) ZKJL (大ハンドル)

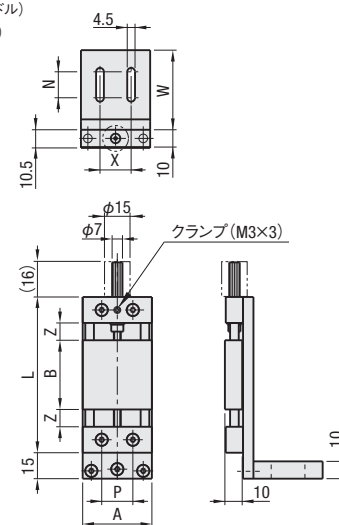

## ■ハンドル形状比較

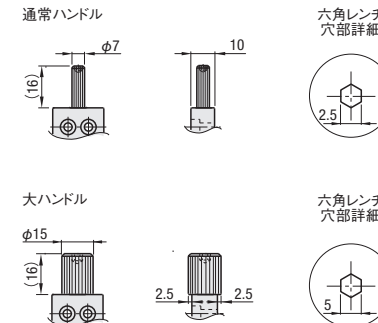

## ■ステージ面取付穴寸法

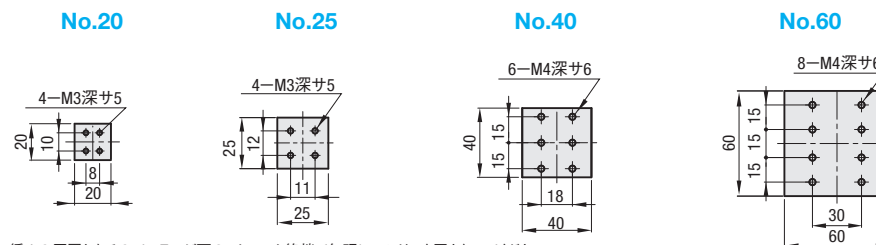

●ハンドル緩みの原因となるのでステージ面のストローク終端で無理にハンドルを回さないでください。

型式 Type	No.	ステージ面 (mm)	移動量 (mm)	Z	L	P	W	X	N	耐荷重 (N)	自重 (kg)	¥基準単価	
												ZKNEJ	ZKJL
ZKNEJ ZKJL	20	20×20	±7	8	66	8	36	10	10	9.8	0.08	6,120	6,390
	25	25×25			71	11		15			6,810	7,080	
	40	40×40			90	18		18			8,060	8,330	
	60	60×60			120	30		56			9,520	9,790	

●ハンドル1回転移動量 0.7mm

Order 注文例 **型式** ZKJL40 **在庫品** 翌日出荷 P.133

Delivery 出荷日 ●ご希望によりPM6:00迄、当日出荷受付致します。

Alteration 追加加工 型式 - (MMR) - (CLC) ZKJL60 - CLC

3 日日出荷 ●ストーク不可

**■数量スライド価格 (●1円未満切り捨て) P.133**

数量区分	標準対応 小口	個別対応 大口
数量	1~2	3~5
値引率	10%	15%
出荷日	通常	お見積り

●表示数量超えはWOSにてご確認ください。

Alterations	目盛シール取付け	クランプ変更(ローレット付ノブ)
Spec.	Z軸ブラケットに目盛シールを取り付けます。 ●最小読取: 0.5mm	クランプ用ねじをローレット付ノブに変更します。
Code	MMR	CLC
¥/1Code	(No.20・25) 1,200 (No.40・60) 1,400	200

28 ステージ  
手動ユニット