

ADJUSTMENTS XY-AXIS, FEED SCREW, KEYGUIDE UNIT / STANDARD PRECISION XY-AXIS DOVETAIL FEED SCREW

【簡易調整】XY軸 送りねじ式 キーガイドユニット

【標準】XY軸 アリ溝送りねじ式

価格改訂

新価格

最大類似部品比 21% OFF

●特長：ボルトにより上下面をクランプ。厚み16mmと非常に薄く、省スペースの調整用途に最適。

■XY軸 薄型



XY軸 P2085

- 段付きねじは破損の恐れがある為、脱着はお控えください。
One Point 裏面に段付きねじを取り付けることで、テーブルの浮き上がりを防止しています。

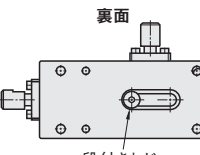

XYKYF40

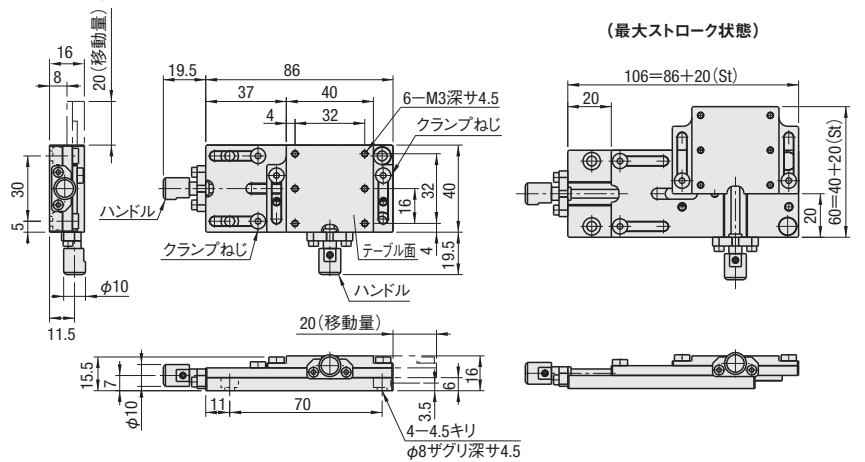

Table with columns for Body, Feed Screw, and Clamping Screw, listing material, surface treatment, and weight.

Order and Price information table including model number, type, and price per unit.

●ステージに関するよくあるお問い合わせはこちら P2078

類似品比較ポイント | 移動精度 真直度 50μm

類似部品ページ P2124

■XY軸



XY軸 P2086

XY軸 P2151

XYFES25 (正勝手)

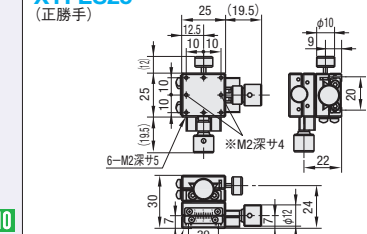

XYFES40 (正勝手)

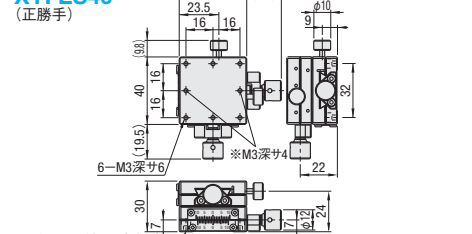

XYFES25 上カバーφ42がリ深サ2.7(下穴φ2.1) 下カバーM2.5

XYFES40 上カバーφ65がリ深サ3.5(下穴φ3.2) 下カバーM4

クランプ位置変更 XYFES□-R (勝手違い)

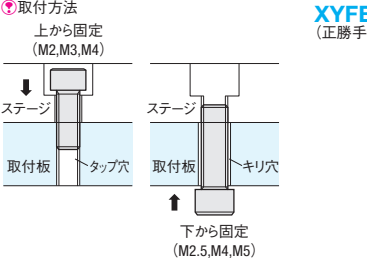

XYFES60 (正勝手)

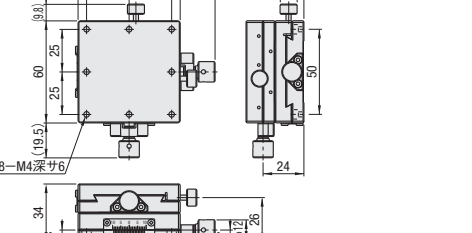

XYFES60 上カバーφ8がリ深サ4.5(下穴φ4.1) 下カバーM5

■XY軸ステージ ●高精度ステージ既存品: XYEG (P2124)

Table with columns for Type, No., Clamping Position, Stage Surface, Travel, Handle Rotation, Load Capacity, Accuracy, Weight, and Price.

- 最小読取(バーニア目盛): 0.1mm/目盛
●ハンドル延長カバーHDEXT12-□(別売): φ12のハンドルに取り付けるだけでハンドル長さを延長することが可能です。

Order and Price information table for XYFES40.

MiSUMI C-VALUE

STANDARD PRECISION XY-AXIS DOVETAIL FEED SCREW - HEXAGON KEY ADJUSTMENT

【標準】XY軸アリ溝 送りねじ

—六角レンチ式—

価格改訂

新価格

最大類似部品比 22% OFF

ステージに関するよくあるお問い合わせはこちら P2078

類似品比較ポイント | 移動精度 50μm

●類似部品ページ P2124

●CADデータフォルダ名: 28\_Stages

●特長：六角レンチで調整する為、ハンドル不要で省スペース化に最適です。また、レンチ無しでは調整できない為、誤作動を防止することができます。

■XY軸 六角レンチ式 (リフト0.5mm)



XY軸 P2086

XYFEES25

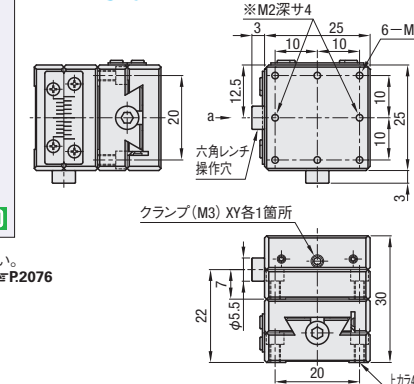

XYFEES40

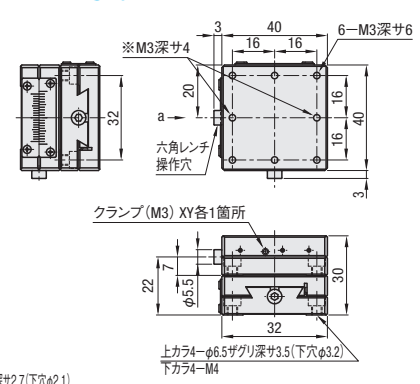

クランプ位置変更 XYFEES□-R (勝手違い)

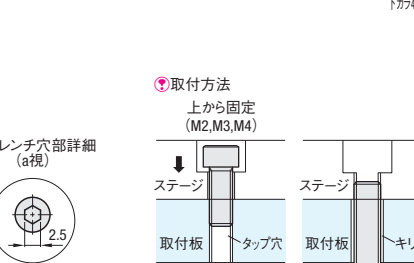
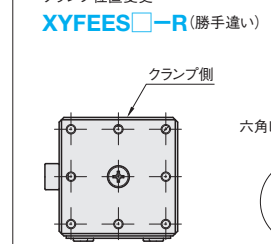

XYFEES60

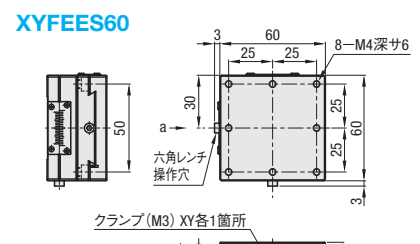

- 取付方法 上から固定 (M2,M3,M4) 下から固定 (M2.5,M4,M5)
●形状制約により、深さが短くなっています。
●カタログ値以上にストロークさせると、プレートが外れることがあります。

■XY軸ステージ ●高精度ステージ既存品: XYEEG (P2124)

Table with columns for Type, No., Clamping Position, Stage Surface, Travel, Handle Rotation, Load Capacity, Accuracy, Weight, and Price.

●最小読取(バーニア目盛): 0.1mm/目盛

Order and Price information for XYFEES40.

Delivery and Price information for XYFEES40.

Price information for XYFEES40.

Example usage for XYFEES60.

One Point: ホールポイント付の六角レンチをご利用いただくと、長ストロークの移動も楽に行えます。

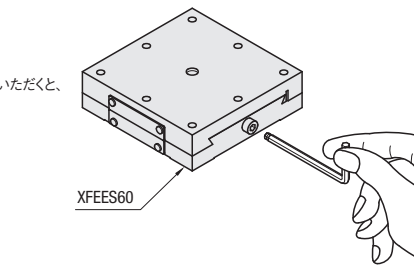

28 ステージユニット