



STANDARD PRECISION X-AXIS DOVETAIL RACK & PINION

【標準】X軸アリ溝 ラック&ピニオン

—長方形・薄型—



類似品比較ポイント | 移動精度 真直度 50μm

類似部品ページ P.2093-2094
CADデータフォルダ名: 28_Stage5

■特長: 送りの早いラック&ピニオン式ステージで、既存品よりも低精度で低価格なステージです。

ステージに関するよくあるお問い合わせはこちら P.2078

■X軸 長方形

XY軸 P.2128
Z軸 P.2143

RoHS10

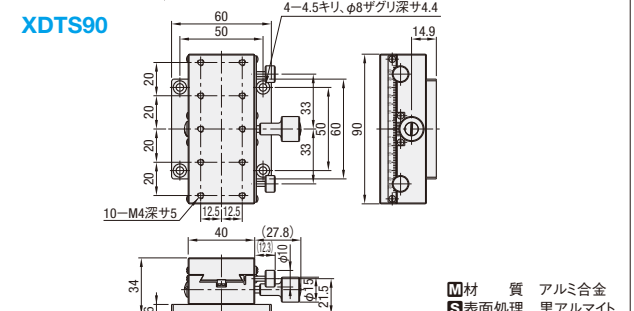
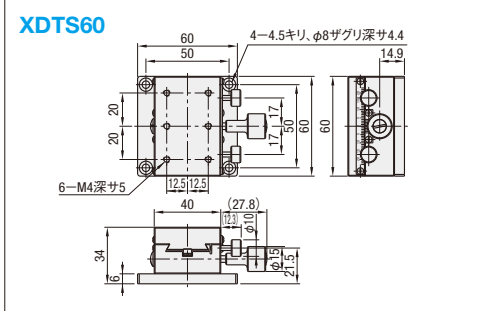
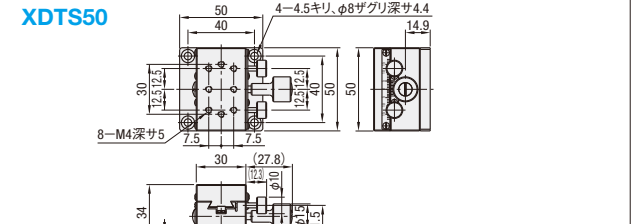

■X軸ステージ

薄型タイプ: XDTS (P.2093)
高精度ステージ既存品: XWG (P.2094)

型式	No.	ステージ面 (mm)	移動量 (mm)	ハンドル1回転移動量 (mm)	耐荷重 (N)		最大保持力 (N) (参考)	移動精度 真直度	自重 (kg)	¥基準単価
					水平	垂直				
XDTS	50	30×50	±16	16.7	29.4	14.7	30	50μm	0.20	9,900
	60	40×60	±21		39.2	19.6	60		0.26	10,800
	90	40×90	±35		70	0.36	12,650			

最大保持力(参考)は、締付トルクのバラつきに応じて変化するため、十分な安全率をもってご設計ください。最小読取(バーニア目盛): 0.1mm/目盛
ハンドルカバー-HDCVR15(別売): φ15のハンドルに取りつけるだけでハンドル径を大きくすることができます。P.2194

Order 注文例: 型式 XDTS60, Delivery 出荷日, 在庫品, 翌日出荷 P.133, Price 価格

数量スライド価格 (円未満切り捨て) P.133

数量	1~2	3~4	5~6	7~10	11~
値引率	基準単価	10%	15%	20%	お見積り
出荷日	通常				

表示数量超えはWOSにてご確認ください。

■特長: 送りの早いラック&ピニオン式ステージの薄型タイプです。下面プレートを除く、ステージ部の厚みは20mmと薄くなります。

■X軸 薄型

XY軸 P.2128
Z軸 P.2143

RoHS10

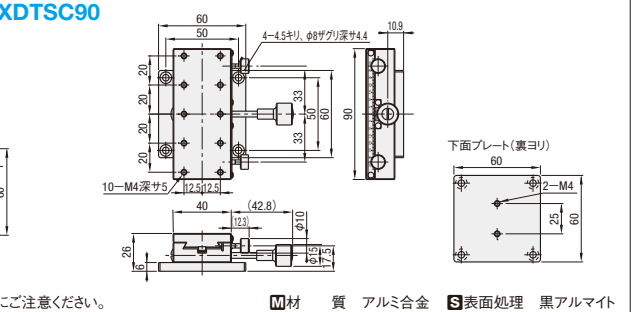
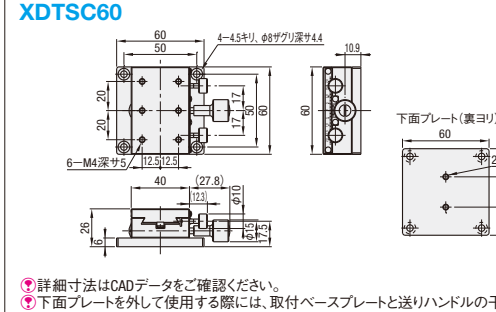
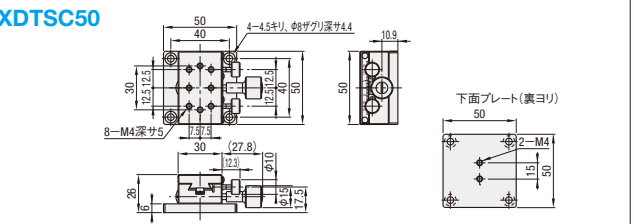

■X軸ステージ

標準タイプ: XDTS (P.2093)

型式	No.	ステージ面 (mm)	移動量 (mm)	ハンドル1回転移動量 (mm)	耐荷重 (N)		最大保持力 (N) (参考)	移動精度 真直度	自重 (kg)	¥基準単価
					水平	垂直				
XDTS	50	50×30	±15	16.7	19.6	9.8	10	50μm	0.17	12,210
	60	60×40	±20		29.4	14.7	20		0.21	14,300
	90	90×40	±35		40	0.28	16,060			

最大保持力(参考)は、締付トルクのバラつきに応じて変化するため、十分な安全率をもってご設計ください。最小読取(バーニア目盛): 0.1mm/目盛
ハンドルカバー-HDCVR15(別売): アリ溝式のφ15のハンドルに取りつけるだけで、ハンドル径を大きくすることができます。P.2194

Order 注文例: 型式 XDTS60, Delivery 出荷日, 在庫品, 翌日出荷 P.133, Price 価格

数量スライド価格 (円未満切り捨て) P.133

数量	1~2	3~4	5~6	7~10	11~
値引率	基準単価	10%	15%	20%	お見積り
出荷日	通常				

表示数量超えはWOSにてご確認ください。

HIGH PRECISION X-AXIS DOVETAIL RACK & PINION

【高精度】X軸アリ溝 ラック&ピニオン式

—長方形・面幅スリム—



価格改訂
: 値下げ価格
: 新価格
: スライド値引率変更

ステージに関するよくあるお問い合わせはこちら P.2078

CADデータフォルダ名: 28_Stage5

■X軸 長方形

XY軸 P.2129
Z軸 P.2144

RoHS10

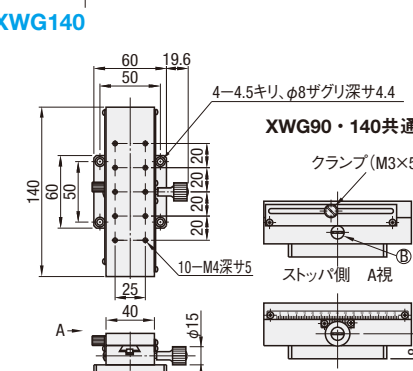
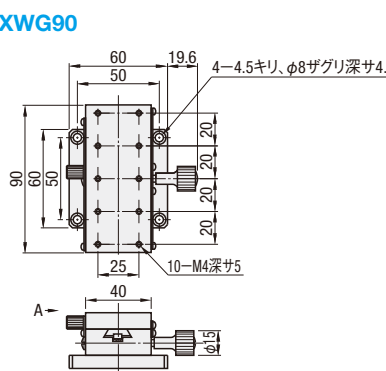
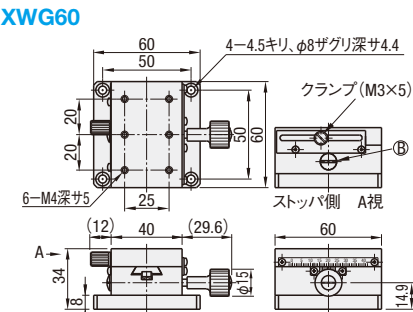
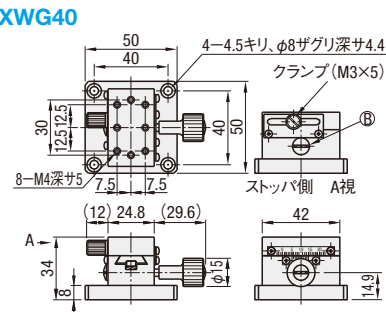

標準ステージ類似品: XDTS (P.2093) | ロングストローク品: XLWG (P.2098)・XLONG (P.2099)・XLARGE (P.2100)

型式	No.	ステージ面 (mm)	移動量 (mm)	ハンドル1回転移動量 (mm)	耐荷重 (N)		移動精度 真直度	自重 (kg)	¥基準単価
					水平	垂直			
XWG	40	24.8×42	±12	18	29.4	14.7	30μm	0.17	12,530
	60	40×60	±21		0.29	14,310			
	90	40×90	±35		0.40	16,830			
	140	40×140	±60		0.56	22,900			

最小読取(バーニア目盛): 0.1mm/目盛
ハンドルカバー-HDCVR15(別売): φ15のハンドルに取りつけるだけで、ハンドル径を大きくすることができます。P.2194

Order 注文例: 型式 XWG40, Delivery 出荷日, 在庫品, 翌日出荷 P.133, Price 価格

数量スライド価格 (円未満切り捨て) P.133

数量	1~4	5~10	11~
値引率	基準単価	5%	10%
出荷日	通常		

表示数量超えはWOSにてご確認ください。

■特長: ハンドル1回転あたり18mm移動できるスリム形状(幅24.8mm)のアリ溝ラック&ピニオン式ステージです。

■X軸 面幅スリム

RoHS10

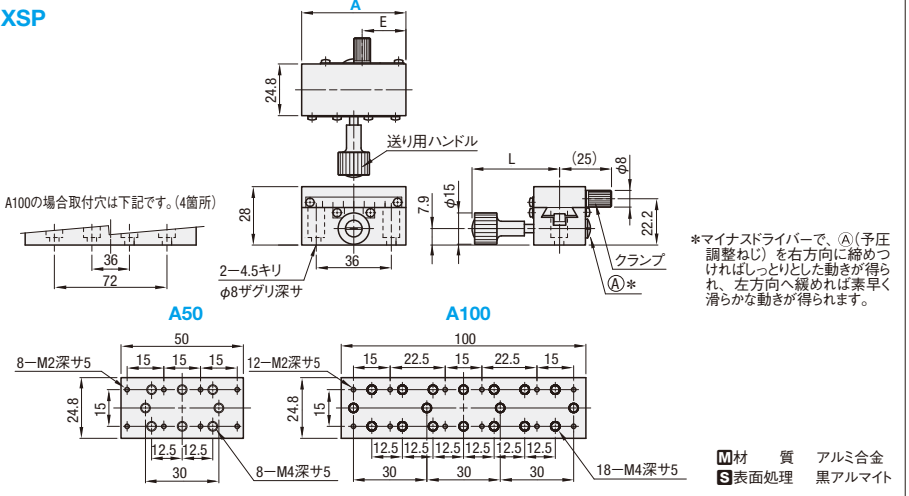

型式	No.	ステージ面 (mm)	移動量 (mm)	ハンドル1回転移動量 (mm)	L	E	耐荷重 (N)		移動精度 真直度	自重 (kg)	付属品(2本)	¥基準単価	
							水平	垂直					
XSP	50	50×24.8	±16	18	42	21	29.4	14.7	30μm	0.13	SCB4-8	16,820	
	60	100×24.8	±40				39.2	19.6		0.24			21,660

最小読取(バーニア目盛): 0.1mm/目盛
ハンドルカバー-HDCVR15(別売): φ15のハンドルに取りつけるだけでハンドル径を大きくすることができます。P.2194

Order 注文例: 型式 XSP100, Delivery 出荷日, 在庫品, 翌日出荷 P.133, Price 価格

数量スライド価格 (円未満切り捨て) P.133

数量	1~4	5~10	11~
値引率	基準単価	5%	10%
出荷日	通常		

表示数量超えはWOSにてご確認ください。

28 ステージユニット