

HIGH PRECISION X-AXIS DOVETAIL FEED SCREW -HEXAGON KEY ADJUSTMENT-

【高精度】X軸アリ溝 送りねじ式

六角レンチ式

価格改訂

- 値下げ価格
- 新価格
- スライド値引変更

大口対応
BIG ORDER

ステージに関するよくあるお問い合わせはこちら **P2078**

CADデータフォルダ名: 28_Stage

■特長: 厚み15mm〜と薄型のアリ溝送りねじ式ステージです。

■X軸
(リード 0.5mm)

XY軸 P2124
Z軸 P2152

RoHS10

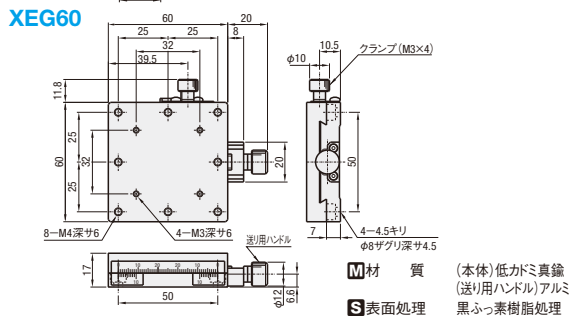
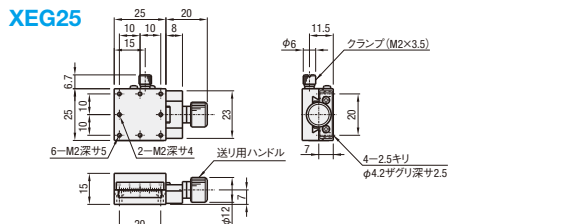
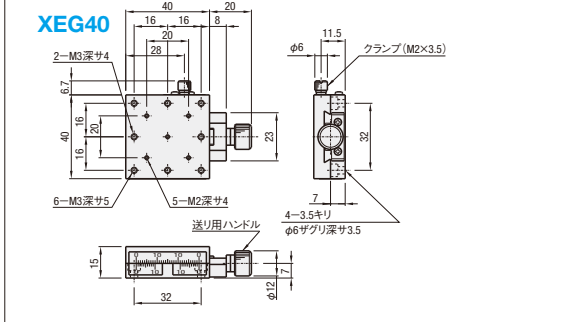

標準ステージ類似品: XFES (P2086)

型式 Type	No.	ステージ面 (mm)	移動量 (mm)	ハンドル1回転 移動量 (mm)	耐荷重 (N)		移動精度 (μm)		許容モーメント荷重 (N・m)			平行度	自重 (kg)	付属品		¥基準単価	
					水平	垂直	真直度	平行度	ピッチング	ヨーイング	ローリング			Type M-L	数量		
XEG	25	25×25	±5	0.5	29.4	9.8	30	30	2.0	1.5	1.3	40μm	0.07	SCB2-8	4	10,410	
	40	40×40	±7						4.0	3.0	3.0			0.19	SCB3-6		10,640
	60	60×60	±9						5.0	4.0	4.0			0.60	SCB4-6		12,760

最小読取(バーニア目盛): 0.1mm/目盛

延長カバーHDEXT12(別売): φ12の送りねじハンドルを延長することができます。 **P2194**

XY軸取付プレートXPLTE: 取付穴のあわないステージの組み合わせにご利用ください。 **P2105**

Order 注文例

型式 **XEG25**

Price 価格

数量スライド価格 (※1円未満切り捨て) P133

数量区分	標準対応	個別対応
1~4	5~10	11~
値引率	標準単価	5% 10%
出荷日	通常	お見積り

Alteration 追加加工

型式 **XEG25** - R

Spec. **R**

Code **R**

¥/1Code 無料

※詳細寸法はCADデータでご確認ください。

■特長: 六角レンチで調整する為、ハンドル不要で省スペース化に最適です。また、レンチ無しでは調整できない為、誤操作を防止することができます。

■X軸 六角レンチ式
(リード 0.5mm)

XY軸 P2124
Z軸 P2152

RoHS10

ステージの取付方法の詳細はこちら **P1954**

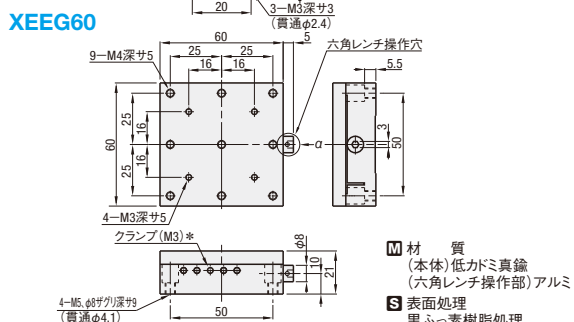
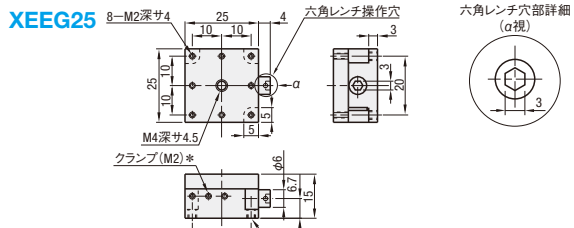
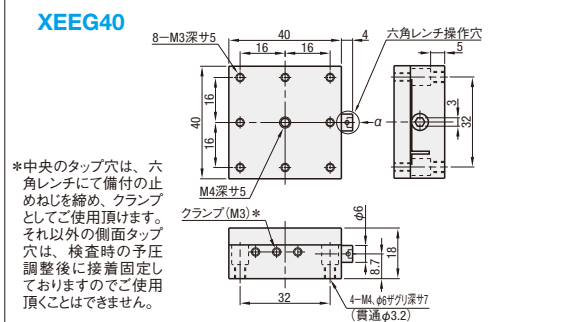

型式 Type	No.	ステージ面 (mm)	移動量 (mm)	ハンドル1回転 移動量 (mm)	耐荷重 (N)		移動精度 (μm)		許容モーメント荷重 (N・m)			平行度	自重 (kg)	付属品		¥基準単価	
					水平	垂直	真直度	平行度	ピッチング	ヨーイング	ローリング			Type M-L	数量		
XEEG	25	25×25	±3	0.5	29.4	9.8	30	80	0.06	SCB2-8	3	8,470	50μm	0.22	SCB3-6	4	9,420
	40	40×40	±5						4.0	3.0	3.0	0.52			SCB4-6		12,240
	60	60×60	±7						5.0	4.0	4.0						

最小読取(バーニア目盛): 0.1mm/目盛(XEEGは目盛なし)

延長カバーHDEXT12(別売): φ12の送りねじハンドルを延長することができます。 **P2194**

XY軸取付プレートXPLTE: 取付穴のあわないステージの組み合わせにご利用ください。 **P2105**

Order 注文例

型式 **XEEG60**

Price 価格

数量スライド価格 (※1円未満切り捨て) P133

数量区分	標準対応	個別対応
1~4	5~10	11~
値引率	標準単価	5% 10%
出荷日	通常	お見積り

Alteration 追加加工

型式 **XEEG60** - R

Spec. **R**

Code **R**

¥/1Code 無料

※ご希望によりPM6.0迄、当日出荷受付致します。

HIGH PRECISION X-AXIS DOVETAIL FEED SCREW -KNOB EXTENSION/CLAMP REINFORCED-

【高精度】X軸アリ溝 送りねじ式

ハンドル延長/強化クランプ

価格改訂

- 値下げ価格
- 新価格
- スライド値引変更

ステージに関するよくあるお問い合わせはこちら **P2078**

CADデータフォルダ名: 28_Stage

■特長: 追加でねじとノブ(ex.ご参照)をご購入いただく、更にハンドルの延長が可能です。ハンドルの抜け防止に接着剤をご使用ください。

■X軸 ハンドル延長
(リード 0.5mm)

XY軸 P2125
Z軸 P2153

RoHS10

EX

XEG60
FWBB6-70-E14-F6
KNB6-24

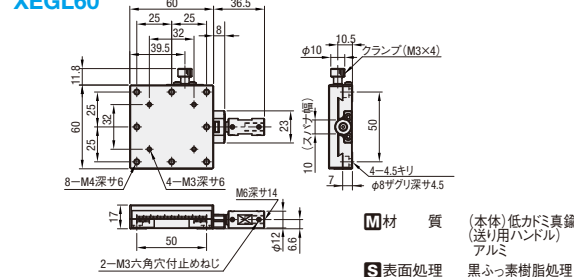
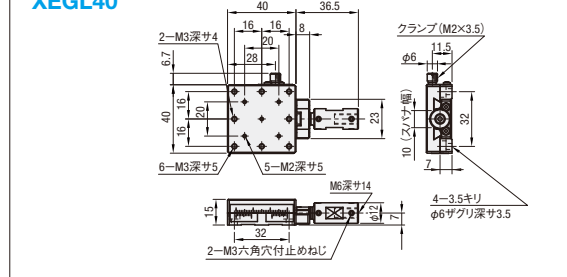
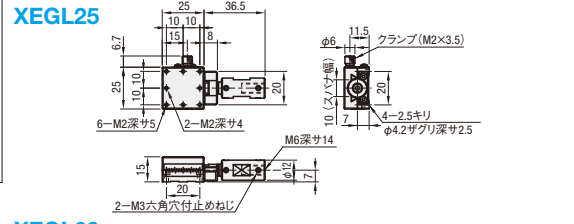

型式 Type	No.	ステージ面 (mm)	移動量 (mm)	ハンドル1回転 移動量 (mm)	耐荷重 (N)		移動精度 (μm)		許容モーメント荷重 (N・m)			平行度	自重 (kg)	付属品 (4本)		¥基準単価	
					水平	垂直	真直度	平行度	ピッチング	ヨーイング	ローリング			Type M-L	数量		
XEGL	25	25×25	±5	0.5	29.4	9.8	30	30	2.0	1.5	1.3	40μm	0.1	SCB2-8	4	12,930	
	40	40×40	±7						4.0	3.0	3.0			0.2	SCB3-6		13,760
	60	60×60	±9						5.0	4.0	4.0			0.5	SCB4-6		16,290

最小読取(バーニア目盛): 0.1mm/目盛

延長カバーHDEXT12(別売): φ12の送りねじハンドルを延長することができます。 **P2194**

XY軸取付プレートXPLTE: 取付穴のあわないステージの組み合わせにご利用ください。 **P2105**

Order 注文例

型式 **XEGL60**

Price 価格

数量スライド価格 (※1円未満切り捨て) P133

数量区分	標準対応	個別対応
1~4	5~10	11~
値引率	標準単価	5% 10%
出荷日	通常	お見積り

Alteration 追加加工

型式 **XEGL60** - R

Spec. **R**

Code **R**

¥/1Code 無料

※表示数量超えはWOSにてご確認ください。

■特長: 送り用ハンドルの軸を直接割縮めクランプすることにより保持力を向上させました。

■X軸 強化クランプ
(リード 0.5mm)

XY軸 P2125
Z軸 P2153

RoHS10

EX

クランプ強化方法

XEGL60

強化クランプのみの保持では送り機構分の力が残りますので、クランプねじを併用してお使いください。

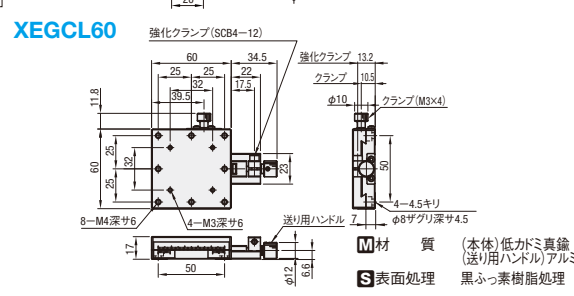
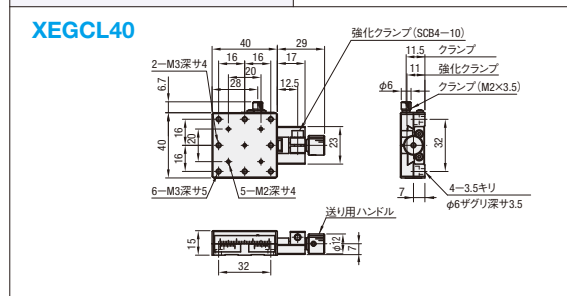
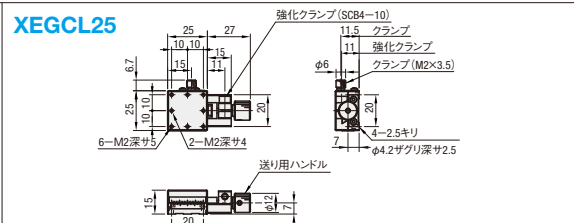

型式 Type	No.	ステージ面 (mm)	移動量 (mm)	ハンドル1回転 移動量 (mm)	耐荷重 (N)		移動精度 (μm)		許容モーメント荷重 (N・m)			平行度	自重 (kg)	付属品 (4本)		¥基準単価	
					水平	垂直	真直度	平行度	ピッチング	ヨーイング	ローリング			Type M-L	数量		
XEGL	25	25×25	±5	0.5	29.4	9.8	30	30	2.0	1.5	1.3	40μm	0.08	SCB2-8	3	15,610	
	40	40×40	±7						4.0	3.0	3.0			0.20	SCB3-6		16,460
	60	60×60	±9						5.0	4.0	4.0			0.50	SCB4-6		19,060

最小読取(バーニア目盛): 0.1mm/目盛

延長カバーHDEXT12(別売): φ12の送りねじハンドルを延長することができます。 **P2194**

XY軸取付プレートXPLTE: 取付穴のあわないステージの組み合わせにご利用ください。 **P2105**

Order 注文例

型式 **XEGL40**

Price 価格

数量スライド価格 (※1円未満切り捨て) P133

数量区分	標準対応	個別対応
1~4	5~10	11~
値引率	標準単価	5% 10%
出荷日	通常	お見積り

Alteration 追加加工

型式 **XEGL60** - R

Spec. **R**

Code **R**

¥/1Code 無料

※表示数量超えはWOSにてご確認ください。

Alteration クランプ位置変更(左右勝手違い)

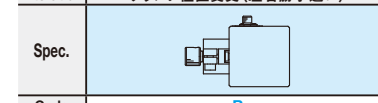

※追加加工を指定しても、強化クランプの位置は変わりません。

28 ステージユニット