



■:値下げ価格
■:新価格
■:スライド値引率変更

SPRING CLAMPS

スプリングクランプ

—スモールタイプ・ラージタイプ—

CADデータフォルダ名: 25_Clamps

■特長: スプリングの力により、ワークを常に一定の力でクランプすることができます。

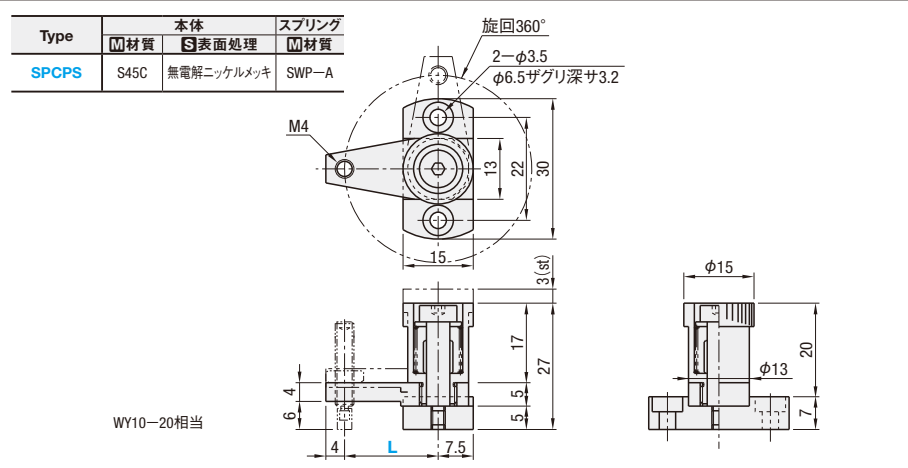

型式	Type	L	スプリング	クランプ力(N)				¥基準単価
				S(軽荷重)		H(重荷重)		
				min.	max.	min.	max.	
SPCPS	20 30	S(軽荷重) WY10-20相当 H(重荷重) WY10-25相当	2.0	2.6	3.0	3.6	1,800	
							1,870	

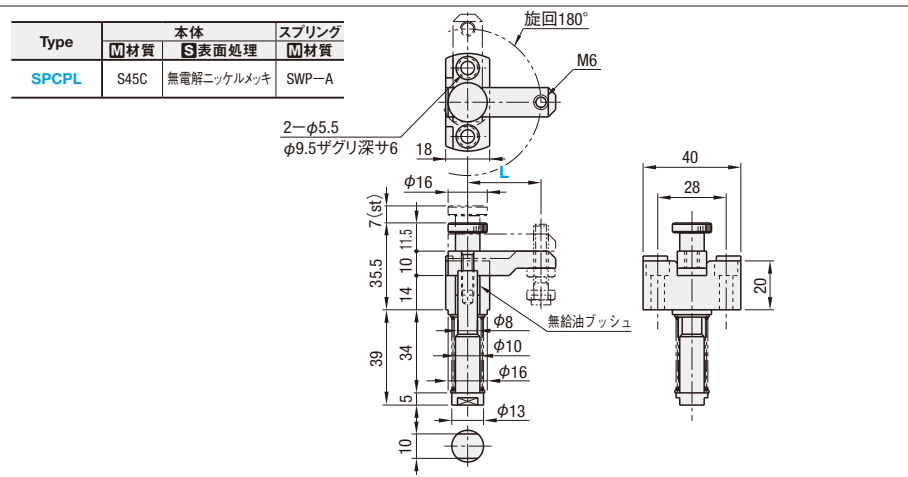
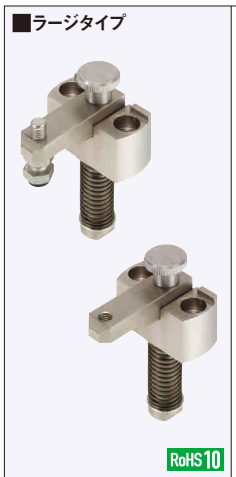

型式	Type	L	スプリング	クランプ力(N)				¥基準単価
				S(軽荷重)		H(重荷重)		
				min.	max.	min.	max.	
SPCPL	30 40 50 60	S(軽荷重) WR13-40相当 H(重荷重) WF13-40相当	3.0	5.1	5.0	8.5	2,460	
							2,510	
							2,540	
							2,560	

Order 注文例
型式: SPCPS 20 - S
L: 30
スプリング: S

Price 価格
数量区分: 標準対応 個別対応
小口 大口
数量: 1~4 5~9 10~20 21~
値引率: 基準単価 10% 13% お見積り

Alteration 追加加工
型式: SPCPS 30 - H - SB
L: 30
スプリング: H
(SB)

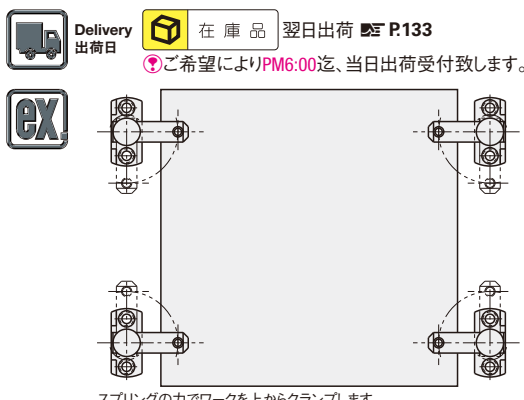

Alteration	Code	Spec.	¥/1Code
先端ボルト付属	SB	ウレタン付先端ボルトを付属して出荷致します。 SPCPS・USS4-15 (P.1847) SPCPL・SUST6-20 (P.1847)	210

SPRING SIDE CLAMPS

スプリングサイドクランプ/先端部品

POINT COMPONENTS

CADデータフォルダ名: 25_Clamps

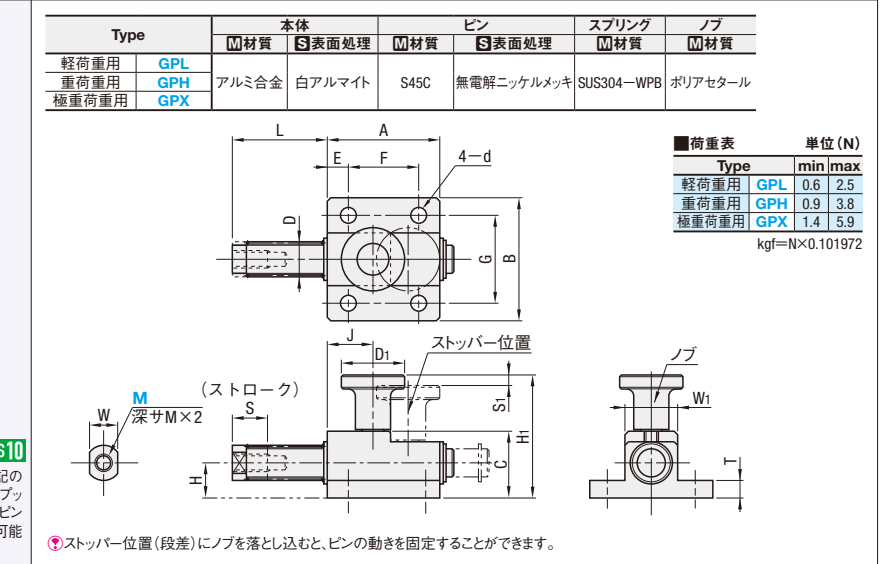
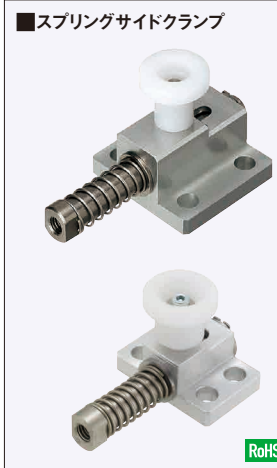

●スプリングサイドクランプの先端には、下記の先端部品 (GP、GPF) の他にも、ウレタンブッシュ (P.12-1615: USLH10など) やストップピン (P.1846: BSTEH8など) を取り付けることが可能です。

型式	Type	M(並目)	S	ピン				本体							ノブ				¥基準単価		
				D	L	W	H	A	B	C	T	G	E	F	d	S1	H1	J		D1	W1
GPL GPH GPX	4 5	4	6	8	22	6	5	18	26	11.5	4	18	4	10	4.5	1.5	24.5	5.5	15	10	4,100
				10	27	8	10	32	35	19	5	25	6	20	5.5	3	35	13	18	15	4,820

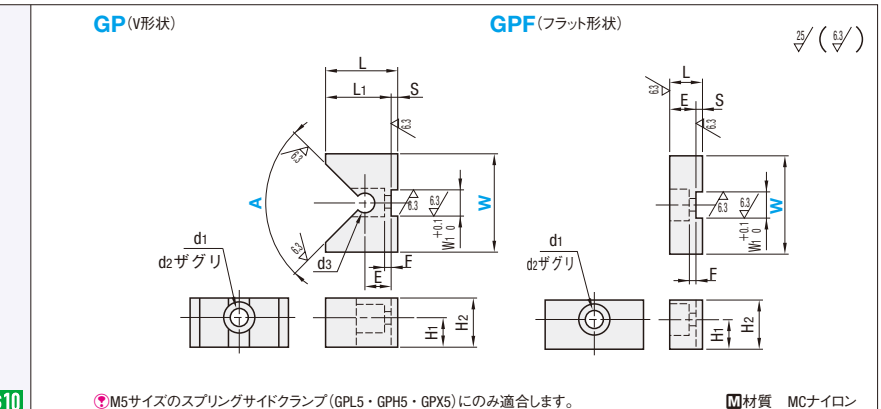

型式	A°	W	d1	d2	L	L1	H1	H2	d3	E	F	S	W1	¥基準単価
														¥基準単価

型式	W	d1	d2	L	H1	H2	E	F	S	W1	¥基準単価
											¥基準単価

Order 注文例
型式: GPH5
A: 90
W: 30
スプリング: GP

Price 価格
数量区分: 標準対応 個別対応
小口 大口
数量: 1~49 50~74 75~100 101~
値引率: 基準単価 5% 10% お見積り

Delivery 出荷日: 在庫品 翌日出荷 P.133
ご希望によりPM6:00迄、当日出荷受付致します。

ex

スプリングの力でワークを横からクランプします。

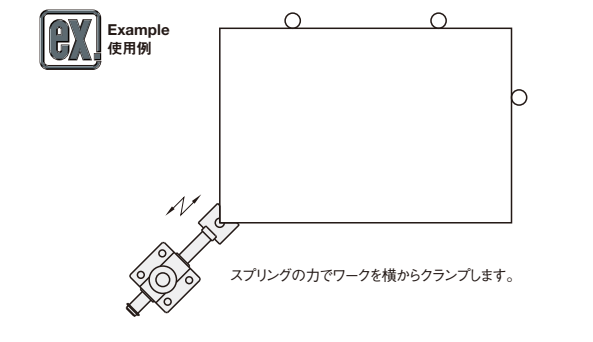

25
POINT COMPONENTS