

新商品

LOCATORS (VERTICALLY INCLINED) TWO DOWEL HOLES AND TWO THROUGH HOLES TYPE

受駒 (縦勾配)

—ノック穴2つ・通し穴2つタイプ—

価格改訂

□:値下げ価格
■:新価格
□:スライド値引率変更

大口
対応
BIG ORDER

縦勾配

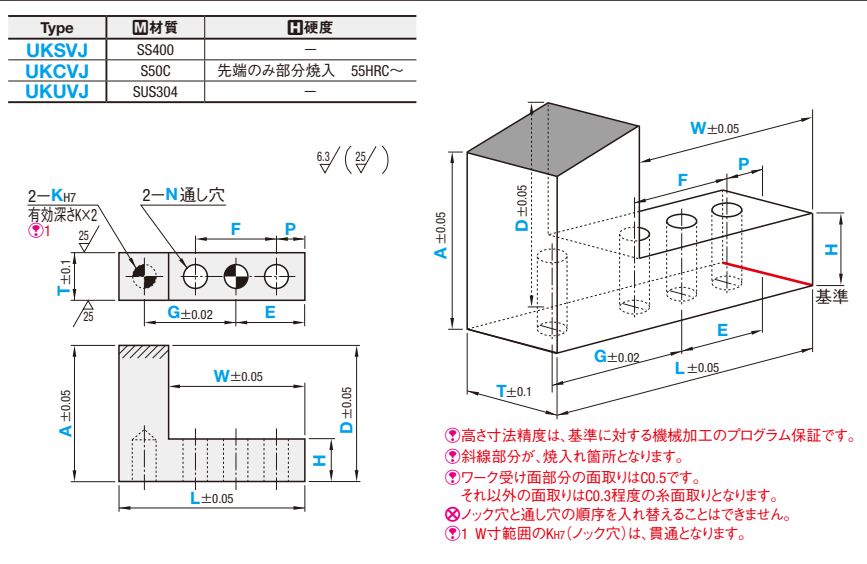

型式 Type	T選択	L指定 1mm単位	H選択*1	W指定*2 1mm単位	A指定*3 0.01mm単位	D指定*3 0.01mm単位	N選択 (通し穴)	F指定*4	P指定*4	K選択 (ノック穴)	G指定*4	E指定*4
UKSVJ UKCVJ UKUVJ	9 12 16 19 20	36~70	10 12 15 20	24~58	10~100		7 9	指定 0.1mm 単位	指定 0.1mm 単位	6 8	指定 0.1mm 単位	指定 0.1mm 単位

*1 H+1≤(A、Dの最小値) *2 (A、Dの最大値)≤60の場合は10≤L-W、(A、Dの最大値)>60の場合は12≤L-Wとなります。 *3 (A、Dの最大値)-(A、Dの最小値)≤21
*4 穴加工周りは最低1mmの肉厚が必要です。

Order 注文例 型式 - L - H - W - A - D - N - F - P - K - G - E
UKSVJ16 - L60 - H15 - W48 - A35 - D30 - N9 - F34 - P7 - K6 - G34 - E20

Delivery 出荷日 3 日日出荷
在庫 T 当日出荷 2,000円/1本 正午迄
在庫 A 翌日出荷 1,300円/1本 PM 6:00迄 P.134
①ストックAは3本以上で1明細行当たり一律3,510円



Price 価格

■数量スライド価格 (◎1円未満切り捨て) P.133

数量区分	標準対応					個別対応 大口
	小口	標準対応			大口	
数量	1~4	5~10	11~20	21~50	51~100	101~
値引率	基準単価	5%	10%	20%	30%	お見積り
出荷日	通常					+3日 +8日

◎表示数量超えはWOSにてご確認ください。

T	A	¥基準単価							
		UKSVJ			UKCVJ				
		L36~L40	L41~L50	L51~L60	L61~L70	L36~L40	L41~L50	L51~L60	L61~L70
9・12	10 ~ 50	3,100	3,110	3,120	3,140	3,260	3,270	3,280	3,300
	50.01~100	3,230	3,240	3,250	3,280	3,410	3,420	3,430	3,460
16・19・20	10 ~ 50	3,230	3,240	3,250	3,290	3,400	3,410	3,420	3,460
	50.01~100	3,370	3,380	3,400	3,430	3,560	3,570	3,590	3,630

T	A	¥基準単価			
		UKUVJ			
		L36~L40	L41~L50	L51~L60	L61~L70
9・12	10 ~ 50	4,960	5,040	5,170	5,320
	50.01~100	5,410	5,640	5,890	6,170
16・19・20	10 ~ 50	5,340	5,510	5,700	5,940
	50.01~100	6,060	6,390	6,710	7,060

Alteration 追加加工 型式 - L - H - W - A - D - N(M・Z・ZG) - F - P - K - G - E - (ZKC)
UKSVJ16 - L60 - H15 - W48 - A35.01 - D30.01 - M8 - F34 - P7 - K6 - G34 - E20 - ZKC

Alterations	穴種変更		
	タップ穴	ザグリ穴	ザグリ穴(ばね座金用)
Code	M	Z	ZG
Spec.	通し穴(N)を2穴ともタップ穴へ変更 ・M6/M8	通し穴(N)を2穴ともザグリ穴へ変更 ・Z6/Z8 ◎T=16・19・20のみ適用	通し穴(N)を2穴ともザグリ穴(ばね座金用)へ変更 ・ZG6/ZG8 ◎T=16・19・20のみ適用
指定方法	N7→M6	N9→Z8	N9→ZG8
¥/1Code	100	150	150

◎上記追加加工の穴加工周りは最低1mmの肉厚が必要です。

Alterations	面取り	高さ精度	ケガキ(V溝)
	Code	CA/CB/CC/CD/CT	ZKC
Spec.	受け面もしくは底面を面取り ・面取り箇所: CA/CB/CC/CD/CTから必要箇所をご選択ください。 ・面取り幅指定: 1/3/5/10のいずれかをご指定ください。	A・D寸の公差を±0.03へ変更	受け面にケガキ線V溝を追加 ・V溝は幅0.5mm、深さ0.2mm ・受け面の長さ/幅に対して、均等配置です。 ◎幅の公差は±0.2、深さの公差は±0.1です。
指定方法	CA5	ZKC	VK
¥/1Code	100 (1箇所)	200	200

23 位置決め
部品