

新商品

LOCATORS (HORIZONTALLY INCLINED) TWO-HOLE TYPE, R/L SET

# 受駒(横勾配) R/L セット

-2穴タイプ-

価格改訂

大口対応  
BIG ORDER

## ■横勾配



Type		材質	硬度
単品	R/Lセット		
UKSHT	UKS2HT	SS400	-
UKCHT	UKC2HT	S50C	先端のみ部分焼入 55HRC~
UKUHT	UKU2HT	SUS304	-

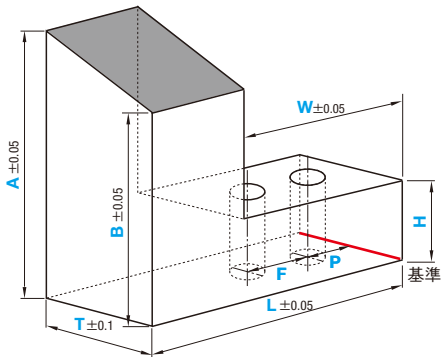
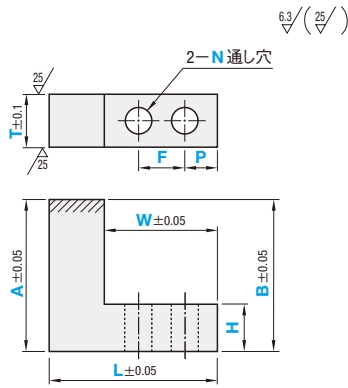

- ①高さ寸法精度は、基準に対する機械加工のプログラム保証です。
- ②斜線部分が、焼入れ箇所となります。
- ③ワーク受け面部分の面取りはC0.5です。それ以外の面取りはC0.3程度の糸面取りとなります。

## ■単品

型式 Type	T選択	L指定 1mm単位	H選択 *1	W指定 *2 1mm単位	A指定 *3 0.01mm単位	B指定 *3 0.01mm単位	N選択 (通し穴)	F指定 *4	P指定 *4
UKSHT	9								
UKCHT	12	29~70	10						
UKUHT	16		12	17~58	10~100		7		
	19		15						
	20		20						

\*1 H+1≦(A, Bの最小値) \*2 (A, Bの最大値)≦60の場合は10≦L-W, (A, Bの最大値)>60の場合は12≦L-Wとなります。 \*3 (A, Bの最大値)-(A, Bの最小値)≦21  
\*4 穴加工周りは最低1mmの肉厚が必要です。

## ■R/Lセット

型式 Type	T選択	L指定 1mm単位	H選択 *1	W指定 *2 1mm単位	A指定 *3 0.01mm単位	B指定 *3 0.01mm単位	N選択 (通し穴)	F指定 *4	P指定 *4
UKS2HT	9								
UKC2HT	12	29~70	10						
UKU2HT	16		12	17~58	10~100		7		
	19		15						
	20		20						

\*1 H+1≦(A, Bの最小値) \*2 (A, Bの最大値)≦60の場合は10≦L-W, (A, Bの最大値)>60の場合は12≦L-Wとなります。 \*3 (A, Bの最大値)-(A, Bの最小値)≦21  
\*4 穴加工周りは最低1mmの肉厚が必要です。

Order 注文例 型式 - L - H - W - A - B - N - F - P  
UKS2HT16 - L46 - H15 - W30 - A35 - B31.2 - N9 - F13 - P7

Delivery 出荷日 3 日目出荷  
注文締切  
在庫 T 当日出荷 2,000円/1本 正午迄  
在庫 A 翌日出荷 1,300円/1本 PM 6:00迄 P.134  
①在庫Aは3本以上で1明細行当たり一律3,510円



Price 価格

■数量スライド価格 (①1円未満切り捨て) P.133

数量区分	標準対応				個別対応 大口
	小口	標準対応		大口	
数量	1~4	5~10	11~20	21~50	51~100
値引率	標準単価	10%	15%	20%	30%
出荷日		通常		+3日	+8日

②表示数量超えはWOSにてご確認ください。

## ■単品

T	A	¥基準単価											
		UKSHT				UKCHT				UKUHT			
		L29~L40	L41~L50	L51~L60	L61~L70	L29~L40	L41~L50	L51~L60	L61~L70	L29~L40	L41~L50	L51~L60	L61~L70
9・12	10 ~ 50	2,500	2,510	2,520	2,540	2,660	2,670	2,680	2,700	4,360	4,440	4,450	4,470
	50.01~100	2,630	2,640	2,650	2,680	2,810	2,820	2,830	2,860	4,810	5,040	5,290	5,570
16・19・20	10 ~ 50	2,630	2,640	2,650	2,690	2,800	2,810	2,820	2,860	4,740	4,910	5,100	5,340
	50.01~100	2,770	2,780	2,800	2,830	2,960	2,970	2,990	3,030	5,460	5,790	6,110	6,460

## ■R/Lセット

T	A	¥基準単価											
		UKS2HT				UKC2HT				UKU2HT			
		L29~L40	L41~L50	L51~L60	L61~L70	L29~L40	L41~L50	L51~L60	L61~L70	L29~L40	L41~L50	L51~L60	L61~L70
9・12	10 ~ 50	5,000	5,020	5,040	5,080	5,320	5,340	5,360	5,400	8,720	8,880	9,140	9,440
	50.01~100	5,260	5,280	5,300	5,360	5,620	5,640	5,660	5,720	9,620	10,080	10,580	11,140
16・19・20	10 ~ 50	5,260	5,280	5,300	5,380	5,600	5,620	5,640	5,720	9,480	9,820	10,200	10,680
	50.01~100	5,540	5,560	5,600	5,660	5,920	5,940	5,980	6,060	10,920	11,580	12,220	12,920



Alteration 追加加工 型式 - L - H - W - A - B - N(M・Z・G) - F - P - (K) - (E) - (MR)  
UKS2HT16 - L46 - H15 - W30 - A35 - B31.2 - N9 - F13 - P7 - K6 - E38 - MR  
・ノック穴のみ  
5 日目出荷 ①ストーク適用不可

Alterations	穴種変更			穴種追加	
	タップ穴	ザグリ穴	ザグリ穴(ばね座金用)	タップ穴追加	ノック穴追加
Code	M	Z	ZG	MB	K
Spec.	通し穴(N)を2穴ともタップ穴へ変更 ・M6/M8 指定方法 N7→M6	通し穴(N)を2穴ともザグリ穴へ変更 ・Z6/Z8 ①T=16・19・20のみ適用 寸法 ボルト呼び径 寸法 d・h d1 h	通し穴(N)を2穴ともザグリ穴(ばね座金用)へ変更 ・Z6/Z8 ①T=16・19・20のみ適用 寸法 ボルト呼び径 寸法 d d1 h	受面の底面にタップ穴を追加 ・MB6/MB8 ・J寸=指定0.1mm単位 ①W寸の範囲にタップ穴追加はご指定できません。 ②LPH・Kとの併用不可 指定方法 MB6-J38	受面の底面にノック穴を追加 ・K6/K8 ・E寸=指定0.1mm単位 ①W寸の範囲にノック穴追加はご指定できません。 ②LPH・MBとの併用不可 指定方法 K6-E38
単品¥/1Code	200	300	300	150	600
R/L¥/1Code	400	600	600	300	1,200

①上記追加加工の穴加工周りは最低1mmの肉厚が必要です。

Alterations	面取り	位置決めピン用通し穴加工	高さ精度	勝手違い	ケガキ(V溝)
	CA/CB/CC/CD/CT	LPH	ZKC	MR	VK
Code	CA	LPH	ZKC	MR	VK
Spec.	受け面もしくは底面を面取り ・面取り箇所: CA/CB/CC/CD/CTから必要箇所をご選択ください。 ・面取り幅指定: 1/3/5/10のいずれかをご指定ください。 指定方法 CA5	ワークの受面含む図の斜線部に位置決めピン用の通し穴を追加 ・LPH=φ6~φ14 指定0.5mm単位 ・X寸=指定0.1mm単位 ①受面の高さが(φ×8)より大きい場合0.2mm以内の芯ずれが発生します。 ②MB・Kとの併用不可 指定方法 LPH7-X38	A・B寸の公差を±0.03へ変更 指定方法 ZKC	指定型式の勝手違いが届きます。 ①勝手違いのみが届きます。 ②面取り箇所も勝手違いとなります。 指定方法 MR	受け面にケガキ線V溝を追加 ・V溝は幅0.5mm、深さ0.2mm ・受け面の長さ/幅に対して、均等配置です。 ①幅の公差は±0.2、深さの公差は±0.1です。 指定方法 VK
単品¥/1Code	100 (1箇所)	300	200	無料	200
R/L¥/1Code	200 (1箇所)	600	400	-	400

23 位置決め部品