

LOCATING PINS -WITH AIR VENT-

位置決めピン

—エアベント付おねじタイプ・めねじタイプ—

CADデータフォルダ名: 22_Locating_Pins

■特長: エア抜き溝があるので、ピンの差し込みを容易に行えます。



材質	硬度	Type	
		おねじ	めねじ
SUJ2	焼入硬度 45~50HRC	LPN	LPT
SUS304相当	—	SLPN	SLPT
SUS400または 13Crステンレス	焼入硬度 50~55HRC	CLPN	CLPT

●おねじ

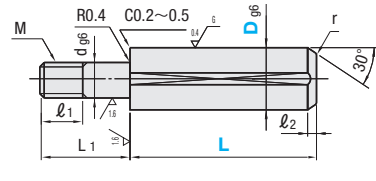

●めねじ

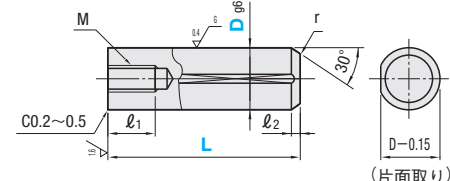

RoHS 10

●SUS304は研磨無しの場合がございます。

■おねじタイプ

型式	D寸公差 ϕ_{g6}	L	L ₁	d ϕ_{g6}	M (並目)	*締付トルク N・cm	l ₁	l ₂	r	¥基準単価				
										LPN	SLPN	CLPN		
LPN SLPN CLPN	5	-0.004 -0.012	10 12 15 20 25 30	12	3	-0.002 -0.008	M3	98	7	1	1	290	380	470
	6	-	10 12 15 20 25 30	15	4	-	M4	225	10	-	-	290	390	490
	8	-0.005 -0.014	10 12 15 20 25 30	20	5	-0.004 -0.012	M5	461	1.5	1.5	1	300	400	500
	10	-	15 20 25 30	20	6	-	M6	784	15	2	2	310	410	510
	12	-0.006 -0.017	15 20 25 30	20	6	-	M6	784	15	2	2	320	420	520

①L=10・12は、SLPNとCLPNのみ適用となります。
*焼入品の締付トルク(参考値)は強度区分(8.8)になります。(技術データ P.2505参照) ゆるみ止め剤もしくはスプリングワッシャー使用時は該当しません。

■めねじタイプ

型式	D寸公差 ϕ_{g6}	L	M (並目)	*締付トルク N・cm	l ₁	l ₂	r	¥基準単価			
								LPT	SLPT	CLPT	
LPT SLPT CLPT	5	-0.004 -0.012	10 12 15 20 25 30	M3	98	6	1	1	310	400	490
	6	-	10 12 15 20 25 30	M4	225	8	-	-	-	-	-
	8	-0.005 -0.014	12 15 20 25 30	M5	461	1.5	1.5	330	430	520	
	10	-	20 25 30	M6	784	10	2	2	330	430	520
	12	-0.006 -0.017	20 25 30	M6	784	10	2	2	330	430	520

①D=6, L=10の場合のみ、l₁=6となります。また、タップ下穴が貫通することがあります。
*焼入品の締付トルク(参考値)は強度区分(8.8)になります。(技術データ P.2505参照) ゆるみ止め剤もしくはスプリングワッシャー使用時は該当しません。

Order 注文例

型式	-	L
LPN5	-	15
LPT6	-	20

Price 価格

Delivery 出荷日

在庫品 翌日出荷 P.133

ご希望によりPM6:00迄、当日出荷受付致します。

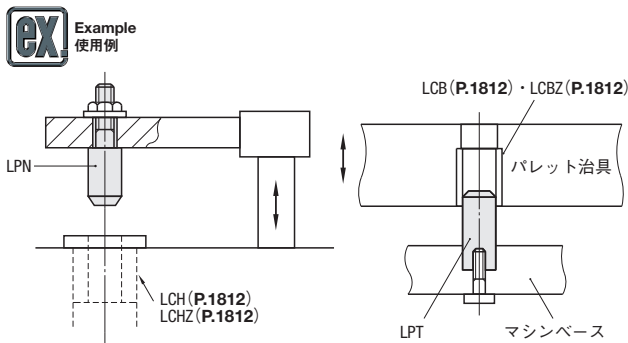

■数量スライド価格 (①1円未満切り捨て) P.133

●おねじタイプ

数量区分	標準対応				個別対応
	小口	大口	小口	大口	
数量	1~19	20~34	35~49	50~100	101~
値引率	基準単価	5%	10%	18%	お見積り
出荷日	通常				お見積り

①表示数量超えはWOSにてご確認ください。

●LPT

数量区分	標準対応				個別対応
	小口	大口	小口	大口	
数量	1~19	20~34	35~49	50~100	101~200 201~
値引率	基準単価	3%	8%	60%	61%
出荷日	通常				お見積り

①表示数量超えはWOSにてご確認ください。

●SLPT・CLPT

数量区分	標準対応				個別対応
	小口	大口	小口	大口	
数量	1~19	20~34	35~49	50~100	101~200 201~
値引率	基準単価	5%	37%	48%	48% 49%
出荷日	通常				お見積り

①表示数量超えはWOSにてご確認ください。

LOCATING PINS -SMALL DIAMETER TYPE / BOLT FIXING, RESIN TYPE-

位置決めピン

—樹脂小径タイプ/樹脂ボルト止めタイプ—

2日目納期短縮 出荷

大口対応 BIG ORDER

■特長: 芯金入りのため、横当ての際に折れにくい特長を持ちます。樹脂の特性値 P.999・1000



型式	材質記号	材質
SNS (球面・公差固定)	BB	ペークライト(黒)
SNP (球面・公差選択)	PM	ポリアセタール(白)
SPS (フラット・公差固定)	EC	導電性MCナイロンCDR6(黒)
SNSH (小頭・公差固定)	PK	PEEK(自然色アイポリ)

d	K
0.4	8.5
0.7	10
1.0	16

●芯金長
ストレート・球面: $L-(D/2+2)$ または上表Kの短い方の長さになります。
ストレート・フラット: $L-2$ または上表Kの短い方の長さになります。
小頭: $(L+B)-(P/2+2)$ または上表Kの短い方の長さになります。

①お選び頂けない組み合わせがございます。価格表をご参照の上、ご確認ください。
②芯金の材質は SUS304 になります。
③ストレート・球面タイプ、小頭タイプの先端部にはφ0.2以下のフラット部があります。
④フラットのMCナイロンはありません。
⑤外径公差は、室温での測定結果です。

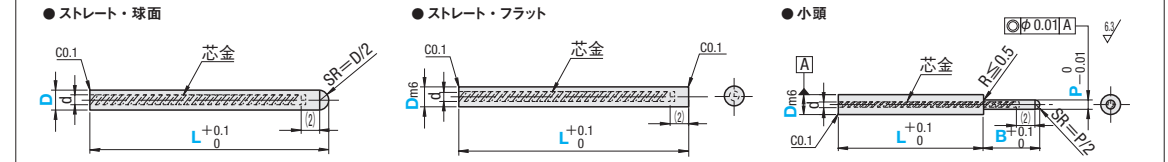

■球面・フラット・公差固定タイプ

型式	材質記号	D指定 0.1mm単位	D寸公差 m6	L指定 0.5mm単位	d	¥基準単価						
						SNSBB	SNSPM	SNSCE	SNSPK	SPSBB	SPSPM	SPSPK
SNS (球面)	BB PM EC (球面のみ)	1.0~2.0	+0.008 +0.002	5.0~20.0	0.7	1,640	1,310	1,470	2,410	1,500	1,200	2,280
SPS (フラット)	EC PK	2.1~3.0			1.0	1,090	870	980	1,980	1,000	800	1,840

■球面・公差選択タイプ

型式	材質記号	D公差選択	D指定 0.01mm単位	L指定 0.1mm単位	d	¥基準単価			
						SNPBB	SNPPM	SNPEC	SNPPK
SNP	BB PM EC PK	M (m6) G (g6) H (h7)	1.00~2.00	5.0~20.0	0.7	2,290	1,830	-	3,090
			2.01~3.00		1.0	1,530	1,220	-	2,450

■小頭・公差固定タイプ

型式	材質記号	D指定 0.1mm単位	D寸公差 m6	L指定 0.1mm単位	P指定 0.1mm単位	B指定 0.1mm単位	d	¥基準単価			
								SNSHBB	SNSHPM	SNSHEC	SNSHPK
SNSH	BB PM EC PK	1.1~2.0 2.1~3.0	+0.008 +0.002	5.0~18.5	1.0~1.9 (D>P)	1.5~10.0 (B-P/2≥1.0)	0.4	-	2,220	2,490	-
					1.0~2.9 (D>P)		0.7	-	1,480	1,660	-

①D≤2のときL+B≤15 D>2のときL+B≤20

Order 注文例

型式	-	D	-	L	-	P	-	B
SPSBB	-	D1.5	-	L7.5	-		-	
SNSHPM	-	D1.5	-	L10.0	-	P1.0	-	B1.5

Price 価格

■数量スライド価格 (①1円未満切り捨て) P.133

数量区分	標準対応				個別対応
	小口	大口	小口	大口	
数量	1~19	20~34	35~49	50~100	101~
値引率	基準単価	5%	10%	18%	お見積り
出荷日	通常				お見積り

①表示数量超えはWOSにてご確認ください。

■樹脂ボルト止めタイプ

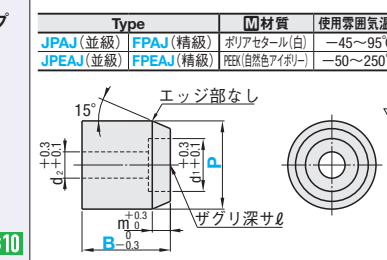

Order 注文例

型式	-	P	-	B
JPAJ3	-	P8	-	B15

■数量スライド価格 (①1円未満切り捨て) P.133

●JPAJ・JPEAJ

数量区分	標準対応				個別対応
	小口	大口	小口	大口	
数量	1~19	20~34	35~49	50~100	100~200 201~
値引率	基準単価	5%	10%	18%	18%
出荷日	通常				+8日

①表示数量超えはWOSにてご確認ください。

●FPAJ・FPEAJ

数量区分	標準対応				個別対応
	小口	大口	小口	大口	
数量	1~19	20~34	35~49	50~99	100~200 201~
値引率	基準単価	5%	10%	18%	18%
出荷日	通常				+7日

①表示数量超えはWOSにてご確認ください。

Delivery 出荷日

2 日日出荷 (ストーク A 翌日出荷 500円/1本 PM 6:00迄 P.134)

3 日日出荷 (ストーク A 翌日出荷 500円/1本 PM 6:00迄 P.134)

①3本以上で1明細行あたり一律1,350円 ②3本以上で1明細行あたり一律1,350円

型式	No.	P (並級)		P (精級)		B 指定1mm単位	m	d ₁	d ₂	l	適用ボルト	¥基準単価				
		指定1mm単位	公差	指定0.1mm単位	公差							JPAJ	JPEAJ	FPAJ	FPEAJ	
JPAJ	JPEAJ	3	8~10	0	8.0~10.0	0	10~25	2	6.5	3.5	4.5	M3	530	1,650	2,060	3,320
		4	10~12	-0.2	10.0~12.0	-0.05	15~35	3	8.0	4.5	5.5	M4	670	2,310	2,460	4,060
		5	12~16	-	12.0~16.0	-	15~50	4	9.5	5.5	6.5	M5	800	3,300	2,890	4,520

①ポリアセタール・PEEKの特性値 P.999・1000