



SPUR GEARS -PRESSURE ANGLE20° MODULE 0.5-

平歯車

-圧力角20° モジュール0.5軸穴指定タイプ-



Table with 3 columns: 総結部材, 他, and 軸穴指定タイプ. Lists various gear and shaft specifications.

カタログ規格外品はこちら P.137
CADデータフォルダ名 : 20_Gears

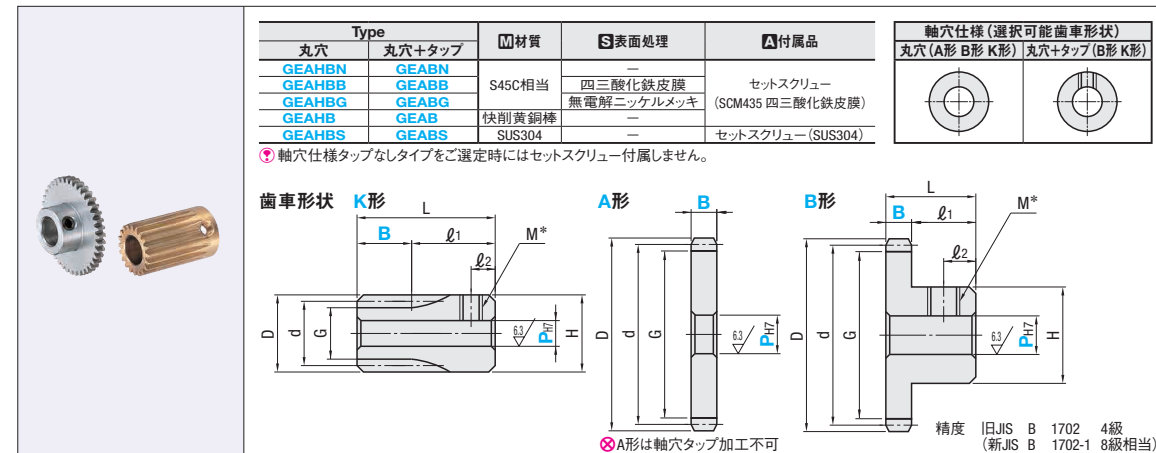

メカロック締結する場合は面圧品 P.1631をご参照ください。歯幅・ボス寸法を変更する場合は P.1623をご参照ください。

Main specification table for spur gears with columns for Type, Module, Number of Teeth, Tooth Shape, Shaft Hole, and Allowable Torque.

軸穴径6.35が選択可能です。表中[-]の箇所は選択できません。
*1表記の許容伝達力は任意の条件のもとに計算した参考値です。条件については P.1586をご参照ください。

Large table listing torque capacity for different gear types and shaft hole configurations under various conditions.

軸穴径6.35が選択可能です。表中[-]の箇所は選択できません。
*1表記の許容伝達力は任意の条件のもとに計算した参考値です。条件については P.1586をご参照ください。

Order and price information including Order Text, Delivery/Shipping options, Price Table, and Alteration/Modification details.

Alterations table detailing modifications such as adding stop screws, changing tap hole methods, pocketing, and side hole drilling.