

SUPER HIGH TORQUE TIMING BELTS -MTS8M-UP5M-UP8M- スーパーハイトルクタイミングベルト (MTS8M・UP5M・UP8M)

TIMING BELTS -T5-T10- タイミングベルト (T5・T10)



■: 新価格

■特長: 通常のタイミングベルトに対して約2倍の伝動容量を有するため、より高負荷の伝動や省スペースの設計が可能です。●CADデータフォルダ名: 19_Timing_Pulleys
■スーパーハイトルクタイミングベルトMTS8MはハイトルクタイミングプーリS8M ●P.1489、UP5M・UP8MはP5M・P8M ●P.1497~P.1500と適合します。

■タイミングベルトT5はタイミングプーリT5 ●P.1503、T10はタイミングプーリT10 ●P.1505と適合します。●CADデータフォルダ名: 19_Timing_Pulleys

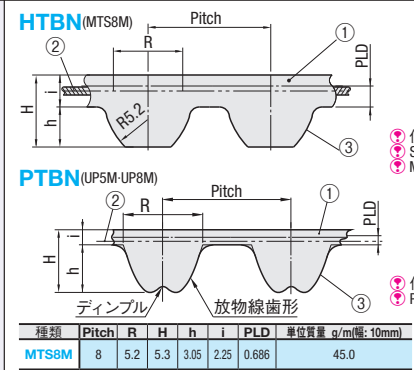

HTBN (MTS8M) and PTBN (UP5M-UP8M) specifications table including Type, Material, and Dimensions.

■種類 MTS8M (Pitch: 8mm)

Table listing MTS8M belt types, part numbers, and dimensions.

■種類 UP5M (Pitch: 5mm)

Table listing UP5M belt types, part numbers, and dimensions.

■種類 UP8M (Pitch: 8mm)

Table listing UP8M belt types, part numbers, and dimensions.

■種類 PTBN (ゴム)

Table listing PTBN belt types, part numbers, and dimensions.

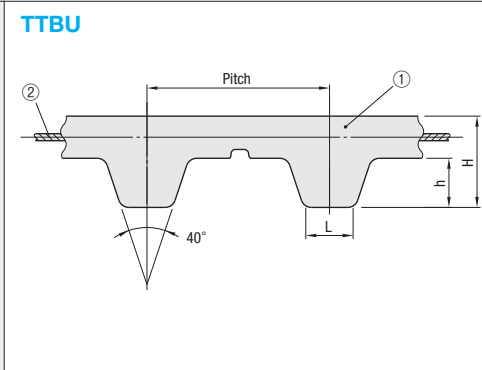
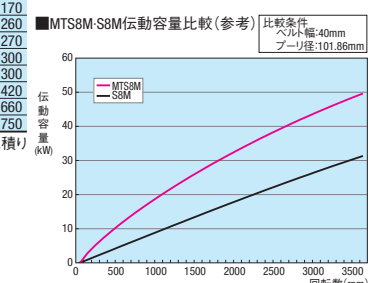
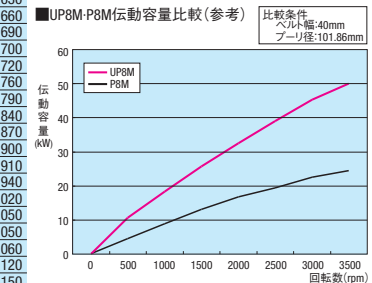

Material and dimensions table for TTBU timing belts.

■種類 T5 (Pitch: 5mm) ※: 業界非標準タイプ

Table listing T5 belt types, part numbers, and dimensions.

■種類 T10 (Pitch: 10mm)

Table listing T10 belt types, part numbers, and dimensions.

Order form for MTS8M/UP5M/UP8M belts.

Delivery and price information for MTS8M/UP5M/UP8M belts.

Price table for HTBN belts.

Order and delivery form for T5/T10 belts.

Price table for T5/T10 belts.

Price table for T10 belts.

19 タイミングプーリ
ベアリング
メカロック