

JOINT PLATE FOR CONVEYOR

# コンベヤ用ジョイントプレート

専用サイト <https://jp.misumi-ec.com/maker/misumi/mech/product/cvs/>  
 コンベヤの構成部品やメンテナンス部品の検索が可能です。

CADデータフォルダ名: 17\_Conveyors

■コンベヤ用ジョイントプレート

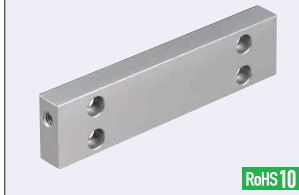

型式	材質	表面処理
CVJP-AA CVJP-AB CVJP-C~Y	A5052	白アルマイト
CVJP-N	SS400	ニッケルメッキ
CVJP-R	SS400	三価クロメート

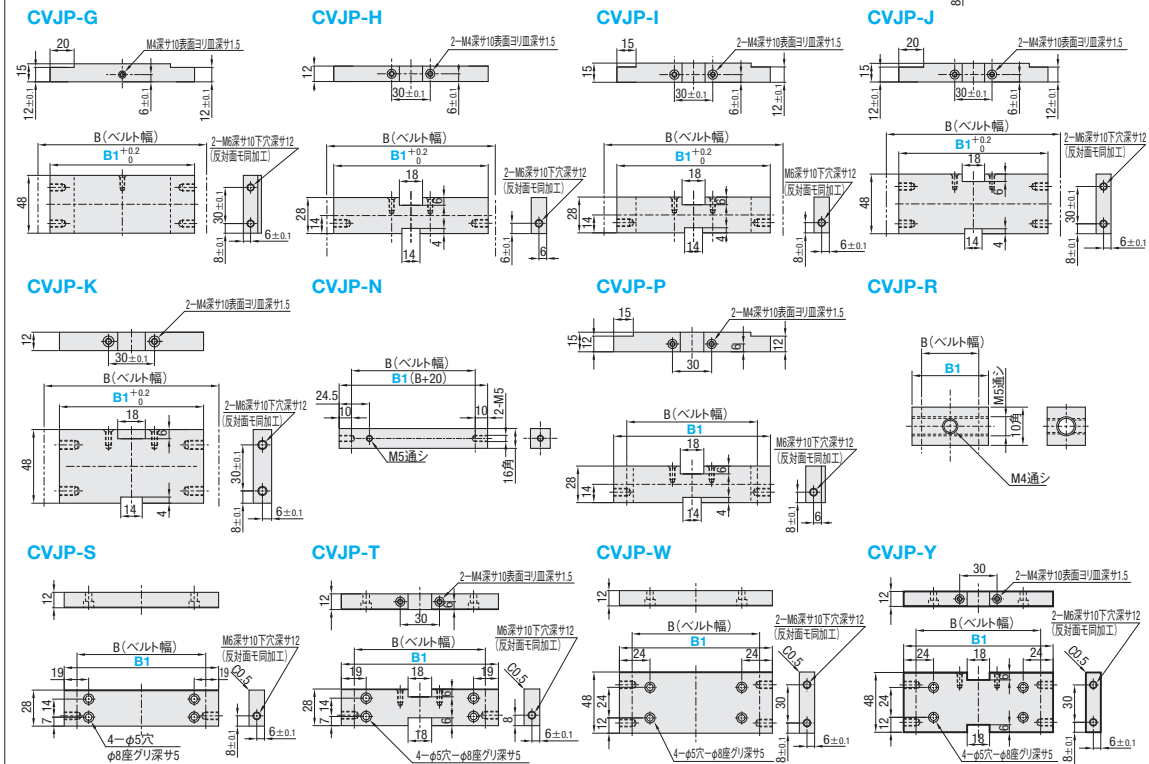

① 詳細寸法はエカカタログにてご確認ください。  
 ② CVJP-AA CVJP-ABはエカカタログで詳細をご確認ください。

型式	形状選択	B1 (指定1mm単位)	対応コンベヤ	B (ベルト幅)	¥基準単価		
					B1: 最短~100	B1: 101~200	B1: 201~最長
CVJP	D	15~255	CVSFA	B1+45	3,000	4,000	5,000
	E	45~285	CVSFA	B1+15	3,600	4,400	5,200
	F	5~245	CVSFB	B1+55	3,700	4,800	5,900
	G	45~285	CVSFB	B1+15	4,500	5,700	6,700
	H	25~255	CVSFC	B1+45	3,500	4,100	5,000
	I	55~285	CVSFC	B1+15	3,500	4,100	5,000
	J	25~245	CVSFD	B1+55	6,300	7,900	9,500
	K	65~285	CVSFD	B1+15	6,800	8,500	10,000
	P	70~320	CVSJA	B1-20	5,160	5,810	6,660
	AA	25~255	CVSMB	B1+45	2,250	3,250	4,250
AB	55~285	CVSMB	B1+15	2,930	3,800	3,980	

型式	形状選択	B1 (指定1mm単位)	対応コンベヤ	B (ベルト幅)	¥基準単価		
					B1: 最短~100	B1: 101~200	B1: 201~最長
CVJP	S	46~320	CVGA・CVGN	B1-16 ① B1-20 ②	4,950	5,850	7,050
	T	66~320	CVGB・CVGP		8,080	9,200	10,330
	W	56~320	CVGC・CVGR		6,900	7,800	8,700
	Y	66~320	CVGD・CVGW		6,160	7,360	8,860

① CVGA・CVGB・CVGC・CVGD対象  
 ② CVGN・CVGP・CVGR・CVGW対象

型式	形状選択	B1 (選択)	対応コンベヤ	B (ベルト幅)	¥基準単価	
					B1: 20	B2: 30
CVJP	R	20 30	CVSTR	B1-10	1,600	1,780

Order 注文例

型式 - 形状選択 - B1  
**CVJP - C - 100**

Delivery 出荷日 **8** 日目出荷

数量区分	標準対応	個別対応
数量	1~7	8~
出荷日	通常	お見積り

① 表示数量超えはWOSにてご確認ください。

MOTOR BRACKET FOR CONVEYOR

# コンベヤ用モータ取付板

専用サイト <https://jp.misumi-ec.com/maker/misumi/mech/product/cvs/>  
 コンベヤの構成部品やメンテナンス部品の検索が可能です。

CADデータフォルダ名: 17\_Conveyors

■コンベヤ用モータ取付板

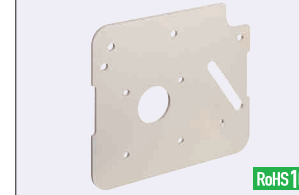

Type	材質	表面処理
MOBP	SPCC	ニッケルメッキ

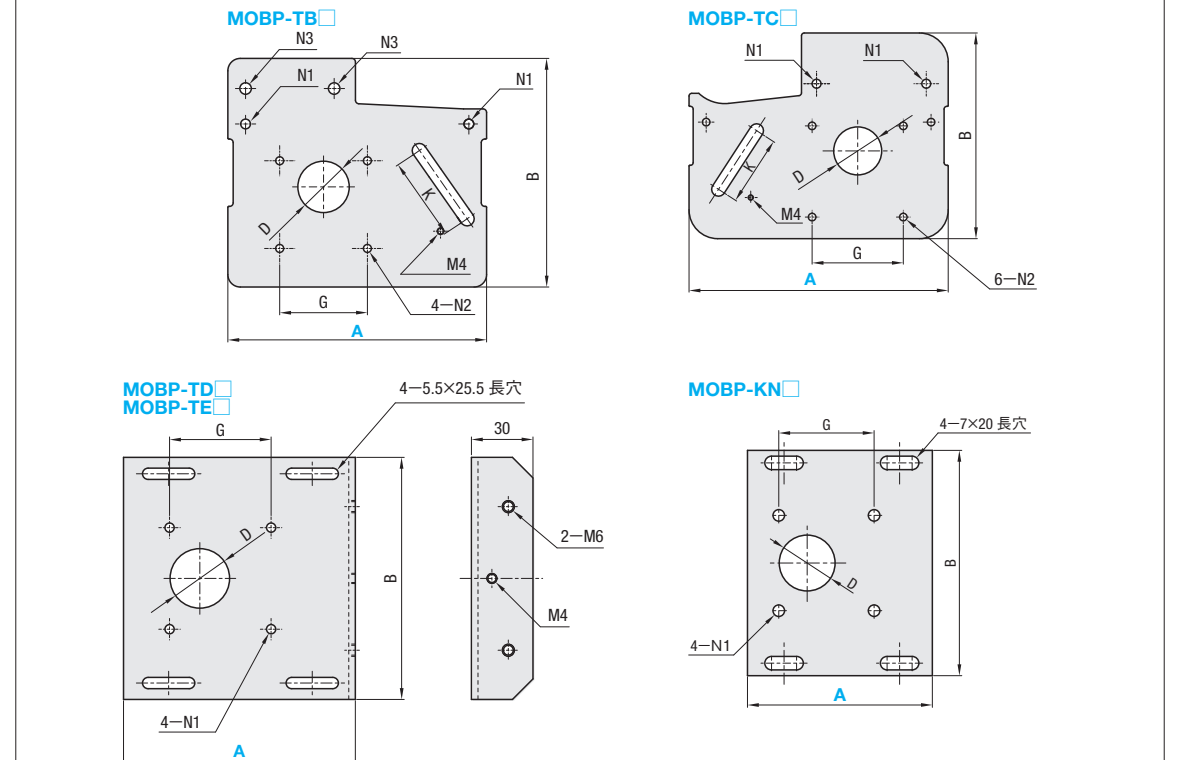

① 厚みは全て3.2となります。  
 ② 詳細寸法はエカカタログにてご確認ください。

型式	モータサイズ	A	B	D	G	K	通し穴			出力 (W)	対応コンベヤ	¥基準単価	
							N1	N2	N3				
MOBP	SA	60	146	129	29	49.5	47	5.5	4.5	5.5	6	SVKA	3,750
								5.5	5.5	5.5	25	SVKB	
	GA	60	146	129	29	49.5	47	5.5	4.5	6.5	6	CVGA	6,500
								5.5	5.5	6.5	25	CVGB	
	GB	60	189	150	35	49.5	51	6	5	6.4	6	CVGC	7,000
								6	6	6.4	25	CVGD	
	TB	60	146	129	37	49.5	47	5.5	4.5	6.5	6	CVGTA	7,000
								5.5	5.5	6.5	25	CVGTB	
	TC	60	189	150	37	49.5	51	6.5	6.5	-	40	CVGTP	7,000
								6.5	6.5	-	6	CVGTN	
	TD	80	113	118	35	66.5	-	5.5	-	-	25	CVGTN	8,000
								-	-	-	40	CVGTP	
TE	90	169	118	37	73.5	-	6.5	-	-	40	CVGTP	8,000	
							-	-	-	6	SVKN・SVKR		
KN	80	96	117	35	66.5	-	6	-	-	25	SVKN・SVKR	3,300	
							7	-	-	40	3,300		

Order 注文例

型式 - No. - モータサイズ - A  
**MOBP - SA - 60 - 146**

Delivery 出荷日 **8** 日目出荷

数量区分	標準対応	個別対応
数量	1~7	8~
出荷日	通常	お見積り

① 表示数量超えはWOSにてご確認ください。