

CONVEYORS STANDS - PIPE TYPE-

コンベヤ用スタンド

パイプ型

CADデータフォルダ名: 17_Conveyors

●特長: ライン変更時に便利な最大200mmの高さ調整可能なスタンドです。

コンベヤ用スタンド パイプ型



名称	材質	表面処理
①L型ブラケット	スチール	黒塗装
②中間プレート	スチール	黒塗装
③ブラケット取付台	スチール	黒塗装
④丸パイプ	スチール	黒塗装
⑤フットベース	スチール	黒塗装
⑥フット	スチール	三価クロメート
⑦キャスタ	軸	スチール 三価クロメート
	車輪	樹脂

L型ブラケット詳細図

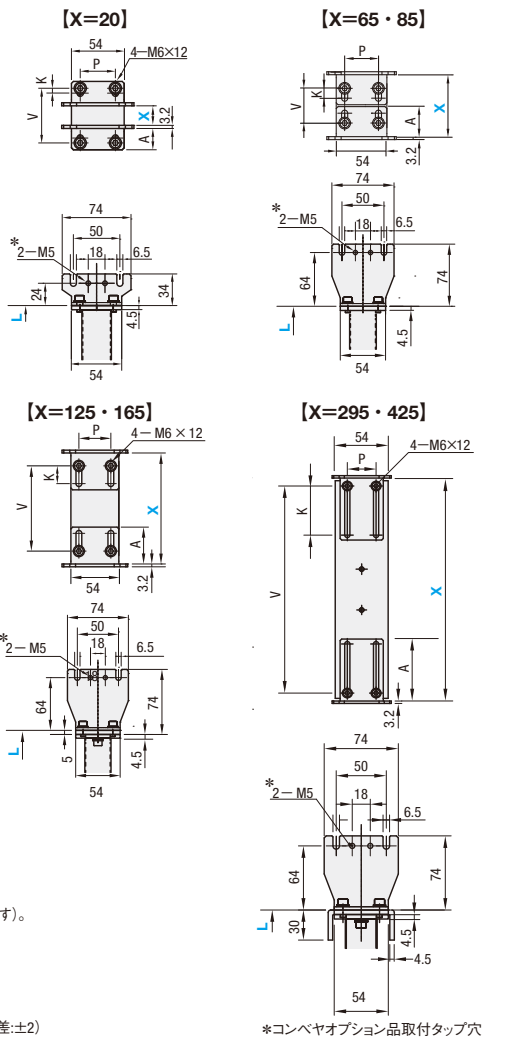

CSTPF (フットタイプ)

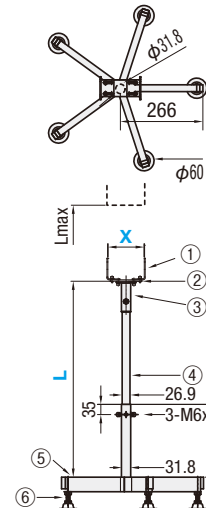

CSTPC (キャスタタイプ)

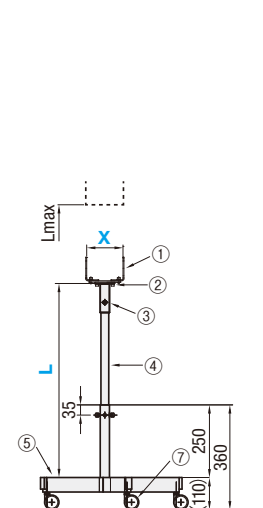

- スタンドは部品を分割して発送いたします。お客様にて組立が必要な商品です(組立手順書を同梱します)。
- ③ブラケット取付台は360°回転します。
- X=20~85の場合、中間プレートはつきません。
- フットの固定にはP2-1162固定プレート(FJKMT12)をご使用ください。
- フットタイプはアジャスタによる高さの微調整ができません。
- ⑦キャスタタイプの場合、キャスタ3個にはストップが付きません。
- コンベヤ取付部高さはX=20の場合L+24+110、X=65~425の場合L+64+110となります。(公差±2)
- コンベヤ取付用ボルトは付属しません。コンベヤのナットサイズを確認いただき、ボルトをご用意ください。

型式	形状	X		L	耐荷重 (N)	¥基準単価	
		選択	選択			CSTPF	CSTPC
CSTP	F (フット) C (キャスタ)	20	385	925	5,980	6,900	
		65	585				
		125	390	6,200	7,120		
		165	590				
295	389	6,540	7,340				
425	589						

●XおよびLは右表の調整範囲内で無段階調整可能です。

メンテナンス部品型式

キャスタ		フット
ストップ無	ストップ有	
CTYNB50-12 (P2-1151)	CTYNBS50-12 (P2-1151)	NFJN12-50

注意

落下防止機構が付きません。コンベヤを取付けた状態でのスタンドの高さ調整は避け、お取り扱いには十分に気をつけてください。

L型ブラケット詳細寸法

X	A	V	P	K
20	21.8	56	36	5
65	31.5	36	40	10
85	41.5	56	36	20
125		96		
165	82	144	36	65
295		274		
425	404			

Order 注文例

型式: X - L

Type: 形状 - X - L

CSTP F - 20 - 785

Delivery 出荷日: 5 日目出荷

数量区分	標準対応	個別対応
数量	1~5	6~
出荷日	通常	お見積り

●表示数量超えはWOSにてご確認ください。

CONVEYOR STANDS - I-SHAPED / H-SHAPED -

コンベヤ用スタンド

I型/H型

専用サイト <https://jp.misumi-ec.com/maker/misumi/mech/product/cvs/>
コンベヤの構成部品やメンテナンス部品の検索が可能です。

CADデータフォルダ名: 17_Conveyors

コンベヤスタンド I型



コンベヤスタンドI型(脚1台) CSTSA (アジャスタタイプ)

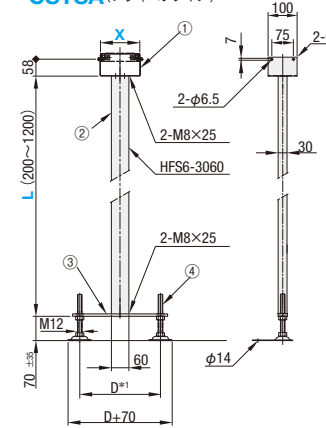

CSTSC (キャスタタイプ)

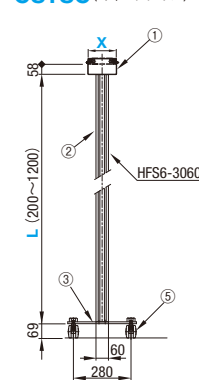

*1 D寸法対応表

X	50~100	101~
D	200	280

●Xはコンベヤ取付幅

①ブラケット	②アルミフレーム	③受け板	④アジャストボルト	⑤キャスタ
材質	SUS304	アルミ材	スチール	スチール
表面処理	2B	アルマイト処理	三価クロメート	三価クロメート

- スタンドは部品を分割して発送いたします。お客様にて組立が必要です。
- コンベヤ取付用ボルトは付属しません。コンベヤのナットサイズを確認いただき、ボルトをご用意ください。

型式	形状	指定 X	指定 L	¥基準単価
CSTS	A (アジャスタ) C (キャスタ)	指定1mm単位	指定1mm単位	
		50~200	100~490	5,990
			500~690	6,340
			700~990	6,860
		1000~1200	7,470	

Order 注文例

型式: X - L

Type: 形状 - X - L

CSTS A - X100 - L800

Delivery 出荷日: 5 日目出荷

ストーク B 3日目出荷 800円/1本 PM 8:00迄 取 P.134

●3本以上で1明細行当たり一律2,160円

数量区分	標準対応	個別対応
数量	1~5	6~
出荷日	通常	お見積り

●表示数量超えはWOSにてご確認ください。

コンベヤスタンド H型



コンベヤスタンドH型(脚1台) CSTWA (アジャスタタイプ)

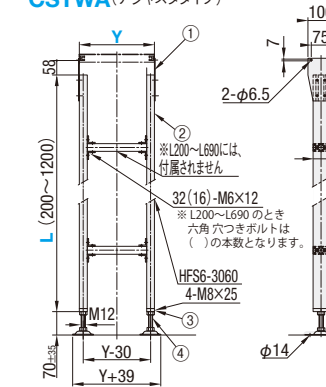

CSTWC (キャスタタイプ)

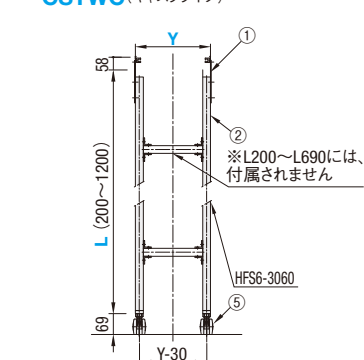

①ブラケット	②アルミフレーム	③フットベース	④アジャストボルト	⑤キャスタ
材質	スチール	アルミ材	スチール	スチール
表面処理	三価クロメート	アルマイト処理	三価クロメート	三価クロメート

- スタンドは部品を分割して発送いたします。お客様にて組立が必要です。
- コンベヤ取付用ボルトは付属しません。コンベヤのナットサイズを確認いただき、ボルトをご用意ください。

型式	形状	指定 Y	指定 L	¥基準単価
CSTW	A (アジャスタ) C (キャスタ)	指定1mm単位	指定1mm単位	
		150~600	100~490	8,500
			500~690	9,020
			700~990	11,080
		1000~1200	11,680	

Order 注文例

型式: Y - L

Type: 形状 - Y - L

CSTW C - Y500 - L1000

Delivery 出荷日: 3 日目出荷

数量区分	標準対応	個別対応
数量	1~5	6~
出荷日	通常	お見積り

●表示数量超えはWOSにてご確認ください。