



FLAT BELT CONVEYORS GV SERIES FULL WIDTH BELT TYPE -CENTER DRIVE 2-GROOVE FRAME TYPE (PULLEY DIA. 30mm)-

平ベルトコンベヤ GVシリーズ フルベルトタイプ

—中間駆動2溝フレーム(プリー径30mm)—

専用サイト <https://jp.misumi-ec.com/maker/misumi/mech/product/cvs/>
 コンベヤの構成部品やメンテナンス部品の検索が可能です。

CADデータフォルダ名: 17_Conveyors

■特長: 駆動部を最大限にコンパクト化。ベルト交換を容易な構造に変更し、ほぼ全面を搬送可能とした中間駆動でのフルベルトタイプのコンベヤです。



GVFN

- ①溝につき4個ずつナットが挿入されています。
- ②図中の寸法はベルト仕様H(厚み0.9mm)での寸法となります。ベルト厚みは、ベルト仕様によって異なるためご注意ください。ベルト仕様はP1361~をご参照ください。
- ③使用環境により、搬送不良が起る可能性があります。
- ④L≧1400の場合、2本以上のスタンド取付を推奨しております。スタンド追加に関する詳細はP1347参照

	フレーム	モーターカバー	プリーホルダ
M材質	アルミ材	アルミ材	アルミ材
S表面処理	アルマイト処理	塗装	塗装

25Wモーター仕様

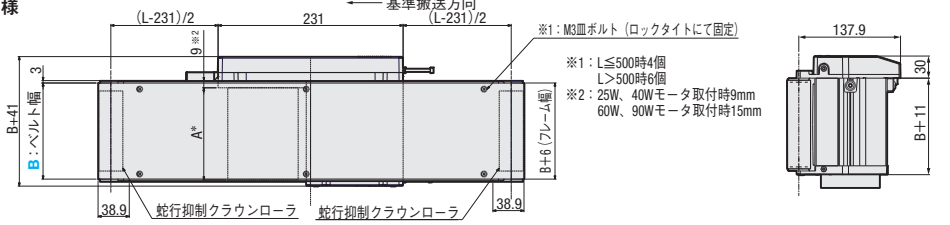

40,60,90Wモーター仕様

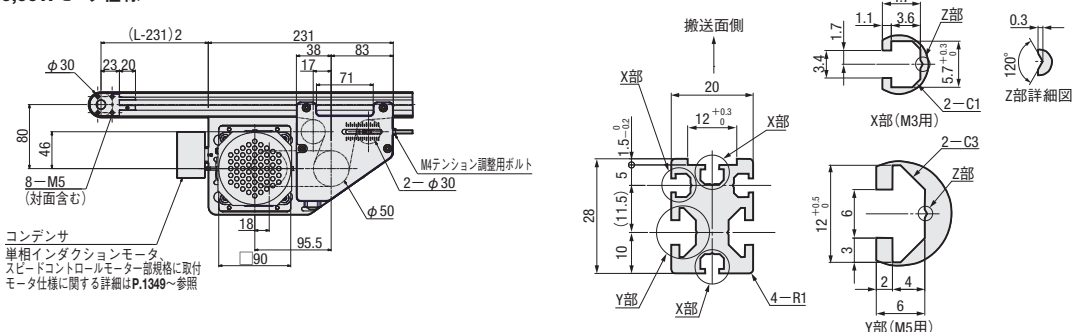

*A寸法詳細(モーター全長)

出力 (W)	モーター仕様	メーカー	減速比	A
25W	インダクションモーター	パナソニック	5~180	115.0
		オリエンタル	5~18	117.0
		台湾製	25~180	127.5
	スピードコントロールモーター	オリエンタル	5~18	127.0
		台湾製	25~180	137.5
		台湾製	5~75	139.5
40W	インダクションモーター	パナソニック	5~180	142.0
		オリエンタル	5~18	147.0
		台湾製	25~180	165.0
	スピードコントロールモーター	オリエンタル	5~18	157.0
		台湾製	25~180	175.0
		台湾製	5~75	172.1

■搬送能力

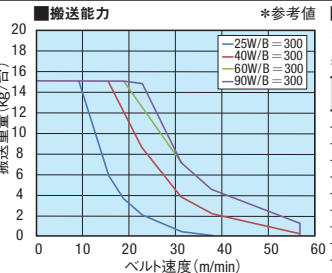

- ①アキューム搬送(スライディングベルトのみ適用)の場合はグラフの1/2以下の搬送能力をご検討ください。
- ②ご使用条件によって搬送能力が異なる場合がございます。
- ③このグラフは水平条件での搬送能力です。

■ギヤヘッド減速比

ギヤヘッド減速比	ベルト速度 (m/min)	50Hz	60Hz
5	47.1	56.5	
7.5	31.4	37.7	
9	26.2	31.4	
12.5	18.8	22.6	
15	15.7	18.8	
18	13.1	15.7	
25	9.4	11.3	
30	7.9	9.4	
36	6.5	7.9	
50	4.7	5.7	
60	3.9	4.7	
75	3.1	3.8	
90	2.6	3.1	
100	2.4	2.8	
120	2.0	2.4	
150	1.6	1.9	
180	1.3	1.6	

- ①モーター仕様IMの場合、上表の搬送速度で定速になります。
- ②モーター仕様SCMの場合、最高速度は上表の値をご参照ください。
- ③モーター仕様SCMの場合、(1/15)x(最大速度)まで調整出来ます。速度の低下に伴い、搬送可能重量が低下します。

型式	B 指定10mm単位	L 指定5mm単位	モーター選択				ベルト仕様	モーターメーカー選択 ①メーカーごとに価格が異なります
			出力 (W)	電圧 (V)	仕様	ギヤヘッド減速比		
GVFN	50~300	320~2000	25 40 60 90	T100 T200 (単相)	IM (インダクションモーター) SCM (スピードコントロールモーター)	5 7.5 9 12.5 15 18 25 30 36 50 60 75 90 100 120 150 180	H(一般用・緑色) W(一般用・白色) G(スライディング用・緑色) S(スライディング用・白色) D(電子部品搬送用・黒色) F(食品搬送用・白色) O(耐油仕様・紺色) N(非粘着仕様・白色) J(ベルトなし)	A(パナソニックモーター) B(オリエンタルモーター) C(台湾製モーター) ※はSCM(スピードコントロールモーター)を指定できません。 ※は搬送速度が20%程度低くなる可能性があります。
					S200 (三相)	IM(インダクションモーター) INVM(インダクションモーター+三菱製インバータ)		
					NV (モーターなし)	NM(モーターなし)	NH(ギヤヘッドなし)	R(モーター・ギヤヘッドなし)

- ①基準搬送方向にベルトが回転するようモーター結線を行ってください。配線図・モーターはP.1349~参照
- ②モーター・ギヤヘッドなしを選択の場合、モーター取付穴ピッチはモーター出力により異なります。詳細寸法は「コンベヤ選定サイト」の「技術情報」をご確認ください。
- ③モーター・ギヤヘッドなしを選択の場合、本機は部品状態でお届けとなります。同梱の組立手順書に従ってお客様にて組立となります。梱包状態は「コンベヤ選定サイト」参照。
- ④スピードコントロールモーターは、スピードコントローラ用取付ブラケットが付属されておりません。スピードコントローラ用ブラケットをお求めの際は、追加加工[SCB]をご選択ください。
- ⑤耐油仕様ベルトは、裏側に油が付着する環境ではご使用いただけません。
- ⑥ベルト仕様に関わらず、機体を傾けたご使用は推奨しておりません。

型式	B	¥本体価格 1~9コ																
		L320~400	L405~500	L505~600	L605~700	L705~800	L805~900	L905~1000	L1005~1100	L1105~1200	L1205~1300	L1305~1400	L1405~1500	L1505~1600	L1605~1700	L1705~1800	L1805~1900	L1905~2000
GVFN	50	99,500	100,900	100,900	101,200	101,800	102,200	102,700	103,300	103,700	104,100	104,500	104,800	105,200	105,700	106,100	106,600	107,000
	60~100	102,900	103,200	103,400	103,900	104,500	105,000	105,500	106,200	106,700	107,200	107,600	108,100	108,600	109,100	109,700	110,200	110,700
	110~150	-	-	109,900	110,600	111,300	112,200	113,000	115,000	115,700	116,400	117,200	117,800	118,600	119,300	120,100	120,800	121,600
	160~200	-	-	-	113,700	114,500	115,300	116,300	118,400	119,000	119,800	120,500	121,300	122,000	122,800	123,500	124,300	125,100
	210~250	-	-	-	-	124,300	125,300	127,800	128,700	129,700	130,500	131,600	132,400	133,400	134,500	135,400	136,500	
	260~300	-	-	-	-	-	127,600	130,400	131,400	132,300	133,400	134,300	135,300	136,300	137,400	138,400	139,500	

⑤表示数量超えはWOSにてご確認ください。

モーター仕様	モーター出力	仕様	A(パナソニックモーター)	B(オリエンタルモーター)	C(台湾製モーター)	R(モーター・ギヤヘッドなし)	J(ベルトなし)
			25W 40W	IM	本体価格+¥5,000	本体価格+¥11,000	本体価格のみ
60W 90W	SCM	-	本体価格+¥14,400	本体価格+¥6,000	本体価格+¥9,400		
	INVM	本体価格+¥8,000	本体価格+¥18,000	本体価格+¥3,000	本体価格-¥8,000		
	IM	-	本体価格+¥17,400	本体価格+¥12,400			
	SCM	-					
INVM	-						

Order 注文例: **GVFN - 230 - 1500 - 25 - T200 - IM - 36 - D - A** (- MP・FYA・FYB・SCB・NA・WA)

例) ベルトなしの場合 GVFN-230-1500-25-T200-IM-36-J-A → 131,600円 + 5,000円 = 136,600円
 例) モーター・ギヤヘッドなしの場合 GVFN-230-1500-25-NV-NM-NH-D-R → 131,600円 - 6,000円 = 125,600円

Delivery 出荷日: **8** 日目出荷

- ①コンベヤは大型商品の為、地域とサイズによっては他商品と着日異なる可能性があります。
- ②本商品の稼働日は、土曜、祝日を含みません。

■数量スライド価格 (①1円未満切り捨て) P133

数量区分	標準対応	個別対応
数量	1~9	10~
値引率	基準単価	お見積り
出荷日	通常	

⑤表示数量超えはWOSにてご確認ください。

Alteration 追加加工: 駆動部位置指定、追加ザグリ穴、スピードコントロール用ブラケット付属、スタンド(脚)
 追加加工詳細はP.1345~参照

■機体重量
 ※参考値(モーターメーカーによって差異が生じます)

ベルト幅 B(mm)	500	1000	1500	2000
100	7.8	9.3	10.9	12.4
200	10.2	12.3	14.3	16.3
300	12.7	15.2	17.7	20.2

- ※モーター出力が40Wになる場合は2.7kg加算してください。
- ※モーター出力が60Wになる場合は3.6kg加算してください。
- ※モーター出力が90Wになる場合は3.9kg加算してください。