

GUIDE ROLLER-VERTICAL- ROLLER WITH OIL FREE BUSHING 縦ガイドローラ/無給油ブッシュ付ローラ

CADデータフォルダ名: 16_Rollers

■特長: 組立て済みのため、工数削減のお役に立てるローラです。

■縦ガイドローラ



RoHS 10

Type	材質			S表面処理		
	ローラ	軸	止め輪	ローラ	軸	止め輪
TGRB	S45C相当	S45C相当	ばね鋼	無電解ニッケルメッキ	無電解ニッケルメッキ	-
TGRS	SUS304	SUS304	SUS304	-	-	-
TGRA	アルミ合金	S45C相当	ばね鋼	白アルマイト	無電解ニッケルメッキ	-
TGRAU	アルミ合金	SUS304	SUS304	ウレタンライニング(自然色)	-	-
TGRSU	SUS304	SUS304	SUS304	シヨアA90	-	-

芯材のみ

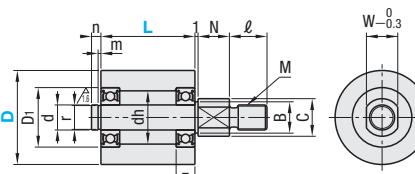

ウレタンライニング

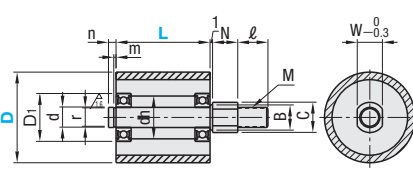

この商品は縦用途にご使用ください。

型式 Type	D	L 選択	N	d	ℓ	C	B	r	n	m	dh	D1	F	M (個目)	W	使用 ベアリング	止め輪規格 形状 JIS呼び	¥基準単価					
																		TGRB	TGRS	TGRA	TGRAU	TGRSU	
芯材のみ TGRB (S45C相当) TGRS (SUS304) TGRA (アルミ合金)	20	20 25	10	6	9	10	8	5	2	0.7	10	15	5	6	8	696ZZ	E型	No.5	2,040	2,420	2,160	-	
		20 25																	2,290	2,750	2,440	-	
		20 25																	2,220	2,700	2,330	3,880	4,070
	25	20 25																	2,500	3,090	2,650	4,150	4,380
		20 25																	2,620	3,190	2,750	4,280	4,510
		20 25																	2,920	3,710	3,110	4,580	4,920
	30	20 25																	2,750	3,390	2,960	4,480	4,850
		20 25																	3,070	3,880	3,320	4,800	5,270
		20 25																	2,980	3,860	3,290	4,830	5,330
	35	20 25																	3,290	4,370	3,650	5,150	5,760
		20 25																	3,240	4,140	3,710	5,190	5,560
		20 25																	3,500	5,060	4,090	5,520	6,350

Order 注文例

型式 - L
TGRS30 - 30
TGRSU30 - 50

Delivery 出荷日

芯材のみタイプ 3 日目出荷
ウレタンタイプ 5 日目出荷

Price 価格

数量スライド価格 (1円未満切り捨て) P133

数量区分	標準対応	個別対応
数量	1~9	10~14
値引率	5%	10%

Alteration 追加加工

型式 - L - (NC)
TGRB25 - 30 - NC15

Alteration	Code	Spec.	¥/1Code
N寸変更	NC	指定方法 NC15 NC=指定1mm単位 5 ≤ NC ≤ 30 N寸法以外の寸法は 変わりません。	200

Example 使用例

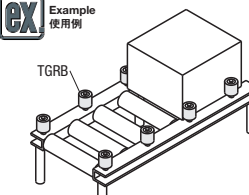

■ベアリングの代わりに無給油ブッシュを採用することにより安く、省スペース対応ができるようになりました。

■無給油ブッシュ付ローラ



RoHS 10

Type	材質		無給油ブッシュ
	ローラ	S表面処理	
FRTA	アルミ合金	白アルマイト処理	充てん剤入り四ふっ化エチレン樹脂層
FRTS	SUS304	-	青銅焼結層
FRTAU	アルミ合金	ウレタンライニング(自然色)	スチールバックメタル層(SPOC:すずメッキ)
FRTSU	SUS304	シヨアA90	-

芯材のみ

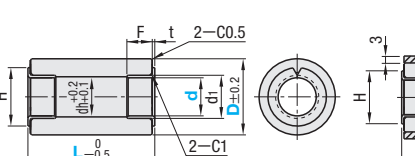

ウレタンライニング

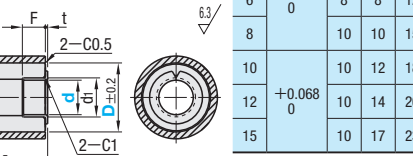

■ブッシュ詳細

内径	公差	F	d1	H
3	+0.062 0	5	4.6	7
5	0	5	7	10
6	+0.065 0	8	8	12
8	0	10	10	15
10	0	10	12	18
12	+0.068 0	10	14	20
15	0	10	17	23

L20は無給油ブッシュF寸が10以下となります。

型式 Type	D	d(内径) 選択	L 選択	t	¥基準単価			
					FRTA	FRTS	FRTAU	FRTSU
芯材のみ FRTA (アルミ合金) FRTS (SUS304)	8	3	20*	0.8	530	670	2,250	2,310
		5			550	700	2,250	2,330
		5 6			580	740	2,340	2,440
	12	6 8			600	770	2,440	2,530
		6 8 10			630	810	2,570	2,710
		10 12			750	960	2,570	2,770
	20	10 12 15*			900	1,100	2,790	3,140
		10 12 15*			950	1,200	2,850	3,240
		10 12 15*						

Order 注文例

型式 - d - L
FRTA10 - 5 - 30

Delivery 出荷日

FRTA・ウレタンタイプ 5 日目出荷
FRTS 3 日目出荷

Price 価格

数量スライド価格 (1円未満切り捨て) P133

数量区分	標準対応	個別対応
数量	1~9	10~14
値引率	5%	10%

Example 使用例

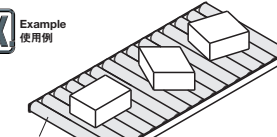

URETHANE ROLLERS WITH RUN THROUGH HOLE / EDGE PART CARRY ROLLERS ウレタンローラ/端部搬送ローラ

価格改訂

大口対応 BIG ORDER

新価格

■特長: P319・321掲載のセットカラーとセットでご利用頂けます。

◎カタログ規格外品はこちら P.137
CADデータフォルダ名: 16_Rollers

■ウレタンローラ
一側面通し穴付きタイプ



RoHS 10

Type	材質		硬度
	芯材	ライニング	
ULSH	アルミ合金	ウレタン	A90

◎芯材外周にウレタンを焼付しています。

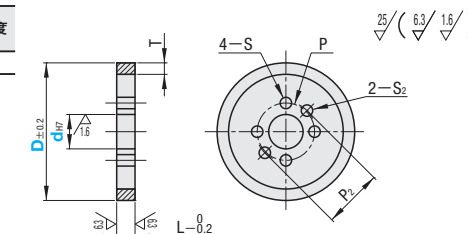

型式 Type	D	d 選択	L	T	P	P2	S	S2	¥基準単価				
										ULSH			
ULSH	40	10	8	5	18	20	4.5	5.5	4,280				
		12							22	22	5.5	5.5	4,440
		15							25	26	6.5	6.5	4,600
	50	15			20	25	26	5.5	5.5	4,780			
		20			32	34	6.5	6.5	5,100				
		25			37	38							

◎P321掲載のセットカラーはBのサイズによって取付できない場合がありますのでご注意ください。

Order 注文例

型式 - D - d
ULSH - 40 - 10

Delivery 出荷日

8 日目出荷

Price 価格

数量スライド価格 (1円未満切り捨て) P133

数量区分	標準対応	個別対応
数量	1~9	10~20
値引率	5%	10%

Example 使用例



Alteration 追加加工

型式 - D - d - (MC)
ULSH - 40 - 10 - MC

8 日目出荷

Alteration	Code	Spec.	¥/1Code
タップ穴加工	MC	Sをタップ穴に変更	600

■端部搬送ローラ



RoHS 10

Type	材質	
	MCRPOM	MCRUPE
MCRPOM	ポリアセタール	
MCRUPE	超高分子量 ポリエチレン	

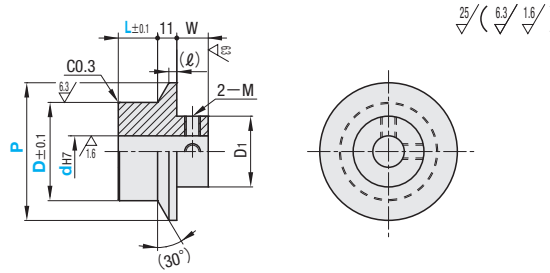

型式 Type	D	d	P	L 指定1mm単位	W	ℓ	D1	M	¥基準単価		
									MCRPOM	MCRUPE	
MCRPOM MCRUPE	30	6 8 10 12	40 45 50 55 60	3~10	8	13-(P-D)/2√3 (4.34~10.11)	d+20	4	1,640	1,740	
		35							45 50 55 60 65	1,710	1,820
		40							50 55 60 65 70	1,790	1,900
	45	10 12 15 20							55 60 65 70 75	1,860	1,990
		50							60 65 70 75 80	1,970	2,110
		55							65 70 75 80	2,080	2,230
	60	15 20 30							70 75 80	2,190	2,350

Order 注文例

型式 - d - P - L
MCRPOM30 - 8 - 50 - 3

Delivery 出荷日

3 日目出荷
大口出荷 +2 日目出荷
数量 20~30

Price 価格

数量スライド価格 (1円未満切り捨て) P133

数量区分	標準対応	個別対応
数量	1~9	10~14
値引率	5%	10%

Example 使用例

