

■特長：アームの先端を加工してお使い頂く商品です。製品の検査、測定にご利用ください(詳細は右ページ使用例をご覧ください)。

■治具用イケールセット—フラットアーム用—

左向き用 右向き用

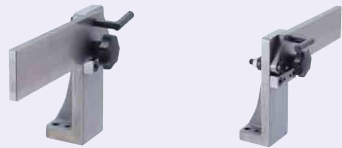

■治具用イケールセット—L型アーム用—

左向き用 右向き用

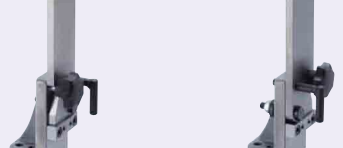

RoHS

フラットアーム用
JIF (セット品)
JINF (アーム無し)

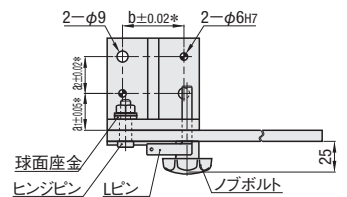

*公差はノック穴のみに適用

L型アーム用
JIL (セット品)
JINL (アーム無し)

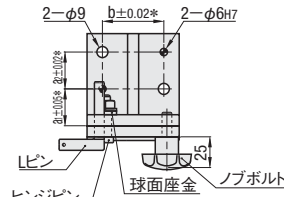

*公差はノック穴のみに適用

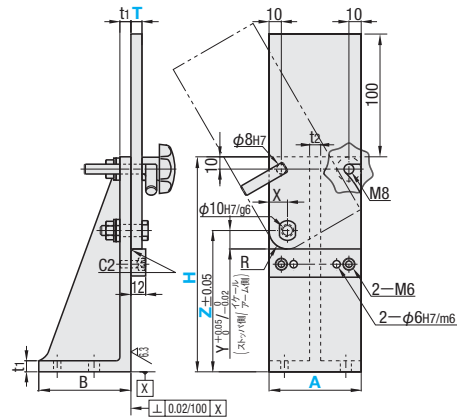
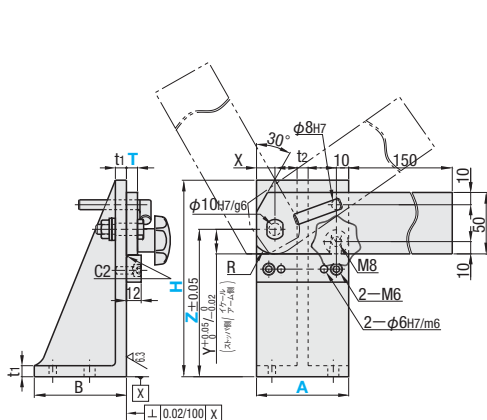

- ④図面は、右向き用です。底面取り付け穴位置は、左向き用でも同じです。穴位置を対称に変更する場合は追加工SYMをご利用ください。
- ⑤支点穴の高さ(Z寸)は選択可能です。
- ⑥セット品についてはアームとイケールに刻印が入っています。同じ刻印のアーム・イケールを組み合わせしてお使いください。
- ⑦ストップは組み付けて、アームは組み付けずに出荷します。
- ⑧アーム無しの場合、イケールのLピン穴は下穴(φ7.8)になります。

材質	付属品	(ミスミ型)	(ミスミ型)
イケール: FC250 アームストップ: SS400	■ 支点穴用: ヒンジピン (H=200の場合) 球面座金	CLBGNU10-24-FC21 (H=200の場合) CLBGNU10-27-FC21 (H=250の場合) ミスミ型無し S45C/32-38HRC/ 四三酸化鉄皮膜	■ アーム固定用 Lピン (ストレート) (ターボ) ■ ストップ固定用 ノボルト ボルト2 ノックピン2
		KJLSB8 KJLB8 NKSM8 CB6-20 MSTM6-20	

Type	向き記号	A	H 選択	T 選択	Z指定5mm単位		Lピン種類	支点位置・アーム寸法			イケール寸法			取付穴位置寸法		
					フラットアーム	L型アーム		X	Y・R	B	t1	t2	a1	a2	b	
JIF JIL JINF JINL	(左向き) L	50	100	9	45~60	60	TP (ターボ)	10	10	10	50	8	25	15	30	
		75	150		65~110	60~110										
	(右向き) R	75	150	55~120	60~90											
		100	200	12	125~170	60~140	ST (ストレート)	15	20	15	75	14	30	30	50	
		200	200		55~170	60~120										
		250	250		175~220	60~170										

Order 注文例: 型式 - H - T - Z - Lピン
JIFL75 - H150 - T9 - Z110 - TP

Alteration 追加加工: 型式 - H - T - Z - Lピン - (SYM・NNA)
JIFL75 - H150 - T9 - Z110 - TP - SYM

Delivery 出荷日: 5 日目出荷

Price 価格: 数量スライド価格 (※1円未満切り捨て) P99

数量	標準単価	割引率	備考
1~4	標準単価	5%	お見積り
5~20			
21~			

A	H	¥標準単価		
		JIF	JIL	JINF JINL
50	100	5,800	5,950	4,600
	150	7,200	7,350	6,000
	200	7,700	7,850	6,400
75	200	9,000	9,150	7,700
	250	9,500	9,650	8,000
100	200	10,700	10,850	9,200
	250			

Alterations	Code	Spec.	¥/1Code
底面取り付け穴位置変更	SYM	ノック穴、取り付け穴位置を左右対称にします。	300
ストップ部ノック穴なし	NNA	ストップ部のノック穴(2-φ6)をなくし、またLピン穴はφ7.8にて仮組み出荷します。(ノックピン、Lピンは付属します)お客様にて現合穴加工後お使いください。(調整が必要です)	-400

■イケール用スタンド



RoHS

JIST

A=50・75

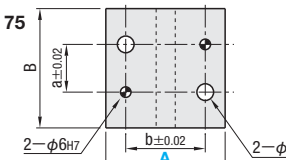

A=100

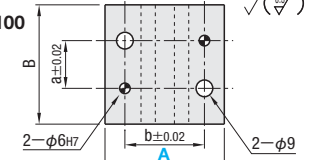

型式	A	H 選択	B	a	b	T1	T2	V	W	¥標準単価		
										H100	H150・H200	H250
JIST	50	100	50	15	30	10	9	35	15	5,800	6,500	7,100
	75	150	75	30	50	25	50	30	6,200	7,000	7,500	
	100	200	120	50	70	9	70	50	8,200	8,800	9,300	

Order 注文例: 型式 - H
JIST50 - 200

Delivery 出荷日: 5 日目出荷

Price 価格: 数量スライド価格 (※1円未満切り捨て) P99

数量区分	標準単価	個別対応	備考
1~4	標準単価	大口	表示数量超えはWOSにてご確認ください。
5~20			
21~			

■治具用イケールプレート

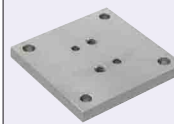

RoHS

JIP

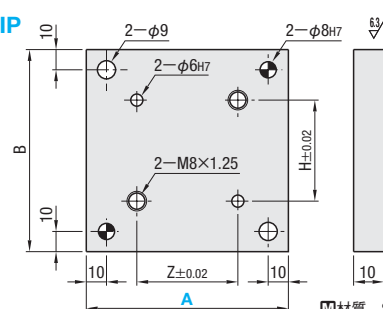

型式	A	対応イケール	B	Z	H	¥標準単価
JIP	90	JIP050	90	15	30	2,000
	115	JIP075	115	30	50	2,700
	140	JIP100	160	50	70	3,400

Order 注文例: 型式
JIP90

Delivery 出荷日: 5 日目出荷

Price 価格: 数量スライド価格 (※1円未満切り捨て) P99

数量区分	標準単価	個別対応	備考
1~4	標準単価	大口	表示数量超えはWOSにてご確認ください。
5~20			
21~			

Example 使用例

支点穴の高さは調整できます。L型アーム用は、適宜アーム等を連結してお使いください。

(それにあわせ、ストップ位置及びフラットアームの場合は、Lピン・ノボルトの位置も移動します)

