

ミスミ

穴加工有効寸法

穴加工有効寸法 [各図面の斜線部が有効範囲]

(単位: mm)

平型 RNKT・RUK **1083ページ**

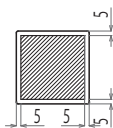

2方向曲げ型 [RNKTD・RUKD **1085ページ**
RNKDA・RUKDA **1087ページ**]

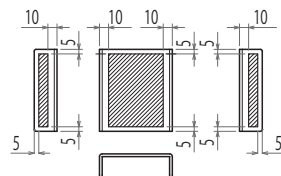

4方向曲げ型 RNKTQ・RUKQ **1089ページ**

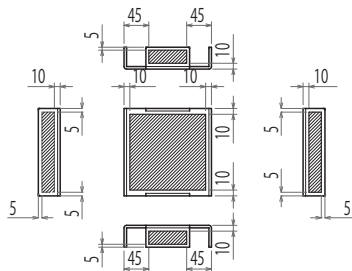

L型 RLPNL・RULP **1091ページ**

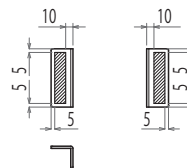

N型 RNPNL・RUNP **1093ページ**

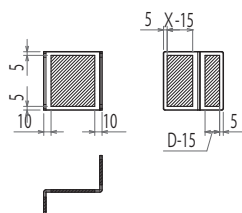

カバー型 RCVNL・RCUV **1095ページ**

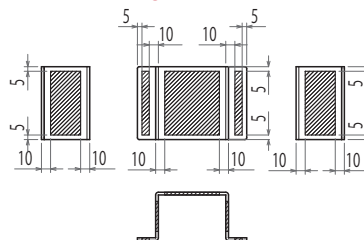

分割カバー型 RQVNL・RUQV **1097ページ**

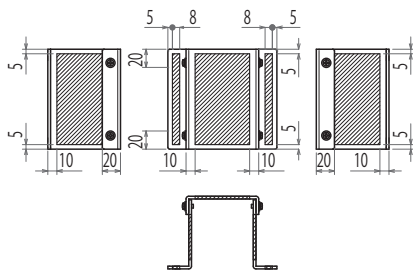

箱型 RBTA・RUBTA **1099ページ**

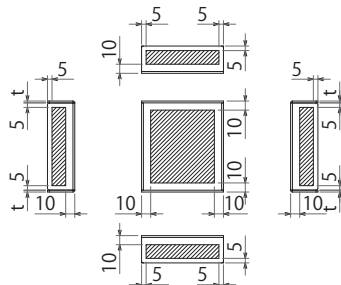

箱型2辺耳あり RBTNL・RUBTN **1101ページ**

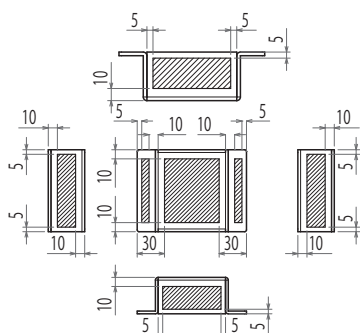

箱型4辺耳あり RBTQ・RUBTQ **1103ページ**

